

ПРАВИЛА ВИДА СПОРТА «ФУТБОЛ»

от 15.08.2016 № 965

Документ предоставлен Sanstrah.ru

УТВЕРЖДЕНЫ
приказом Министерства спорта
Российской Федерации
от 15.08.2016 № 965, с изменениями,
внесенными приказами Минспорта России
от 14.12.2017 № 1076, от 04.05.2018 № 429

ОБЩИЕ ПОЛОЖЕНИЯ

Все спортивные соревнования по футболу в мире проводятся в строгом соответствии с едиными Правилами игры, утвержденными Международной федерацией футбола (далее – ФИФА), и регламентом соревнований, утвержденным в зависимости от статуса спортивных соревнований международной, континентальной или национальной федерацией футбола. Официальный перевод Правил игры на русский язык осуществлен Российским футбольным союзом.

Настоящие Правила вида спорта «футбол» (далее – Правила) действуют при проведении всех спортивных соревнований по виду спорта «футбол», включая спортивные дисциплины «пляжный футбол» и «мини-футбол» (далее – футбол) в Российской Федерации.

Турниры по футболу проводятся в спортивных дисциплинах, включенных во Всероссийский реестр видов спорта:

- Футбол;
- Мини-футбол (фугзал);
- Пляжный футбол;
- Интерактивный футбол;
- Футбол 6х6, 7х7, 8х8.

Официальные лица (представители, тренеры, организаторы соревнований, игроки, судьи, инспекторы, делегаты), принимающие участие в соревнованиях по футболу обязаны в своих действиях руководствоваться Правилами.

Часть 1 Футбол. Правила игры 2016/17

Модификации

При условии согласия соответствующих национальных ассоциаций и соблюдения принципов данных Правил, допускаются любые из следующих модификаций, или все из них, в применении Правил на матчах среди футболистов в возрасте до 16 лет, а также женских команд, команд любителей (старше 35 лет) и игроков с ограниченными возможностями:

- размер поля для игры ;

- размер, вес и материал, из которого изготовлен мяч;

- расстояние между стойками ворот и их высота от поверхности земли до перекладины; продолжительность таймов;

- замены.

Другие модификации допускаются лишь с согласия Международного совета (ИФАБ).

Официальные языки

ИФАБ издает Правила игры на английском, французском, немецком и испанском языках. Если существуют любые расхождения в тексте, английский вариант является приоритетным.

ПРАВИЛО №1 - ПОЛЕ ДЛЯ ИГРЫ

1. Покрытие поля

Поле для игры должно быть полностью натуральным или, если разрешено регламентом соревнований, полностью искусственным игровым покрытием, за исключением случаев, когда регламент соревнований разрешает совмещенную комбинацию искусственных и натуральных материалов (гибридная система). Цвет искусственных покрытий должен быть зеленым. Там, где используются искусственные покрытия в матчах соревнований между командами национальных ассоциаций членов ФИФА или международными клубными соревнованиями, покрытие должно соответствовать требованиям Концепции ФИФА качества футбольных покрытий или Международному стандарту искусственных покрытий, за исключением случая, когда ИФАБ выдал специальное разрешение

2. Разметка поля

Поле для игры должно быть прямоугольным и размечено непрерывными линиями, которые должны быть безопасными. Эти линии входят в площадь, которую они ограничивают. На поле должны быть нанесены только те линии, которые указаны в Правиле 1. Две длинные линии, ограничивающие поле для игры, называются боковыми, две короткие - линиями ворот. Поле для игры делится на две половины средней линией, которая соединяет точки, расположенные посередине двух боковых линий. Центральная отметка показывает середину средней линии поля. Вокруг нее проводится окружность радиусом 9,15 м (10 ярдов).

Отметки могут быть сделаны за пределами поля для игры в 9,15 м (10 ярдах) от углового сектора и перпендикулярно к линиям ворот и боковым линиям, чтобы игрок защищающейся команды соблюдал это расстояние при выполнении углового удара.

Все линии должны быть одинаковой ширины, которая не превышает 12 сантиметров (5 футов). Ширина линии ворот должна быть такой же, как ширина стоек и перекладины.

Когда используются искусственные покрытия, иные линии разрешены при условии, что они

нанесены другими цветами, отличными от линий для футбола.

Игрок, делающий неразрешенные отметки на поле для игры, должен быть предупрежден за неспортивное поведение. Если судья заметит, что игрок делает это во время игры, игрок должен быть предупрежден, когда мяч выйдет из игры.

3. Размеры

Боковая линия должна быть длиннее линии ворот.

Длина:

минимум 90 м (100 ярдов)

максимум 120 м (130 ярдов)

Ширина

минимум 45 м (50 ярдов)

максимум 90 м (100 ярдов)

4. Международные матчи

Длина:

минимум 100 м (110 ярдов)

максимум 110 м (120 ярдов)

Ширина

минимум 64 м (70 ярдов)

максимум 75 м (80 ярдов)

Все линии должны быть одинаковой ширины, которые не должны превышать 12 см (5 дюймов).



5. Площадь ворот

Из точек на расстоянии 5,5 м (6 ярдов) от внутренней стороны каждой стойки ворот, под

прямым углом к линии ворот, вглубь поля проводятся две линии. На расстоянии 5,5 м (6 ярдов) эти

линии соединяются другой линией, параллельной линии ворот. Зона, ограничиваемая этими линиями и линией ворот, называется площадью ворот.

6. Штрафная площадь

Из точек на расстоянии 16,5 м (18 ярдов) от внутренней стороны каждой стойки ворот, под прямым углом к линии ворот, вглубь поля проводятся две линии. На расстоянии 16,5 м (18 ярдов) эти линии соединяются другой линией, параллельной линии ворот. Зона, ограничиваемая этими линиями и линией ворот, называется штрафной площадью.

Внутри каждой штрафной площади делается 11 - метровая отметка - на расстоянии 11 м (12 ярдов) от точки, находящейся между стойками ворот и на равном расстоянии от них.

За пределами штрафной площади проводится дуга окружности радиусом 9,15 м (10 ярдов), центром которой служит 11-метровая отметка.

7. Угловая площадь

От каждого углового флажстика внутрь поля для игры проводится чет- верть окружности радиусом 1 м (1 ярд).

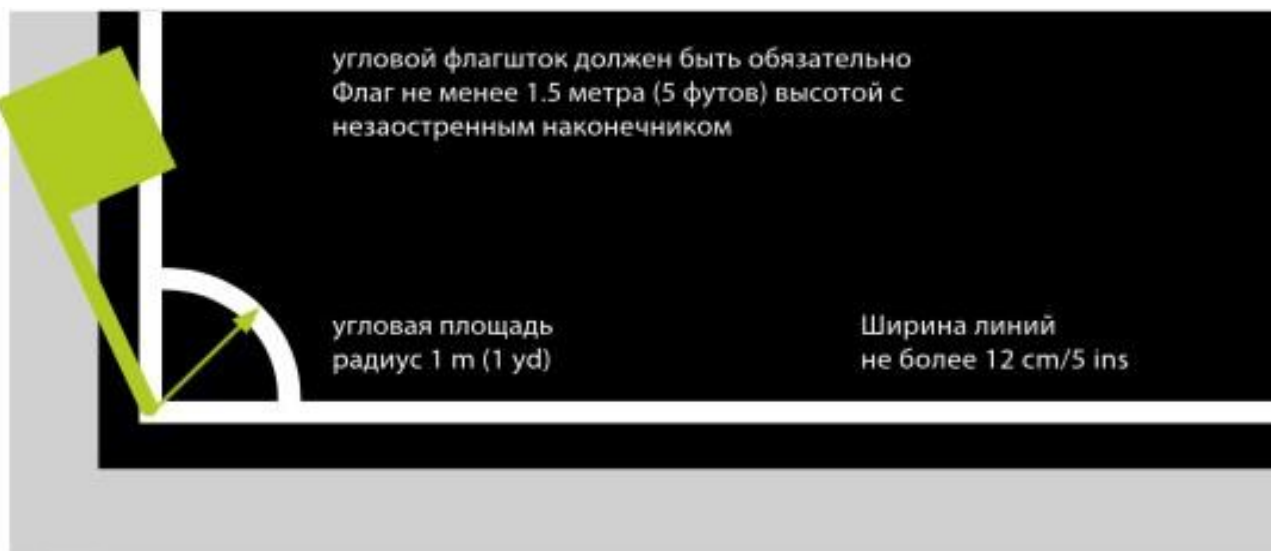

8. Флагштоки

В каждом углу поля устанавливаются флаги, которые крепятся на флаг-штоках, не имеющих заостренного верхнего наконечника, высотой не менее 1,5 м (5 футов).

Флагштоки могут устанавливаться и по обоим концам средней линии, на расстоянии не менее 1 м (1 ярда) от боковой линии.

9. Техническая зона

Техническая зона относится к матчам, проводимым на стадионах с обозначенной зоной для технического персонала и запасных, как описано ниже:

- Техническая зона выступает на 1 м (1 ярд) в обе стороны от обозначенных сидячих мест и вперед до расстояния 1 м (1 ярд) от боковой линии
- Для обозначения границ этой зоны следует использовать маркировку

- Число лиц, которым разрешается находиться в технической зоне, определяется регламентом

соревнования

- Лица, находящиеся в технической зоне:
- определяются до начала матча в соответствии с регламентом соревнований
- должны вести себя с должной ответственностью
- должны оставаться в пределах технической зоны, за исключением особых

обстоятельств - к примеру, когда массажист или врач с разрешения судьи выходят на поле для осмотра травмированного игрока

- Только один человек может одновременно давать тактические инструкции из технической зоны

10. Ворота

Ворота должны размещаться по центру на каждой из линий ворот.

Ворота состоят из двух вертикальных стоек, находящихся на равном расстоянии от угловых флажштоков и соединённых вверху горизонтальной перекладиной. Стойки и перекладины должны быть изготовлены из дерева, металла или других утвержденных материалов. Их сечение должно быть квадратным, прямоугольным, круглым или эллиптическим и они не должны представлять опасность для игроков.

Расстояние между стойками - 7,32 м (8 ярдов), расстояние от нижней кромки перекладины до поверхности земли - 2,44 м (8 футов).

Расположение стоек ворот относительно линии ворот должно соответствовать приведенным ниже рисункам.

Если форма стоек ворот квадратная (если смотреть сверху), стороны должны быть параллельными или перпендикулярными линии ворот. Стороны перекладины должны быть параллельными или перпендикулярными плоскости поля.

Если форма стоек ворот эллиптическая (если смотреть сверху), самая длинная ось должна быть перпендикулярной линии ворот. Самая длинная ось перекладины ворот должна быть параллельна плоскости поля.

Если форма стоек ворот прямоугольная (если смотреть сверху), самая длинная сторона должна быть перпендикулярна линии ворот. Самая длинная сторона перекладины ворот должна быть параллельна плоскости поля.

Ширина и глубина сечения обеих стоек и перекладины должна быть одной и той же и не превышать 12 см (5 дюймов). Ширина линии ворот должна быть такой же, как ширина стоек и перекладины. К воротам и грунту за воротами могут прикрепляться сетки, при условии, что они закреплены должным образом и не мешают вратарю.

К воротам и грунту за воротами, могут быть прикреплены сетки, при условии, что они надежно закреплены и не мешают вратарю.

Безопасность

Ворота (в том числе переносные) должны быть надежно закреплены на земле.

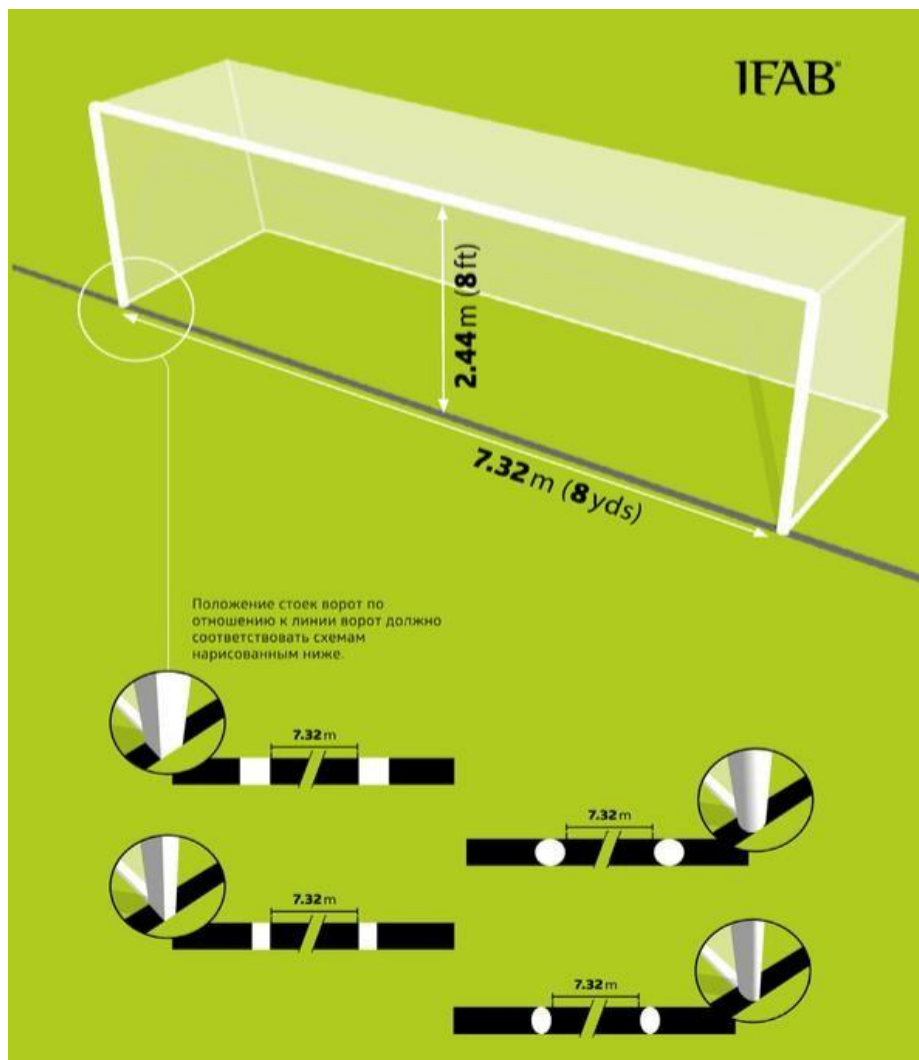

11. Технология определения забитого гола (Goal Line Technology (GLT))

Технология определения забитого гола (GLT) может быть использована для определения того, был ли забит гол, чтобы поддержать решение судьи.

Там, где используется технология определения забитого гола могут быть разрешены разные модификации формы ворот, в соответствии со спецификацией, определённой программой Качества ФИФА для технологии определения забитого гола и с Правилами игры. Использование технологии определения забитого гола должно быть определено регламентом соревнований.

Принципы GLT

GLT применяется исключительно на линии ворот и только для определения был забит гол или нет.

Сигнал о том, что был забит гол, должен быть незамедлительным и автоматически подтвержден в течение одной секунды только официальным лицам матча (через часы судьи при помощи вибрации и визуального сигнала)

Требования и спецификации GLT

Если GLT используется в матчах соревнования, его организаторы должны обеспечить, чтобы

система была сертифицирована должным образом согласно одному из стандартов:

- FIFA Quality PRO
- FIFA Quality
- IMS - INTERNATIONAL MATCH STANDARD

Независимый проверяющий орган должен подтвердить точность и функциональность различных предоставляемых технологических систем на соответствие Руководству по тестированию. Если технология не работает в соответствии с Руководством по тестированию, судья не должен использовать систему GLT и должен сообщить в соответствующие органы.

Где используется система GLT, судья должен проверить действие системы до начала матча, как установлено программой FIFA Quality Programme для Руководства по тестированию GLT.

12. Коммерческая реклама

Коммерческую рекламу любого вида, реальную или виртуальную, не разрешается размещать на поле, на земле в зоне, ограниченной сетками ворот или в технической зоне, или в зоне 1 метра от линий, ограничивающих поле, с момента выхода команд на поле до того, как команды покинут его после окончания первого тайма и с момента, когда команды вернутся на поле и до окончания матча. Реклама не разрешена на воротах, сетках, флагштоках или их флагах, и дополнительное оборудование (камеры, микрофоны и т.д.) не может прикрепляться к этим предметам.

Кроме этого вертикальная реклама должна быть не ближе:

- 1 метра от боковой линии поля для игры
- на таком же расстоянии от линии ворот до дальней стороны сетки ворот
- 1 метра от сетки ворот

13. Логотипы и эмблемы

Воспроизведение, реальное или виртуальное, представительских логотипов или эмблем ФИФА, конфедераций, национальных футбольных ассоциаций, соревнований, клубов или других организаций запрещено на поле, сетках ворот и зонах, которые они закрывают, воротах, и флагштоках во время матча. Они разрешены на флагах прикрепленных к флагштокам.

ПРАВИЛО №2 - МЯЧ

1. Свойства и размеры

Все мячи должны:

- иметь сферическую форму
- быть изготовлены из пригодного для этих целей материала
- иметь длину окружности не более 70 см (28 дюймов) и не менее 68 см (27 дюймов)
- на момент начала матча весить не более 450 гр. (16 унций) и не менее 410 гр. (14 унций)
- иметь давление, равное 0,6 - 1,1 атмосферы (600 - 1100 гр./кв. см) на уровне моря (от 8,5 фунтов/кв. дюйм до 15,6 фунтов/кв. дюйм)

Все мячи используемые в официальных соревнованиях организованных под эгидой ФИФА или

конфедераций должны иметь одну из следующих маркировок:



• FIFA Quality PRO



• FIFA Quality



• INTERNATIONAL
MATCHBALL STANDARD

Мячи с предыдущими маркировками, такими как «FIFA Approved», «FIFA Inspected» или «International Matchball Standard» можно использовать в вышеуказанных соревнованиях до июля 2017 года.

Каждая отметка, указывает, что мячи были официально проверены и соответствуют особым техническим требованиям для этих отметок, которые дополняют минимальные требования, приведенные в Правиле 2, должны быть утверждены ИФАБ. Организации, проводящие проверки, утверждаются ФИФА.

Когда используется технология определения забитого гола (GLT), мячи с этой встроенной технологией должны иметь одну из вышеуказанных маркировок.

В матчах официальных соревнований, проводимых под эгидой ФИФА или конфедераций или национальных футбольных ассоциаций, не разрешается никакой коммерческой рекламы на мячах, за исключением логотипа/эмблемы соревнований, организатора соревнований и разрешенной торговой марки производителя. Регламент соревнований может ограничивать размер и количество таких эмблем.

Мяч не может быть заменен в ходе матча без разрешения судьи.

Для соревнований национальных ассоциаций могут быть установлены требования об использовании мячей с одной из этих маркировок.

1. Замена поврежденного мяча

Если мяч во время игры пришел в негодность:

- игра останавливается и
- возобновляется «спорным» мячом в том месте, где был мяч в тот момент, когда он пришел в негодность

Если мяч пришел в негодность при начальном ударе, ударе от ворот, угловом ударе, штрафном/свободном ударе, 11-метровом ударе или вбрасывании мяча из-за боковой линии, то игра возобновляется таким же способом.

Если мяч пришел в негодность, когда выполняется удар с 11-метровой от-метки или во время выполнения ударов с 11-метровой отметки для определения победителя матча, в тот момент, когда мяч движется вперед и до того, как коснется игрока, перекладины или стойки ворот, 11-метровый удар повторяется.

1. Дополнительные мячи

Дополнительные мячи должны соответствовать требованиям Правила 2 и могут быть

размещены вокруг поля. Их использование находится под контролем судьи.

ПРАВИЛО №3 - ИГРОКИ

1. Количество игроков

Матч проводится с участием двух команд, каждая из которых состоит максимум из 11 игроков; один из них вратарь. Матч не может быть начат или продолжен, если в любой из команд менее 7 игроков.

Если команда имеет менее семи игроков потому, что один или несколько игроков преднамеренно покинули поле для игры, судья не обязан останавливать матч и может использовать принцип преимущества, но матч не может быть возобновлен после того, как мяч выйдет из игры, если команда не имеет как минимум семь игроков. Если регламент соревнований устанавливает, что все игроки и запасные должны быть внесены в протокол до начального удара и команда начинает матч, имея менее 11 игроков, только те игроки и запасные, внесенные в протокол в стартовый состав, могут принимать участие в матче после их прибытия.

2. Количество замен

Официальные соревнования

В любых матчах официальных соревнований, проводимых под эгидой ФИФА, конфедераций или национальных футбольных ассоциаций, разрешается использовать максимум три замены.

Регламент соревнований должен устанавливать сколько запасных может быть заявлено, от трех до двенадцати.

Другие матчи

В матчах национальных сборных категории «А» может быть использовано максимум 6 замен.

Во всех остальных матчах может быть использовано большее количество замен при условии, что:

- команды достигли соглашения о максимальном количестве замен
- судья проинформирован до начала матча

Если судья не проинформирован или команды не пришли к соглашению до начала матча, каждой команде разрешается производить максимум 6 замен.

Обратные замены

Использование обратных замен разрешается только на самых низких уровнях соревнований (массовые/развлекательные) в соответствии с решением национальных футбольных ассоциаций.

3. Процедура замены

Фамилии запасных игроков должны быть предоставлены судье до начала матча. Любые запасные игроки, чьи фамилии не были предоставлены судье в это время, не могут принять участие в

матче.

При замене игрока основного состава запасным должны соблюдаться следующие условия:

- о любой замене судья должен быть проинформирован до ее выполнения
- заменяемый игрок получает разрешение судьи покинуть поле только если он не покинул поле до этого
- Заменяемый игрок не обязан покидать поле на средней линии. Он не принимает участия в матче в дальнейшем, за исключением случая, когда разрешена обратная замена.
- если игрок, которого заменяют, отказывается покинуть поле, игра продолжается

Заменяющий игрок выходит на поле только:

- в момент остановки игры
- на средней линии поля
- после того, как заменяемый игрок покинул поле
- после получения сигнала судьи

Замена считается завершенной, когда запасной игрок выйдет на поле для игры; с этого момента запасной игрок становится игроком основного состава, а замененный игрок становится запасным игроком.

Запасные игроки могут принимать участие в любом возобновлении игры при условии, что они сначала вышли на поле для игры.

Если замена выполняется в перерыве матча или до начала дополнительного времени, процедура должна быть завершена до возобновления игры.

Все замененные и запасные игроки находятся под юрисдикцией судьи, независимо от того, принимают они участие в матче или нет.

4. Замена вратаря

Любой из игроков может поменяться местами с вратарем при условии, что:

- судья проинформирован до замены
- замена производится в момент остановки игры

5. Нарушения и наказания

Если заявленный запасной игрок начал матч вместо заявленного игрока основного состава и судья не был проинформирован об этой замене:

- судья разрешает заявленному запасному игроку продолжить матч
- дисциплинарные санкции к запасному игроку не применяются
- игрок основного состава становится запасным игроком
- количество замен не уменьшается
- судья сообщает об инциденте в соответствующую организацию

Если игрок поменяется местами с вратарем без разрешения, то судья:

- продолжает игру
- выносит предупреждения обоим игрокам, когда мяч выйдет из игры

За любое другое нарушение этого Правила:

- игроки предупреждаются
- игра возобновляется свободным ударом с места, где находился мяч в момент остановки игры

6. Удаленные игроки основного состава и запасные

Удаленный игрок:

- до предоставления списка игроков команды - не может быть внесен в протокол (или стартовый состав) в любом статусе
- после того как был внесен в протокол (или стартовый состав) и до начального удара - может быть заменен заявленным запасным игроком, который не может быть заменен; количество замен команды не может быть сокращено
- После начального удара не может быть заменен

Заявленный запасной игрок, удаленный до или после начального удара не может быть заменен.

7. Лишние на поле для игры

Тренер и другие официальные лица команд, внесенные в протокол (за исключением игроков и запасных), являются официальными лицами команд. Любое лицо, не внесенное в протокол матча как игрок, запасной игрок или официальное лицо команды, является посторонним лицом.

Если официальное лицо команды, запасной, замененный или удаленный игрок или постороннее лицо выйдет на поле для игры, судья должен:

- остановить игру только, если это мешает игре
- убрать лишнего с поля в момент остановки игры

- вынести соответствующие дисциплинарные санкции

Если игра была остановлена и вмешался :

- официальное лицо команды, запасной игрок, замененный или удаленный игрок - игра возобновляется штрафным или 11- метровым ударом
- посторонний - игра возобновляется «спорным» мячом

Если мяч попадает в ворота и вмешательство не помешало обороняющейся команде сыграть в мяч (даже если произошел контакт вмешавшегося лица с мячом), гол засчитывается, за исключением случая, когда мяч про-шел в ворота соперника.

8. Игрок за пределами поля для игры

Если игрок, покинув поле для игры с разрешения судьи, возвращается без его разрешения, то судья должен:

- остановить игру (не обязательно в тот же момент, если игрок не вмешивается в игру или если может быть использован принцип преимущества)
- предупредить игрока за выход на поле для игры без разрешения
- дать указание игроку покинуть поле для игры

Если судья остановил игру, она должна быть возобновлена:

- свободным ударом с места, где находился мяч в момент остановки игры или
- в соответствии с Правилom 12, если игрок нарушил это Правило

Игрок, пересекающий ограничительную линию поля в результате игровых действий, не считается совершившим нарушение

9. Гол, забитый, когда на поле был лишний

Если после забитого гола до возобновления игры судья замечает, что когда забивался гол, на поле был лишний:

- судья должен отменить гол, если:
- это был, запасной, замененный или удаленный игрок команды, забившей гол
- это постороннее лицо, которое вмешалось в игру, за исключением гола, забитого в результате обстоятельств, указанных выше в разделе «лишние на поле для игры»

Игра возобновляется ударом от ворот, угловым ударом или «спорным» мячом.

- судья должен засчитать гол, если лишним на поле был:

- игрок, запасной, замененный, удаленный или официальное лицо команды, в ворота которой был забит гол:

- посторонний, который не вмешивался в игру

Во всех остальных случаях судья должен удалить постороннего с поля для игры.

Если после забитого гола игра была возобновлена и судья понял, что на поле был посторонний в то время, когда был забит гол, то гол не может быть отменен. Если лишний все еще находится на поле, судья должен:

- остановить игру
- убрать постороннего с поля
- возобновить игру «спорным» мячом или, соответственно, штрафным/свободным ударом

Судья должен сообщить об инциденте в соответствующие инстанции.

10. Капитан команды

Капитан команды не имеет особого статуса или привилегий, однако он несет ответственность за поведение команды.

ПРАВИЛО №4 - ЭКИПИРОВКА ИГРОКОВ

1. Безопасность

Игрок не должен использовать экипировку или надевать что либо, предоставляющее опасность.

Любые ювелирные изделия (ожерелья, кольца, браслеты, серьги, кожаные повязки и т.д.) запрещены и должны быть сняты. Не разрешается использовать ленту, чтобы закрывать ювелирные изделия.

Игроки должны быть осмотрены до начала матча, а заменяющие – до того, как они выйдут на поле. Если игрок надевает или использует неразрешенную/опасную экипировку или ювелирные украшения, то судья должен дать указание игроку:

- убрать этот предмет
- покинуть поле в момент следующей остановки игры, если игрок не смог или не пожелал выполнить требование

Игрок отказывающийся выполнить требование или надевающий предмет снова должен быть предупрежден.

2. Обязательная экипировка

Обязательная экипировка игрока состоит из следующих отдельных предметов:

- футболка с рукавами
- шорты
- гетры – лента или любой другой используемый или накладываемый сверху материал, должен

быть того же цвета, что и часть гетр на которую он накладывается или закрывает

- щитки – должны быть сделаны из пригодного материала, обеспечивающего достаточную степень защиты и полностью закрыты гетрами

- обувь

Вратари могут использовать тренировочные брюки

Игрок, потерявший обувь или щиток случайно, должен вернуть их на место как можно быстрее и не позднее момента, когда мяч выйдет из игры; если до того, как это сделано, игрок сыграет мячом и/или забьет гол, гол засчитывается.

3. Цвета

- каждый вратарь должен использовать цвета, которые отличают его от других игроков и официальных лиц матча

- две команды должны использовать такие цвета, чтобы отличаться друг от друга, а также от официальных лиц матча

- если футболки двух вратарей одинакового цвета и других нет, судья разрешает начать матч

Нижние майки должны быть того же основного цвета что и основной цвет рукава; подтрусники/трико должны быть того же основного цвета, что и основной цвет шорт или нижней части шорт – игроки одной команды должны использовать одинаковые цвета.

4. Другая экипировка

Разрешена безопасная защитная экипировка, например, головной убор, маска, наколенники и налокотники, изготовленные из мягких, набивных материалов. Также разрешена кепка вратаря и спортивные очки.

Если используются платки, закрывающие голову, то они должны:

- быть черного цвета или того же цвета, как футболки (при условии, что игроки одной команды носят платки одинакового цвета)

- покидает поле, когда игра остановлена, если к этому моменту он еще
- соответствовать профессиональному внешнему виду экипировки игроков
- не прикрепляться к футболке
- не иметь никаких частей, выступающих за пределы поверхности платка (торчащие элементы)
- не представлять никакой опасности для игрока, надевающего платок, или для других игроков (например, застегивающий/расстегивающий механизм вокруг шеи)

Использование любого вида электронной коммуникации между игроками (включая запасных/замененных и удаленных игроков) и/или техническим персоналом не разрешено.

Когда используются электронные системы отслеживания эффективности (EPTS) (с разрешения соответствующей национальной федерации/организатора соревнований):

- они не должны представлять никакой опасности
- информацию и данные, передаваемые с устройств/систем, не разрешается получать или использовать в технических зонах во время матча

На экипировке не должно быть любого вида религиозных, политических или персональных

надписей или изображений. Игроки не должны демонстрировать нижнюю майку или подтрусники с

политическими, религиозными высказываниями или изображениями или рекламой, не являющейся логотипом производителя.

За любое нарушение игрок и/или команда будет наказываться организатором соревнований, национальной футбольной ассоциацией или ФИФА.

5. Нарушения и наказания

При любом нарушении данного Правила игру останавливать не нужно и игрок:

- получает от судьи указание покинуть поле, чтобы привести экипировку в порядок
- покидает поле, когда игра остановлена, если к этому моменту он еще

Игрок, покинувший поле для игры чтобы привести в порядок или заменить экипировку, должен:

- быть осмотрен одним из официальных лиц матча до того как ему будет разрешено вернуться
- может вернуться на поле только с разрешения судьи (которое может быть дано, когда идет игра)

Игрок, возвратившийся на поле без разрешения судьи, должен быть предупрежден; если игра была остановлена для вынесения предупреждения, назначается свободный удар с места где находился мяч в момент остановки игры.

ПРАВИЛО №5 - СУДЬЯ

1. Полномочия судьи

Каждый матч контролируется судьей, который имеет все полномочия по обеспечению соблюдения Правил игры в отношении матча.

Решения будут приниматься в меру компетенции судьи согласно Правилам и «духу игры» и будут основываться на мнении судьи, принимающего по своему усмотрению соответствующие решения в рамках Правил игры.

2. Решения судьи

Решения судьи в отношении фактов, произошедших в игре, включая решения был забит гол или нет, результата матча, являются окончательными.

Судья не может изменить решение, если он понял, что оно неправильное или по совету другого официального лица матча, если игра уже была возобновлена, или судья дал сигнал об окончании первой или второй половины матча (включая дополнительное время) и покинул поле или прекратил матч.

Если судья не в состоянии выполнять свои функции, игра может продолжаться под контролем других официальных лиц матча, пока мяч не выйдет из игры.

3. Права и обязанности

Судья:

- обеспечивает соблюдение Правил игры
- контролирует матч во взаимодействии с другими официальными лицами матча
- действует как хронометрист, ведет запись событий матча и предоставляет

соответствующим организациям протокол матча, включающий информацию о дисциплинарных

санкциях и любых других инцидентах произошедших до, во время и после окончания матча

- контролирует и/или дает сигнал на возобновление

Преимущество

• позволяет продолжить игру, когда было совершено нарушение и команда, против которой было совершено нарушение, получит выгоду от продолжения игры и наказывает за первоначальное нарушение, если предполагаемым преимуществом не воспользовались сразу или в течение нескольких секунд.

Дисциплинарные санкции

• наказывает за более серьезное нарушение с точки зрения санкций, возобновления игры, физического контакта и тактического влияния, когда одновременно произошло более одного нарушения

• выносит дисциплинарные санкции игрокам, виновным в нарушениях, наказуемых предупреждением или удалением

• имеет полномочия выносить дисциплинарные санкции с момента выхода на поле для предматчевого осмотра и до момента ухода с поля после окончания матча (включая удары с 11-метровой отметки). Если до выхода на поле перед началом матча, игрок совершит нарушение, заслуживающее удаления, судья имеет право не допустить игрока к участию в матче (смотри Правило 3.6); судья сообщает об этом и о любых других случаях недисциплинированного поведения в рапорте

• имеет право показывать желтую или красную карточку с момента выхода на поле с начала и до окончания матча, включая перерыв между таймами, дополнительное время и удары с 11-метровой отметки

• предпринимает действия в отношении официальных лиц команд, которые ведут себя безответственно и может удалить их с поля и, прилегающих к нему, зон

• действует по информации других официальных лиц матча в отношении инцидентов, которые сам не видел.

Травмы

• позволяет продолжить игру, пока мяч не выедет из игры, если игрок получил незначительную травму

• останавливает игру, если игрок получил серьезную травму и обеспечивает, чтобы игрок покинул поле для игры. Травмированному игроку нельзя оказывать медицинскую помощь на поле для игры. Он может вернуться на поле после того, как игра была возобновлена; если мяч в игре, то вернуться можно только с боковой линии поля, но если мяч не в игре, то вернуться можно с любой линии, ограничивающей поле. Исключения к требованию покинуть поле только когда:

- травму получил вратарь
- вратарь и полевой игрок столкнулись и они нуждаются в осмотре
- игроки одной команды столкнулись и они нуждаются в осмотре
- несколько игроков получили травмы
- игрок получил травму в результате физического воздействия, за которое соперник был

предупрежден или удален (например: безрассудное или серьезное нарушение), если оценка травмы /оказание помощи выполнено быстро

- обеспечивает, чтобы игрок с кровотечением покинул поля для игры. Игрок может вернуться на поле, только после получения сигнала от судьи, который должен убедиться, что кровотечение остановлено и на экипировке нет крови
 - если судья разрешил докторам и/или носильщикам выйти на поле для игры, игрок должен покинуть поле на носилках или самостоятельно. Игрок, который не делает этого, должен быть предупрежден за неспортивное поведение
 - если судья решил предупредить или удалить игрока, который получил травму и покидает поле для оказания помощи, карточка должна быть показана до того, как игрок уйдет с поля
- если игра не была остановлена по другой причине, или травма получена игроком не в результате нарушения Правил игры, игра возобновляется «спорным» мячом.

Постороннее вмешательство

- останавливает, прерывает или прекращает матч при любом нарушении Правил игры или в результате постороннего вмешательства, например если:
 - освещение недостаточно
 - предмет, брошенный зрителем, попадает в официальное лицо матча, игрока или официальное лицо команды. Судья может продолжить, остановить или прекратить матч в зависимости от степени серьезности инцидента
 - зритель свистнет в свисток, тем самым помешав игре – игра останавливается и возобновляется «спорным» мячом
 - когда дополнительный мяч, другой предмет или животное оказывается на поле для игры во время матча судья должен:
 - остановить игру (и возобновить ее «спорным» мячом), если только это мешает игре, за исключением случая, когда мяч направляется в ворота и если вмешательство не мешает обороняющемуся игроку сыграть в мяч. Гол засчитать, если мяч попадает в ворота (даже если был контакт с мячом) за исключением случая, когда мяч попадает в ворота соперника
 - продолжить игру, если это не мешает игре и убрать при первом удобном случае
 - не позволяет посторонним лицам выходить на поле для игры

4. Экипировка судьи

Обязательная экипировка:

- Свисток (свистки)
- Часы
- Красная и желтая карточки
- Блокнот для записи (или другие предметы для записи событий матча)

Другая экипировка

Судьям разрешается использовать:

- Экипировку для коммуникации с другими официальными лицами матча - систему бип-сигнал с флагами, наушники и так далее.
- Систему отслеживания эффективности (EPTS) или другие системы контроля состояния

Судьям и другим официальным лицам матча запрещается носить ювелирные украшения или любое другое электронное оборудование.

5. Сигналы судьи

Пояснение к рисункам утвержденных сигналов судьи

В дополнение к действующему сигналу «преимущество» двумя руками, разрешено использовать подобный сигнал одной рукой, потому что судьям не всегда удобно бежать с обеими вытянутыми руками.



Свободный удар



Штрафной удар



Преимущество



Преимущество



11-метровый удар



**Красная и жёлтая
карточка**



Угловой удар



Удар от ворот

6. Ответственность официальных лиц матча

Судья или другие официальные лица матча не несут ответственность за:

- любую травму, полученную игроком, официальным лицом или зрителем
- любой ущерб имуществу любого рода
- любые иные потери - персональные, клуба, компании, ассоциации или другой организации, которые могут стать следствием любого решения, принятого на основании Правил игры или в отношении обычных процедур, необходимых для проведения, игры и контроля матча

Такие решения могут включать решение:

- состояние поля для игры или прилегающих к нему территорий или погодные условия позволяют или не позволяют провести матч

- отменить матч по какой-либо причине

- соответствие оборудования поля и мячей, используемых во время матча

- останавливать или продолжать матч из-за вмешательства зрителя или из-за каких-либо проблем

в зоне зрителей

- останавливать или не останавливать игру, чтобы позволить травмированному игроку покинуть поле для оказания помощи

- потребовать, чтобы травмированный игрок покинул поле для оказания помощи

- позволить или не позволить игроку носить какую либо одежду или экипировку

- там, где судья имеет полномочия, разрешить или запретить любому лицу (включая технический персонал стадиона или официальных лиц команды, офицеров безопасности, фотографов или других представителей прессы) находиться в непосредственной близости от поля для игры

- любые другие решения, принятые в соответствии с Правилами игры или согласно их обязанностям по условиям ФИФА, конфедераций, национальных футбольных ассоциаций, правил

ПРАВИЛО №6 - ДРУГИЕ ОФИЦИАЛЬНЫЕ ЛИЦА МАТЧА

Другие официальные лица матча (два помощника судьи, резервный судья, два дополнительных помощника судьи и резервный помощник судьи) могут быть назначены на матчи. Они будут помогать судье контролировать матч, в соответствии с Правилами игры, но окончательное решение всегда будет принимать судья.

Официальные лица матча действуют по указанию судьи. В случае чрезмерного вмешательства или неподобающего поведения, судья отстраняет их от выполнения обязанностей и сообщает об этом в соответствующие организации.

За исключением резервного помощника, они помогают судье когда происходят нарушения и когда они лучше видят это чем судья, они также должны сообщить в соответствующие организации о любых фактах серьезного недисциплинированного поведения или любых других инцидентах, произошедших вне поля зрения судьи и других официальных лиц матча. Они должны советоваться с

судьей и другими официальными лицами матча при составлении рапорта.

Официальные лица матча помогают судье проверять поле для игры, мячи и экипировку игроков (включая случаи когда возникают проблемы, требующие решения) и ведут запись времени, голов, случаев недисциплинированного поведения и так далее.

Регламент соревнований должен четко определять, кто заменяет официальное лицо матча, которое не может начать или продолжать матч, а также любые связанные с этим изменения. В частности, должно быть четко определено, кто заменяет судью, который не может продолжить матч – резервный судья или первый помощник судьи или первый дополнительный помощник\

1. Помощники судьи (Assistant referees AR)

Они сигнализируют когда:

- мяч полностью покинет поле для игры и какая команда должна выполнять угловой удар, удар от ворот или вбрасывание мяча

- игрок, находящийся в положении «вне игры», может быть наказан
- требуется выполнить замену

при выполнении удара с 11-метровой отметки вратарь сдвинется с линии ворот, до того, как выполнен удар и если мяч пересек линию ворот; в случае если был назначен дополнительный помощник судьи, то помощник судьи занимает позицию на линии 11-метровой отметки

Помощник судьи также контролирует процедуру замены.

Помощник судьи может выйти на поле, чтобы помочь проконтролировать положенное расстояние 9.15 метров (10 ярдов).

2. Резервный судья

Помощь резервного судьи также заключается в следующем:

- контроль процедуры замены
- проверка экипировки игроков/заменяющих игроков
- контроль за возвращением игрока по сигналу/разрешению судьи
- контроль замены мячей
- показ минимального количества добавленного времени, которое будет сыграно в конце каждого тайма (включая дополнительное время)
- информировании судьи о безответственном поведении любого из лиц, находящихся в технической зоне

3. Дополнительные помощники судьи (Additional Assistant referees AAR)

Дополнительные помощники судьи могут показывать:

- когда мяч полностью пересек линию ворот, включая случаи когда был забит гол
- какая команда будет выполнять угловой удар или удар от ворот
- при выполнении удара с 11-метровой отметки, вратарь сдвинется с линии ворот, до того как был выполнен удар и если мяч пересек

4. Резервный помощник судьи

Единственная обязанность резервного помощника судьи – заменить помощника судьи или резервного судью, если он не может продолжать матч

5. Сигналы помощника судьи

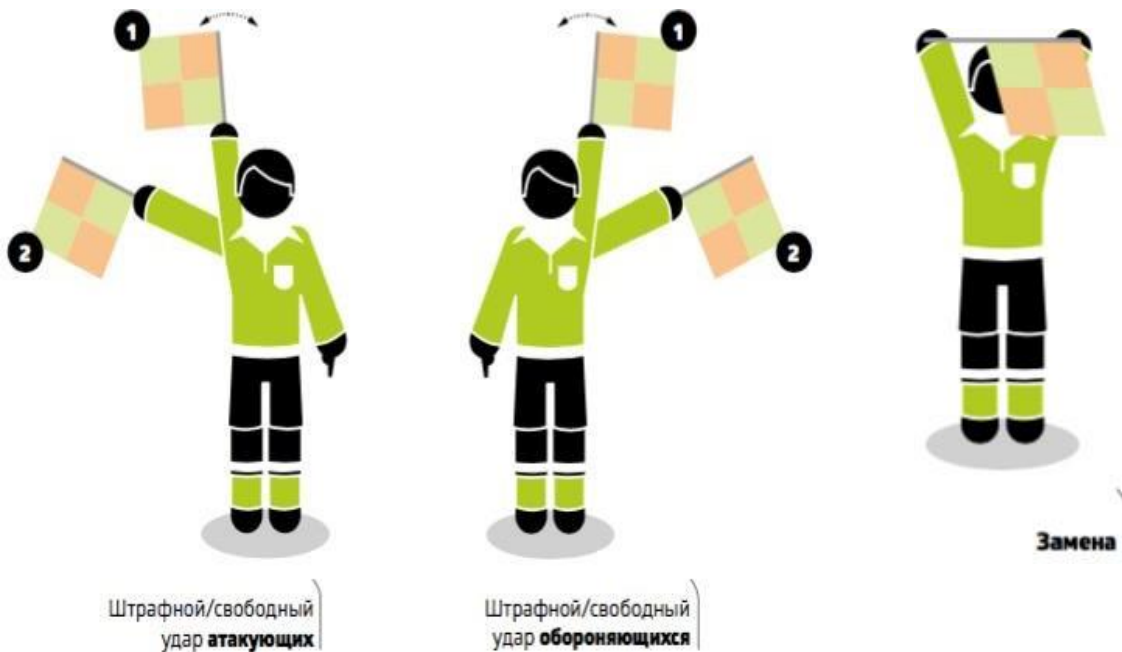

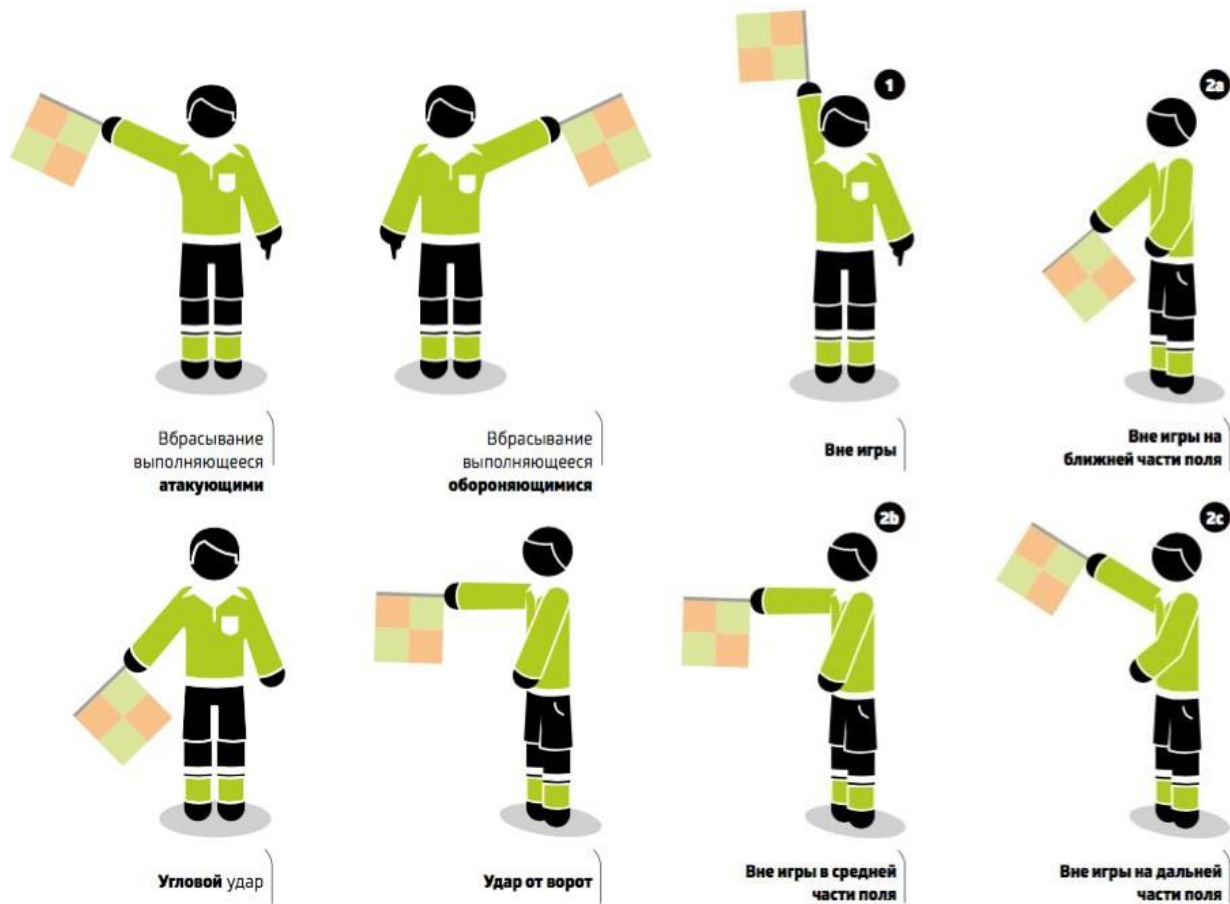

6. Сигналы дополнительного помощника судьи

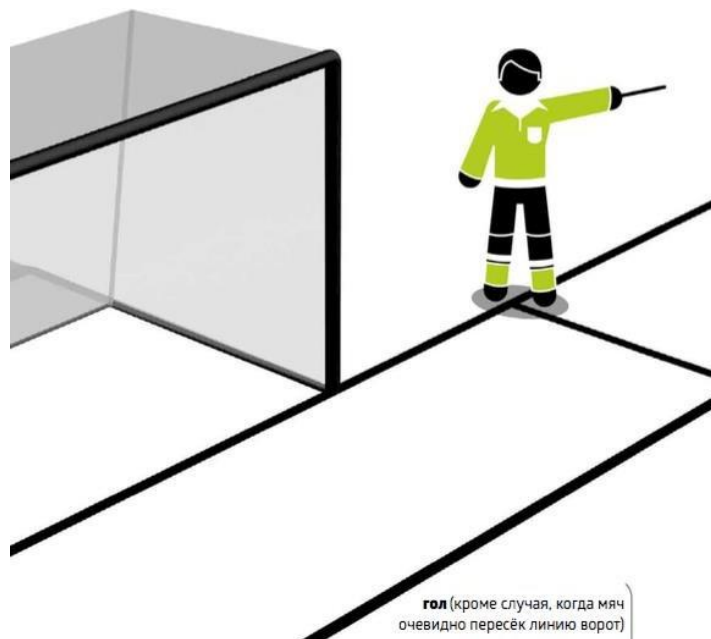

ПРАВИЛО №7 - ПРОДОЛЖИТЕЛЬНОСТЬ МАТЧА

1. Игровое время

Матч состоит из двух равных таймов по 45 минут каждый, однако, время может быть сокращено, если судья и обе команды договорились до начала матча и это соответствует Регламенту соревнований

2. Перерыв между таймами

Игроки имеют право на перерыв между двумя таймами, который не превышает 15 минут.

В регламенте соревнований должна указываться продолжительность перерыва между таймами, которая может быть изменена только с разрешением судьи.

3. Добавленное время

Судья в конце каждого тайма добавляет время потерянное на:

- замены
- осмотр и/или перемещение травмированных игроков
- затягивание времени
- дисциплинарные санкции
- перерывы, чтобы игроки попили воды или по медицинским причинам разрешенные регламентом соревнований
- любые другие причины, в том числе любые значительные задержки возобновления игры (например празднование гола)

Резервный судья показывает минимальное количество времени, добавленного судьей в конце последней минуты каждого тайма. Добавленное время может быть увеличено судьей, но не уменьшено.

Судья не должен исправлять ошибку хронометража в первом тайме, изменяя продолжительность второго тайма.

4. Удар с 11-метровой отметки

Если 11-метровый удар должен быть пробит или перебит, то продолжительность тайма увеличивается до завершения удара.

5. Недоигранный матч

Недоигранный матч переигрывается, если в регламенте соревнования не содержится иного положения

ПРАВИЛО №8 - НАЧАЛО И ВОЗОБНОВЛЕНИЕ ИГРЫ

Начальный удар выполняется в каждом тайме матча, обеих половинах дополнительного времени и при возобновлении игры после забитого гола. Штрафной/свободный удары, удар с 11-метровой отметки, вбрасывание мяча, удар от ворот и угловой удар являются способами возобновления игры (см. Правила с 13 по 17). «Спорный» мяч является способом возобновления

игры, когда судья остановил игру и Правилами не предусмотрено ни одного из вышеуказанных

способов возобновления игры.

Если нарушение произошло, когда мяч не был в игре, то способ возобновления игры не меняется.

1. Начальный удар

Процедура

тайме

- команда, которая выиграла жребий, решает какие ворота она будет атаковать в первом тайме

- другая команда выполняет начальный удар
- команда, которая выиграла жребий, выполняет начальный удар во втором тайме
- во втором тайме команды меняются половинами поля и атакуют противоположные ворота
- после того, как команда забила гол, начальный удар выполняет команда соперника

При каждом начальном ударе:

- все игроки должны находиться на своих половинах поля
- соперники команды выполняющей начальный удар, должны находиться не ближе 9.15 метров (10 ярдов) от мяча, пока тот не войдёт в игру
- мяч должен быть неподвижен на центральной отметке
- судья дает сигнал
- мяч в игре, когда по нему нанесен удар и он очевидно движется
- гол может быть забит в ворота соперников непосредственно с начального удара

Нарушения/наказания

Если игрок, выполняющий начальный удар, коснется мяча снова, до того, как его коснется другой игрок, назначается свободный удар или штрафной удар, если игрок умышленно сыграет в мяч рукой.

2. «Спорный» мяч

Процедура

Судья бросает «спорный» мяч, в месте, где находился мяч в момент остановки игры, за исключением случая, когда игра была остановлена в площади ворот – в этом случае «спорный» мяч, разыгрывается на линии площади ворот, параллельной линии ворот, в точке ближайшей к месту, где находился мяч в момент остановки игры.

Мяч в игре, когда он коснется земли.

В розыгрыше «спорного» мяча может принимать участие любое количество игроков (включая

вратаря); судья не может решать кто принимает участие в розыгрыше или каким будет его результат

Нарушения/наказания

«Спорный» мяч разыгрывается снова, если:

- мяч коснется игрока до того, как коснется земли
- мяч покинет пределы поля после касания земли, но ни один игрок его не коснется

Если, после розыгрыша «спорного» мяча он прошел в ворота, не коснувшись как минимум двух игроков, игра возобновляется:

- ударом от ворот, если он попал в ворота соперника
- угловым ударом, если он попал в свои ворота

ПРАВИЛО №9 - МЯЧ В ИГРЕ И НЕ В ИГРЕ

1. Мяч не в игре когда :

- он полностью пересек линию ворот или боковую линию по земле или воздуху
- игра остановлена судьей

2. Мяч в игре:

Мяч находится в игре все время, в том числе когда он попал в кого-либо из официальных лиц матча, стойку ворот, перекладину или угловой флажок и остался в пределах поля для игры.

ПРАВИЛО №10 - ОПРЕДЕЛЕНИЕ ИСХОДА МАТЧА

1. Гол

Гол считается забитым, если мяч полностью пересек линию ворот между стойками и под перекладиной, при условии, что перед этим команда, забившая гол, не нарушила Правила игры.

Если судья дал сигнал засчитать гол, до того как мяч полностью пересек линию ворот, игра возобновляется «спорным» мячом.

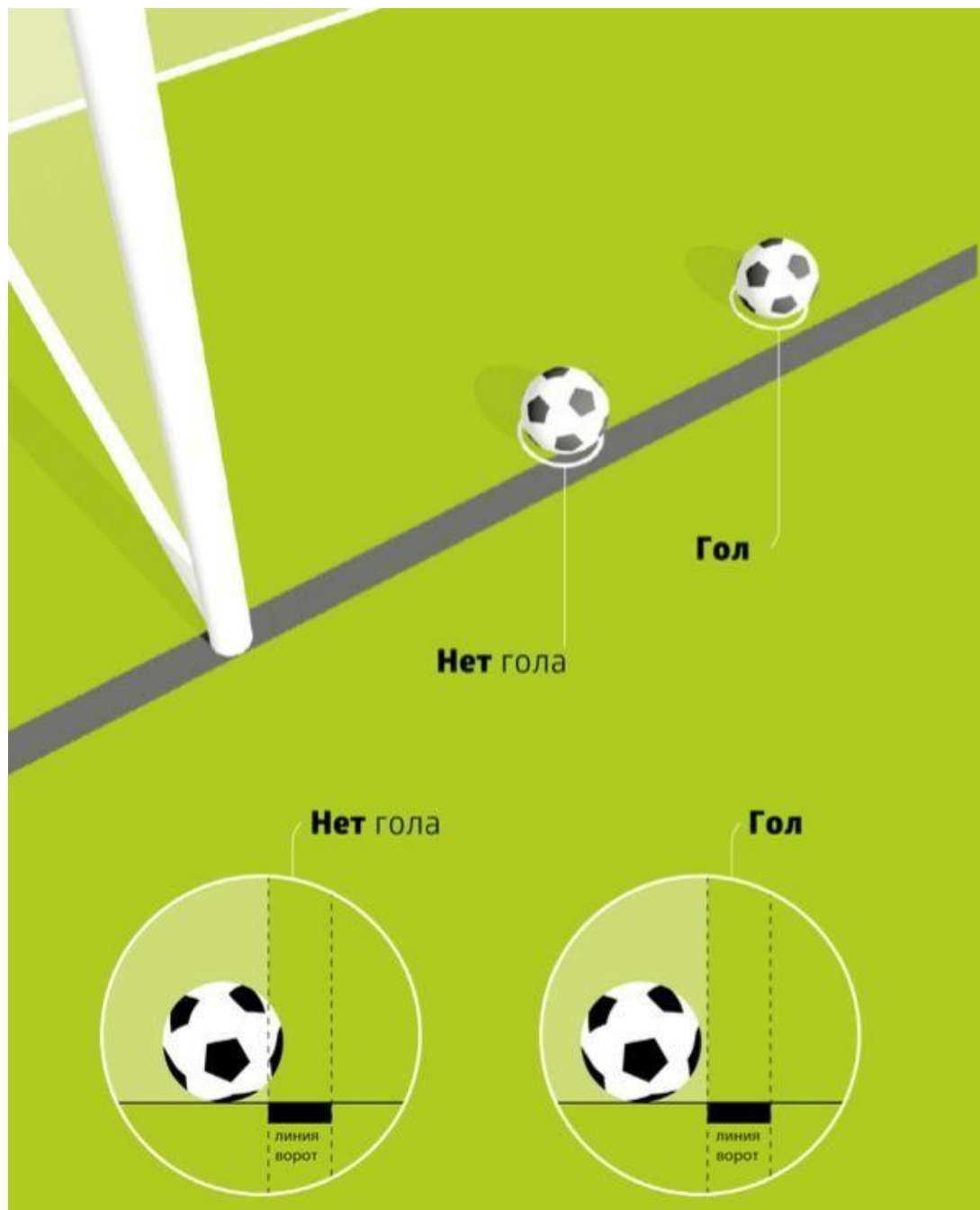

2. Команда-победитель

Команда, забившая в течение матча большее количество голов, считается победителем. Если обеими командами забито равное количество голов, или не было забито ни одного гола, то матч заканчивается вничью.

Если Регламент соревнований требует определить команду-победительницу матча,

закончившегося в ничью или по итогам матчей дома и в гостях, то разрешены только следующие

процедуры:

- правило голов забитых в гостях
- дополнительное время
- удары с 11-метровой отметки.

3. Удары с 11-метровой отметки

Удары с 11-метровой отметки выполняются когда матч закончился и не предусмотрено другого; применяются соответствующие Правила игры.

Процедура

До начала выполнения ударов с 11-метровой отметки

- Если нет причин, которые следует принимать во внимание (например состояние поля, безопасность и так далее) судья проводит жеребьевку, чтобы выбрать ворота, в которые будут пробиваться удары, которые можно поменять только по причинам безопасности или, если ворота или игровое покрытие станет непригодным

- Судья снова проводит жеребьевку и команда, капитан которой выигрывает жребий, решает, какой удар она будет производить: первый или второй

- За исключением заменившего травмированного вратаря, удары могут выполнять, только те игроки, которые находились на поле для игры или временно покинули его (травма, исправление экипировки и так далее)

- Каждая команда отвечает за выбор порядка, в котором игроки, имеющие право выполнять удары, будут их выполнять. Судье не сообщается очередность выполнения ударов

- Если в конце матча и до начала выполнения ударов одна из команд имеет больше игроков, чем соперник, она должна сократить число своих игроков, чтобы их стало столько же, как у соперника, и судья должен быть проинформирован о фамилии и номере каждого исключенного игрока. Любой исключенный игрок не может участвовать в выполнении ударов с 11-метровой отметки (за исключением изложенного ниже)

- Вратарь, который не сможет продолжать играть до начала выполнения или в ходе выполнения ударов, и эта команда не использовала установленное количество замен, может быть заменен заявленным запасным или игроком, исключенным для того, чтобы сравнять количество игроков, но вратарь в дальнейшем не принимает участия и не может выполнять удары

- Только игрокам, имеющим право выполнять удары, и официальным лицам матча разрешено находиться на поле для игры

В ходе выполнения ударов с 11-метровой отметки

- Все игроки, имеющие право выполнять удары, за исключением выполняющего удар игрока и двух вратарей, должны оставаться внутри центрального круга

- Вратарь команды, игрок которой выполняет удар, должен находиться на поле за пределами штрафной площади, в которой проводятся удары, в месте пересечения линии ворот с линией, ограничивающей штрафную площадь

- Любой игрок, имеющий право выполнять удар, может поменяться местами с вратарем

- Удар завершен, когда мяч остановится, выйдет из игры или судья остановит игру по причине любого нарушения Правил

- Судья ведет учет произведенных ударов

В соответствии с нижеуказанными условиями, обе команды выполняют по пять ударов

- Удары выполняются командами поочередно

- Если до того как обе команды выполняют по пять ударов, одна из них забьет больше голов, чем может забить другая, даже выполнив все пять ударов, дальнейшее выполнение ударов прекращается

- Если после выполнения обеими командами пяти ударов, счет равный, выполнение ударов продолжается, пока одна из команд забьет на один гол больше, чем другая, при одинаковом количестве выполненных ударов

- Каждый удар выполняется другим игроком и все, имеющие на это право игроки, должны выполнить свой удар до того, как любой игрок может выполнить повторный удар

- Вышеуказанный принцип действует для любой следующей серии ударов, но команда может изменить порядок игроков, выполняющих удары

- Удары с 11-метровой отметки не должны задерживаться из-за того, что игрок покинул поле для игры. Удар игрока будет аннулирован (считается не забитым), если игрок не вернулся вовремя для выполнения удара

Замененные и удаленные во время ударов с 11-метровой отметки

- Игрок, запасной или замененный, может быть предупрежден или удален

- Вратарь, который был удален, должен быть заменен другим игроком, имеющим право играть вратарем

- Игрок, не являющийся вратарем, который не может продолжать игру, не может быть заменен

- Судья не должен прекращать матч, если в команде осталось менее семи игроков

ПРАВИЛО №11 - ВНЕ ИГРЫ

1. Положение «вне игры»

Нахождение в положении «вне игры» не является само по себе нарушением

Игрок находится в положении «вне игры», если:

- любая часть его головы, тела или ноги находится на половине поля соперника (исключая среднюю линию) и

- любая часть его головы, тела или ноги ближе к линии ворот соперника, чем мяч и предпоследний игрок соперника

Кисти рук и руки всех игроков, включая вратарей, не учитываются

Игрок не находится в положении «вне игры», если он на одной линии с :

- с предпоследним соперником или

- с двумя последними соперниками

2. Нарушение «вне игры»

Игрок, находящийся в положении «вне игры» в момент игры в мяч или касания мяча партнером по команде, наказывается за это, только если, он вмешался в игровые действия, а именно:

- вмешивается в игру, сыграв или коснувшись мяча после паса или касания партнера по команде, или
- мешает сопернику:
- препятствуя сопернику играть или иметь возможность играть в мяч, очевидно закрывая линию обзора соперника, или
- нападая на соперника в борьбе за мяч, или
- очевидно пытается играть в мяч, который находится рядом с ним и это действие влияет на соперника, или
- совершает очевидное действие, которое очевидно влияет на возможность соперника играть в мяч, или
- получает преимущество, играя в мяч или мешая сопернику, когда мяч:
- отскакивает или меняет направление, попадая в стойку ворот, перекладину или соперника
- был намеренно отбит любым соперником, защищавшим ворота

Игрок, находящийся в положении «вне игры» и, получающий мяч от соперника, который умышленно сыграл в мяч (кроме случая когда мяч, направленный в ворота, был умышленно отбит соперником защищавшим ворота), не считается получившим преимущество.

Защита ворот» - это действие, когда игрок остановил мяч, направленный в ворота или очень близко к воротам, любой частью тела за исключением рук (исключая вратаря в штрафной площади).

3. Нет нарушения

Нарушения «вне игры» нет, если игрок получил мяч непосредственно с:

- удара от ворот
- вбрасывания мяча
- углового удара

4. Нарушения и наказания

Если произошло нарушение «вне игры», судья назначает свободный удар в том месте, где произошло нарушение, включая ситуацию когда игрок на своей половине поля

Обороняющийся игрок, который покинул поле без разрешения судьи, будет считаться находящимся на линии ворот или боковой линии, для определения «вне игры» до следующей остановки игры или до того момента, когда обороняющаяся команда выбила мяч по направлению к средней линии поля и он находится за пределами их штрафной площади. Если игрок покинул поле умышленно, он должен быть предупрежден, когда мяч в следующий раз выйдет из игры.

Атакующий игрок может выйти или остаться за пределами поля, не вмешиваясь в игру. Если игрок возвратился через линию ворот и вмешался в игру до следующей остановки, или

обороняющаяся команда выбила мяч по направлению к средней линии поля и мяч за пределами их

штрафной площади, игрока следует считать находящимся на линии ворот для определения «вне игры». Игрок, который умышленно покинул поле, возвратился без разрешения судьи и не был наказан за «вне игры», получив преимущество, должен быть предупрежден.

Если атакующий игрок остаётся неподвижен внутри ворот между стойками, когда мяч попал в ворота, гол должен быть засчитан, за исключением случаев, когда игрок нарушил правило «вне игры» или Правило 12 – в этом случае, игра будет возобновлена свободным ударом или штрафным ударом

ПРАВИЛО №12 - НАРУШЕНИЕ ПРАВИЛ И НЕДИСЦИПЛИНИРОВАННОЕ ПОВЕДЕНИЕ

Штрафной, свободный и 11-м удары могут быть назначены за нарушения, совершенные в то время, когда мяч был в игре

1. Штрафной удар

Штрафной удар назначается, если игрок совершил любое из следующих нарушений против соперника, которые судья расценил как неосторожное, безрассудное или с использованием чрезмерной физической силы:

- напал
- прыгнул
- ударил или попытался ударить ногой
- толкнул
- ударил или попытался ударить (включая удар головой)
- подкатился или бросился на соперника
- сделал подножку или попытался сделать подножку

Если нарушение произошло с физическим контактом, оно наказывается штрафным или 11-м ударом.

- Неосторожность - когда игрок проявил невнимательность или нерасчетливость в единоборстве или действовал неосмотрительно. Дисциплинарные санкции не нужны
- Безрассудность - когда игрок действовал без учета опасности к, и следовательно для соперника и он должен быть предупрежден
- Использование чрезмерной силы - когда игрок превысил необходимое усилие и угрожает безопасности соперника. Он должен быть удален с поля.

Штрафной удар назначается, если игрок совершит любое из следующих нарушений:

- умышленно сыграл в мяч рукой (кроме вратаря в своей штрафной площади)
- задержал соперника
- задержал продвижение соперника с физическим контактом
- плюнул в соперника

Смотри также нарушения в Правиле 3

Игра рукой в мяч

Игра рукой в мяч подразумевает умышленное действие игрока, совершающего контакт с мячом кистью или рукой.

Необходимо учитывать следующее:

- движение руки к мячу (не мяча к руке)
- расстояние между соперником и мячом (неожиданный мяч)
- положение руки не обязательно означает, что это нарушение
- касание мяча предметом в руке (одежды, щитка и так далее) является нарушением
- попадание брошенным предметом в мяч (бутсой, щитком и так далее) является

нарушением

Вратарь за пределами штрафной площади имеет те же ограничения по игре рукой в мяч, что и любой другой игрок. Внутри своей штрафной площади вратарь не может быть наказан за игру рукой в мяч штрафным ударом и любыми дисциплинарными санкциями, однако, он может быть виновен в нарушениях, связанных с игрой рукой в мяч, наказуемых свободным ударом.

2. Свободный удар

Свободный удар назначается, если игрок:

- сыграл опасно
- задержал продвижение соперника без физического контакта
- помешал вратарю выпустить мяч из рук или ударить по мячу ногой, или попытался ударить по мячу, когда вратарь освобождается от мяча
- совершил любое иное нарушение, не упомянутое Правилах, за которое игра останавливается для предупреждения или удаления игрока

Свободный удар назначается, если вратарь в пределах своей штрафной площади совершил любое из следующих нарушений:

- контролировал мяч руками более шести секунд, прежде чем выпустить
- коснулся мяча руками после того, как
 - выпустил его и до того, как мяч коснулся другого игрока
 - партнер по команде намеренно выполнил ему передачу мяча ногой
 - получил его непосредственно после вбрасывания, выполненного партнером по команде

Вратарь считается контролирующим мяч, когда:

- мяч находится между рук или между рукой и любой поверхностью (например землей, собственным телом) или касается любой частью кисти рук или руками, за исключением случая, когда мяч случайно отскакивает от вратаря или вратарь отбил мяч, защищая ворота
- держит мяч на ладони вытянутой руки
- ударяет им по земле или подбрасывает его в воздух

Вратарь не может быть атакован соперником, когда контролирует мяч руками.

Опасная игра

Играть опасно – означает любое действие, когда игрок, пытаясь играть в мяч, угрожает нанести травму кому-либо (включая самого игрока), и включает помеху ближайшему сопернику играть в мяч из-за боязни получить травму.

Ножницы или велосипедный удар разрешен, при условии, что это не представляет опасности для соперника.

Задержка продвижения соперника без контакта

Задерживать движение соперника значит перемещаться таким образом, чтобы оказаться на его пути, преграждая сопернику дорогу, блокировать, заставить замедлить движение или изменить направление, когда мяч не находится на игровом расстоянии от обоих игроков

Все игроки имеют право занимать свою позицию на поле; находиться на пути соперника - не то же самое, что двигаться, чтобы оказаться на его пути.

Игрок может закрывать мяч, занимая позицию между соперником и мячом, если мяч находится на игровом расстоянии и не было задержки соперника руками или телом. Если мяч находится на игровом расстоянии, то соперник может атаковать игрока разрешенным способом.

3. Дисциплинарные санкции

Судья имеет полномочия принимать дисциплинарные санкции с момента выхода на поле для игры для предматчевого осмотра поля до момента ухода с поля для игры после окончания матча (включая удары с 11-метровой отметки).

Если до выхода на поле в начале матча, игрок совершит нарушение, за которое его следует удалить, судья имеет право не разрешить игроку принимать участие в матче (смотри Правило 3.6); судья составляет рапорт о любых других случаях недисциплинированного поведения.

Игрок, который совершит нарушение, заслуживающее предупреждения или удаления, на поле или за его пределами, против соперника, партнера по команде, официального лица матча или любого другого человека или Правил игры, наказывается в соответствии с характером нарушения.

Желтая карточка показывает предупреждение, а красная карточка показывает удаление.

Желтую и красную карточки можно показывать только игроку, запасному или замененному игроку.

Задержка возобновления игры для показа карточки

Если судья решил предупредить или удалить игрока, игра не должна возобновляться до тех пор, пока санкции не будут вынесены.

Преимущество

Если судья предоставил преимущество при нарушении, за которое должно быть вынесено

предупреждение/удаление игрока, когда будет остановлена игра, то это предупреждение/удаление должно быть вынесено, когда мяч в следующий раз выйдет из игры, за исключением ситуации, когда была явная возможность забить гол и в результате гол был забит. В этом случае игрок будет предупрежден за неспортивное поведение.

Преимущество не следует предоставлять в ситуациях, связанных с серьезными нарушениями правил, агрессивным поведением или вторым предупреждением, за исключением случая, когда есть явная возможность забить гол. Судья должен удалить игрока, когда мяч в следующий раз выйдет из игры. Однако, если игрок сыграл в мяч или вступил в борьбу/помешал сопернику, судья остановит игру, удалит игрока и возобновит игру свободным ударом.

Если защитник начал задерживать атакующего за пределами штрафной площади и продолжил держать в штрафной площади, судья должен назначить 11-метровый удар.

Нарушения, наказуемые предупреждением

Игрок предупреждается, если он:

- затягивает возобновление игры
- показывает несогласие словом или действием
- выходит, возвращается или умышленно покидает поле без разрешения судьи
- не соблюдает требуемое расстояние при возобновлении игры угловым, штрафным / свободным ударами или вбрасывании
- систематически нарушает Правила игры (не существует точного числа или характеристики нарушений, чтобы считать их «систематическими»)
- неспортивное поведение

Запасной или замененный игрок предупреждается, если он виновен в:

- затягивании возобновления игры
- несогласии словами или действием
- выходе или возвращении на поле без разрешения судьи
- неспортивном поведении

Предупреждения за неспортивное поведение

Существуют различные обстоятельства, когда игрок должен быть предупрежден за неспортивное поведение, включая случаи, если он:

- попытался обмануть судью, например, симулируя травму или что против него было совершено нарушение (симуляция)
- поменялся местами с вратарем, когда идет игра или без разрешения судьи
- совершил нарушение, наказуемое штрафным ударом, в безрассудной манере
- совершил нарушение или сыграл рукой в мяч, вмешавшись или прервав перспективную атаку

- сыграл рукой в мяч, пытаясь забить гол (не имеет значения был забит гол или нет) или попытался предотвратить гол, но гол был забит
- нанес неразрешенные отметки на поле для игры
- сыграл мячом, когда покидал поле, получив на это разрешение судьи
- показал неуважение к игре
- использовал умышленный трюк, чтобы выполнить передачу мяча (включая штрафной/свободный удары) вратарю головой, грудью, коленом и так далее, чтобы обойти Правило, при этом не имеет значения коснулся вратарь мяча руками или нет
- словесно провоцирует соперника, когда идет игра или при ее возобновлении

Празднование гола

Игроки могут праздновать забитый гол, но празднование не должно быть чрезмерным; хореографические празднования не поощряются и не должны приводить к затягиванию времени.

Выход за пределы поля для игры, для празднования гола не наказывается предупреждением, но игрокам следует вернуться как можно быстрее.

Игрок должен быть предупрежден, если:

забирается на оградительную сетку

- жестикулирует в провокационной, насмешливой или подстрекательской манере
- закрывает голову или лицо маской или другим подобным предметом
- снимает футболку или накрывает ей голову

Затягивание возобновления игры

Судьи должны вынести предупреждение игрокам затягивающим возобновление игры следующим способом:

- приходя к месту вбрасывания мяча, а затем внезапно оставляя мяч партнеру по команде для вбрасывания
- затягивая уход с поля, когда его заменили
- чрезмерно затягивая возобновление
- отбивая или унося, или провоцируя конфронтацию, умышленно касаясь мяча, после того, как судья остановил игру
- выполняя штрафной/свободный удар не с того места, чтобы вынужденно повторить его выполнение

Нарушения, наказуемые удалением

Игрок, запасной или замененный игрок, который совершит любое из следующих нарушений удаляется, если:

- лишает команду соперника гола или очевидной возможности забить гол, умышленно

сыграв в мяч рукой (кроме вратаря в своей штрафной площади)

- лишает соперника, двигающегося к воротам, очевидной возможности забить гол, совершая нарушение, наказуемое штрафным/свободным ударом (кроме изложенного ниже)
- совершает серьезное нарушение правил
- плюет в соперника или в любого другого человека
- ведет себя агрессивно
- использует оскорбительные, обидные или нецензурные слова и/или жесты
- получает второе предупреждение в одном матче

Игрок, запасной или замененный игрок, который был удален, должен покинуть, прилегающие к полю для игры, зоны и техническую зону.

Лишение гола или явной возможности забить гол

Когда игрок лишил команду соперника гола или явной возможности забить гол, умышленно сыграв рукой в мяч, он удаляется независимо от того, где произошло нарушение.

Когда игрок, совершил нарушение против соперника в своей штрафной площади, которое лишило соперника явной возможности забить гол и судья назначил 11-метровый удар, игроку, совершившему нарушение, выносится предупреждение кроме случаев когда:

- нарушением является задержка руками, задержка за майку или толчок или
- игрок, совершивший нарушение, не пытался сыграть в мяч, или у игрока, выполняющего прием, не было возможности играть в мяч
- нарушением является одно из наказуемых удалением, при этом не имеет значения в каком месте поля оно произошло (например серьезное нарушение правил, агрессивное поведение и так далее)

Во всех вышеуказанных случаях игрок удаляется.

При этом необходимо учитывать следующее:

- расстояние от места нарушения до ворот
- основное направление атаки
- возможность или владение или получение под контроль мяча
- расположение и количество защитников

Серьезное нарушение правил

Подкат или нападение, угрожающее безопасности соперника, или использование чрезмерной силы или жестокости, должны быть наказаны, как серьезное нарушение правил.

Любой игрок, бросающийся на соперника в борьбе за мяч спереди, сбоку или сзади с использованием одной или обеих ног с использованием чрезмерной силы или угрожающий безопасности соперника, виновен в серьезном нарушении правил.

Кроме этого, игрок, который не борется за мяч, умышленно ударивший соперника или любого

другого человека по голове или по лицу рукой или кистью руки, виновен в агрессивном поведении,

кроме случая, когда использованная сила была незначительной.

Агрессивное поведение

Агрессивное поведение - это действие, когда игрок использует или пытается использовать чрезмерную силу или жестокость против соперника, когда не борется за мяч, или против партнера по команде, официального лица матча, зрителя или любой другой персоны, независимо от того, в каком месте произошел контакт.

Нарушения, когда брошен предмет (или мяч)

Если, в тот момент, когда мяч в игре, игрок, запасной или замененный игрок бросил предмет (в том числе мяч) в соперника или в любого другого человека, судья должен остановить игру и, если нарушение было:

- безрассудным – предупредить нарушителя за неспортивное поведение
- с использованием чрезмерной силы – удалить нарушителя за агрессивное поведение

4. Возобновление игры после нарушений и недисциплинированного поведения удар

- Если мяч не в игре, игра возобновляется в соответствии с предыдущим решением
- Если мяч в игре и игрок совершил нарушение на поле против:
 - соперника – свободный или штрафным удар или 11-метровый
 - партнера по команде, запасного, замененного игрока, официального лица команды или официального лица матча – штрафной удар или 11-метровый удар
 - любого иного человека - «спорный» мяч
 - Если мяч в игре и игрок совершил нарушение за пределами поля для игры:
 - если игрок уже за пределами поля для игры – игра возобновляется «спорным» мячом
 - если игрок покинул поле для игры, чтобы совершить нарушение – игра возобновляется свободным ударом с места, где находился мяч в момент остановки игры. Однако, если игрок покинул поле для игры в результате игровых действий и совершил нарушение против другого игрока, игра возобновляется штрафным/свободным ударом, выполняемым в точке на линии, ограничивающей поле, ближайшей к месту, где произошло нарушение; в случае нарушения, наказуемого штрафным ударом, 11-метровый удар назначается, если это произошло внутри штрафной площади нарушителя.

- Если игрок, стоящий на поле для игры или за его пределами, бросил предмет в соперника, находящегося на поле для игры, игра возобновляется штрафным или 11-метровым ударом с места, где предмет попал или мог бы попасть в соперника.

- Игра возобновляется свободным ударом, если:

- игрок, стоящий внутри поля для игры, бросил предмет в любого человека за пределами

поля для игры

- запасной или замененный игрок бросил предмет в соперника, стоящего внутри поля для игры

ПРАВИЛО №13 - ШТРАФНОЙ/СВОБОДНЫЙ УДАРЫ

1. Виды ударов

Штрафной и свободный удары выполняются противоположной командой, когда игрок виновен в совершении нарушения правил.

Сигнал «свободный удар»

Судья показывает свободный удар, подняв руку над головой; он продолжает держать руку над головой до тех пор, пока после выполнения удара мяч коснется другого игрока или выйдет из игры.

Свободный удар должен быть повторен, если судья не поднимет руку, показывая, что удар был свободным, и мяч непосредственно попадет в ворота

Мяч попал в ворота

- если, при штрафном ударе мяч непосредственно попадает в ворота соперника – гол засчитывается
- если, при свободном ударе мяч непосредственно попадает в ворота соперника – назначается удар от ворот
- если, при штрафном/свободном ударе мяч непосредственно попадает в свои ворота – назначается угловой удар

2. Процедура

Все удары выполняются с места, где произошло нарушение, за исключением:

- свободные удары, выполняемые атакующей командой из-за нарушения, произошедшего внутри площади ворот соперника, с ближайшей точки на линии площади ворот параллельной линии ворот
- штрафной/свободный удары, выполняемые обороняющейся командой внутри своей площади ворот, могут выполняться с любого места внутри штрафной площади
- штрафной/свободный удары, назначаемые за такие нарушения, как выход игрока на поле, возвращение или уход с поля для игры без разрешения, выполняются с места, где находился мяч в момент остановки игры. Однако, если игрок покинул поле для игры в результате игровых действий и совершил нарушение против другого игрока, игра возобновляется штрафным/свободным ударом, выполняемым в точке на линии ограничивающей поле, ближайшей к месту, где произошло нарушение; в случае нарушения, наказуемого штрафным ударом, 11-метровый удар назначается, если

это произошло внутри штрафной площади нарушителя.

- Правила определяют различные положения (смотри Правила 3, 11, 12)

Мяч:

- должен быть неподвижен и игрок, выполняющий удар, не должен касаться мяча снова, пока его не коснется другой игрок
- в игре, когда по нему нанесен удар и он очевидно движется, за исключением штрафного/свободного удара, выполняемого обороняющейся командой в своей штрафной площади - мяч в игре, когда выйдет за пределы штрафной площади непосредственно после удара

До того, как мяч войдет в игру, все соперники должны оставаться:

- не ближе 9,15 метров (10 ярдов) от мяча, кроме случая, когда они находятся на линии между стойками своих ворот
- за пределами штрафной площади между стойками своих ворот, когда выполняется штрафной/свободный удар из пределов штрафной площади соперника

Штрафной/свободный удар может быть выполнен подбрасыванием мяча одной или обеими ногами одновременно.

При выполнении штрафного/свободного удара, для того, чтобы ввести в заблуждение соперника, разрешены обманные движения, поскольку это является частью футбола.

Если игрок, в процессе выполнения штрафного/свободного удара, намеренно ударит мячом в соперника, (если это не было сделано неосторожно, безрассудно или с использованием чрезмерной силы), чтобы после этого сыграть в мяч снова, судья продолжает игру.

3. Нарушения и наказания

Если, при выполнении штрафного/свободного удара соперник находится ближе к мячу чем требуется, удар повторяется, за исключением случая, когда может быть предоставлено преимущество; но если игрок выполнил штрафной/свободный удар быстро и соперник, который был ближе к мячу чем 9,15 метров (10 ярдов), перехватил его, судья продолжает игру. Однако, соперник, который умышленно помешал выполнению штрафного/свободного удара, должен быть предупрежден за задержку возобновления игры.

Если, штрафной/свободный удар быстро выполняется из пределов штрафной площади обороняющейся командой и любой игрок команды соперника находится внутри штрафной площади потому, что у него не было времени выйти из нее – судья продолжает игру.

Если, штрафной/свободный удар выполняется из пределов штрафной площади обороняющейся командой и мяч не вышел за пределы штрафной площади непосредственно после удара – удар повторяется.

Если, после того, как мяч вошел в игру игрок, выполнивший удар, коснется мяча снова до того, как мяча коснется другой игрок, назначается свободный удар; если игрок, выполнивший удар, умышленно сыграет рукой в мяч:

- назначается штрафной удар
- назначается 11-метровый удар, если нарушение произошло в штрафной площади игрока, выполнявшего удар, за исключением случая, когда удар выполнял вратарь – в этом случае назначается свободный удар

ПРАВИЛО №14 - 11-МЕТРОВЫЙ УДАР

11-метровый удар назначается, если игрок совершил нарушение, наказуемое штрафным ударом, в своей штрафной площади или за пределами поля как часть игрового действия как оно описывается в Правилах 12 и 13.

Гол может быть забит непосредственно с 11-метрового удара.

1. Процедура

Мяч должен быть неподвижен на 11-метровой отметке.

Игрок, выполняющий 11-метровый удар, должен быть соответствующим образом определен.

Вратарь должен оставаться на линии ворот, лицом к бьющему, между стойками ворот, до момента, когда удар выполнен.

Все игроки, кроме выполняющего удар и вратаря, должны быть:

- не ближе 9,15 метров (10 ярдов) от 11-метровой отметки
- за 11-метровой отметкой
- в пределах поля для игры
- за пределами штрафной площади

После того, как игроки займут позиции в соответствии с этим Правилom, судья дает сигнал на выполнение 11-метрового удара.

Игрок, выполняющий 11-метровый удар, должен направить мяч вперед; выполнять удар пяткой разрешается при условии, что мяч движется вперед.

Мяч в игре, когда нанесен удар и он очевидно движется

Выполнивший удар игрок, не должен играть в мяч снова до тех пор, пока мяча не коснется другой игрок.

11-метровый удар выполнен, когда мяч прекратит движение, выйдет из игры или судья остановит игру по причине любого нарушения Правил.

Для выполнения 11-метрового удара, в конце каждого тайма или дополнительного времени добавляется время.

2. Нарушения и наказания

Как только судья дал сигнал на выполнение 11-метрового удара, удар должен быть выполнен. Если до того, как удар выполнен, произойдет следующее:

игрок, выполняющий 11-метровый удар или его партнер по команде, нарушил Правила игры:

- если мяч прошел в ворота, удар повторяется
- если мяч не прошел в ворота, судья останавливает игру и возобновляет ее свободным ударом

за исключением следующего, когда игра будет остановлена и возобновлена свободным ударом, независимо был ли забит гол или нет:

- удар был выполнен назад
- удар выполнил партнер игрока, определенного как выполняющего удар; судья предупреждает игрока, который выполнил удар

обманные движения при выполнении удара, после того, как игрок завершил разбег (обманные движения при разбеге разрешены), судья предупреждает игрока, выполнявшего удар

вратарь или партнер нарушил Правила:

- если мяч прошел в ворота – гол засчитывается
- если мяч не прошел в ворота, удар повторяется; если нарушение совершил вратарь, то ему выносится предупреждение

игроки обеих команд нарушили Правила игры, удар повторяется, за исключением случая, когда игроки совершили более серьезное нарушение (например запрещенные обманные движения)

Если после того, как удар был выполнен:

Выполнивший удар коснется мяча снова, до того как его коснется другой игрок:

- назначается свободный удар (или штрафной удар за умышленную игру рукой)

мяча коснется посторонний, когда мяч движется вперед:

- удар повторяется

мяч отскочил в пределы поля от вратаря, перекладины или стойки ворот и его коснулся посторонний:

- судья останавливает игру
- игра возобновляется «спорным» мячом, с места где находился мяч, когда его коснулся посторонний

3. Сводная таблица

Исход 11-метрового удара

	Гол	Нет гола
Вход атакующего игрока	Удар повторяется	Свободный удар
Вход обороняющегося игрока	Гол	Удар повторяется
Вратарь нарушил	Гол	Удар повторяется и вратарь предупреждается
Мяч направлен назад	Свободный удар	Свободный удар
Запрещенные обманные движения	Свободный удар и предупреждение бьющему	Свободный удар и предупреждение бьющему
Удар выполнен другим игроком	Свободный удар и предупреждение другому игроку	Свободный удар и предупреждение другому игроку

ПРАВИЛО №15 - ВБРАСЫВАНИЕ МЯЧА ИЗ-ЗА БОКОВОЙ ЛИНИИ

Вбрасывание мяча из-за боковой линии выполняется соперником игрока, последним коснувшимся мяча, пересекшим боковую линию по земле или по воздуху

Гол не может быть засчитан, если мяч прошел в ворота непосредственно с вбрасывания из-за боковой линии:

- если мяч прошел в ворота соперника – назначается удар от ворот
- если мяч прошел в свои ворота – назначается угловой удар

1. Процедура

Когда вбрасывается мяч, бросающий должен быть:

- лицом к полю для игры
- каждая нога должна быть частично на боковой линии или на земле за ее пределами
- бросать мяч обеими руками из-за и над головой с места, где мяч покинул поле для игры

Все соперники должны быть не ближе 2 метров (2 ярдов) от места, где выполняется вбрасывание.

Мяч в игре, когда он войдёт в поле. Если мяч коснется земли до того, как он войдёт в пределы

поля, вбрасывание повторяется той же командой, с того же места. Если вбрасывание выполнено неправильно, то оно выполняется противоположной командой.

Если игрок, правильно выполняя вбрасывание, намеренно бросит мяч в соперника для того, чтобы играть мячом снова, но не делает это неосторожно, безрассудно или с использованием чрезмерной силы, судья продолжает матч.

Бросающий не должен касаться мяча, пока его не коснулся другой игрок.

2. Нарушения и наказания

Если, после того, как мяч войдет в игру, бросающий коснется мяча снова до того, как его коснется другой игрок, назначается свободный удар; если бросающий умышленно сыграет рукой в мяч:

- назначается штрафной удар
- назначается 11-метровый удар, если нарушение произошло в штрафной площади бросавшего кроме случая, когда рукой сыграл вратарь обороняющейся команды – в этом случае назначается свободный удар

Соперник, который нечестным способом отвлек или помешал бросавшему (включая движения ближе 2 метров (2 ярдов) от места, где выполняется вбрасывание) получает предупреждение за неспортивное поведение и, если вбрасывание было уже выполнено, назначается свободный удар.

За любое другое нарушение этого Правила вбрасывание выполняется игроком противоположной команды

ПРАВИЛО №16 - УДАР ОТ ВОРОТ

Удар от ворот назначается, когда мяч полностью пересек линию ворот по земле или по воздуху, последним его коснулся игрок атакующей команды и не был забит гол.

Гол может быть забит непосредственно с удара от ворот, но только в ворота противоположной команды; если мяч покинул штрафную площадь и прямо попадает в ворота команды игрока, выполнявшего удар от ворот, назначается угловой удар.

1. Процедура

- Мяч должен быть неподвижен. Удар выполняется с любой точки внутри площади ворот игроком обороняющейся команды
- Мяч в игре, когда он покинет штрафную площадь

- Соперники должны находиться за пределами штрафной площади, пока мяч не войдёт в

игру

2. Нарушения и наказания

Если, мяч не покинул пределы штрафной площади или его коснулся игрок до того, как он покинул пределы штрафной площади, удар повторяется.

Если после того, как мяч войдет в игру, выполнявший удар игрок коснется мяча снова до того, как его коснется другой игрок, назначается свободный удар. Если выполнявший удар игрок умышленно сыграет рукой в мяч:

- назначается штрафной удар
- назначается 11-метровый удар, если нарушение произошло в штрафной площади игрока, выполнявшего удар, кроме случая, когда удар выполнил вратарь – в этом случае назначается свободный удар

Если соперник, находившийся в штрафной площади, когда выполнялся удар от ворот, коснулся или вступил в борьбу за мяч до того, как его коснулся другой игрок, удар от ворот повторяется.

Если игрок вошел в штрафную площадь до того, как мяч вошел в игру и совершил нарушение или против него было совершено нарушение соперником, удар от ворот повторяется, и нарушитель может быть предупрежден или удален, в зависимости от нарушения.

При любом другом нарушении этого Правила удар повторяется.

ПРАВИЛО №17 - УГЛОВОЙ УДАР

Угловой удар назначается, когда мяч полностью пересек линию ворот по земле или по воздуху, последним его коснулся игрок обороняющейся команды и не был забит гол.

Гол может быть забит непосредственно с углового удара, но только в ворота противоположной команды; если мяч непосредственно попадает в ворота команды игрока, выполнявшего удар, назначается угловой удар, выполняемый соперниками.

1. Процедура

- Мяч должен находиться в угловой площади
- Мяч должен быть неподвижен, а удар выполняется игроком атакующей команды
- Мяч в игре, когда выполнен удар и он очевидно движется; мяч после удара не обязательно должен покидать пределы угловой площади
- Угловой флажок не должен отодвигаться
- Соперники должны оставаться не ближе 9,15 метров (10 ярдов) от углового сектора, пока

мяч не войдёт в игру

2. Нарушения и наказания

Если после того, как мяч войдет в игру, игрок, выполнивший удар, коснется его снова до того, как его коснется другой игрок, назначается свободный удар;

Если игрок, выполнивший удар, умышленно сыграет рукой в мяч:

- назначается штрафной удар
- назначается 11-метровый удар, если нарушение произошло в штрафной площади выполнявшего удар кроме случая, когда удар выполнил вратарь – в этом случае назначается свободный удар

Если игрок, правильно выполняя угловой удар, намеренно ударит мячом в соперника для того, чтобы сыграть мячом снова и не сделает этого неосторожно, безрассудно или с использованием чрезмерной силы, судья продолжает игру.

При любом другом нарушении этого Правила удар повторяется.

ИЗМЕНЕНИЯ В ПРАВИЛАХ В 2016/17

ОБЩАЯ СХЕМА ИЗМЕНЕНИЙ В ПРАВИЛАХ

Далее показаны основные изменения/разъяснения.

Правило 1 – ПОЛЕ ДЛЯ ИГРЫ

- Искусственные и натуральные покрытия не могут быть совмещены на поле
- Для соревнований могут быть установлены размеры поля (в рамках Правил)
- Вся коммерческая реклама на земле должна быть не ближе 1 метра (1 ярда) от ограничительных линий
- Логотипы/эмблемы Футбольных Ассоциаций, соревнований и так далее разрешены на угловых флагах (не реклама)

Правило 2 – МЯЧ

никаких

Правило 3 – ИГРОКИ (НОВОЕ НАЗВАНИЕ)

- Матч не может быть начат/продолжен, если в команде менее 7 игроков
- Запасные игроки могут возобновлять игру, но только до этого им необходимо сделать шаг

на поле

- Разъяснение ситуации, когда игрок удален до/после начального удара
- Штрафной удар (или 11-метровый удар), если запасной/официальное лицо команды вмешивается в игру
- Если что-нибудь/кто-нибудь (не игрок) коснется мяча, направленного в ворота, судья может засчитать гол, если касание не повлияло на защитников
- Если гол забит, когда на поле был лишний и игра была возобновлена, гол остается и игра продолжается

Правило 4 – ЭКИПИРОВКА ИГРОКОВ

- Любая лента или другой материал, на/закрывающий гетры, должен быть того же цвета, что и гетры
- Игрок, потерявший обувь/щиток случайно, может играть до следующей остановки игры
- Подтрусники должны быть того же цвета, что и шорты или нижний край шорт; вся команда должна использовать одинаковый цвет подтрусников
- Электронная связь с запасными игроками запрещена
- Игрок может вернуться, когда идет игра после замены/исправления экипировки сразу, как только экипировка будет проверена (судьей, резервным судьей или помощником судьи) и судья даст разрешение

Правило 5 – СУДЬЯ

- Решение не может быть изменено, если игра была возобновлена или судья покинул поле для игры
 - Если произошло несколько нарушений одновременно, наказывается самое серьезное
 - Судья может удалить игрока с предматчевого осмотра поля и в дальнейшем
 - Судья может использовать только красную и желтую карточки после выхода на поле в начале матча мент окончания матча, может участвовать в серии
 - Игрок, получивший травму в результате нарушения, заслуживающего удаления/предупреждения, может быть быстро осмотрен/получить по- мощь и может остаться на поле для игры
- время ударов
- Экипировка судьи, которую можно или разрешено использовать
 - Включены рисунки сигналов помощников судьи (из раздела Рекомендации)

Правило 6 – ДРУГИЕ ОФИЦИАЛЬНЫЕ ЛИЦА МАТЧА (НОВОЕ НАЗВАНИЕ)

- Более подробно изложены обязанности помощников, Дополнительных судей, резервного судьи

- Вк
лю
че
ны
ри
су
нк
и
си
гн
ал
ов
су
дь
и
(и
з
ра
зд
ел
а
Ре
ко
ме
нд
ац
ии
)

Правило 7 – ПРОДОЛЖИТЕЛЬНОСТЬ МАТЧА

- Больше причин, чтобы добавлять время (например перерывы, чтобы игроки попили воды по медицинским причинам)

Правило 8 – НАЧАЛО И ВОЗОБНОВЛЕНИЕ ИГРЫ

- Включены все виды возобновления игры (до этого были только начальный удар и «спорный» мяч)
 - Чтобы быть в игре при любом возобновлении игры ударом, мяч должен очевидно двигаться
 - Удар по мячу может быть выполнен в любом направлении (до этого только вперед)
 - Судья не может «управлять» исходом «спорного» мяча

Правило 9 – МЯЧ В ИГРЕ И НЕ В ИГРЕ

- Если мяч отскакивает от официального лица матча, мяч считается в игре если только мяч не пересек ограничительные линии поля

Правило 10 – ОПРЕДЕЛЕНИЕ ИСХОДА МАТЧА (НОВОЕ НАЗВАНИЕ)

Удары с 11-метровой отметки:

- Судья проводит жеребьевку, чтобы выбрать ворота (кроме погоды, безопасности и так далее...)
- Игрок, временно покинувший поле (например, травмированный) в момент окончания матча, может участвовать в серии
 - Обе команды должны иметь одинаковое количество игроков до и во время ударов
 - Четкое положение, когда удар завершен
 - Удары не задерживаются, если игрок покинул поле; если игрок не вернулся вовремя, удар может быть аннулирован

Правило 11 – ВНЕ ИГРЫ

- Средняя линия «нейтральная» для определения «вне игры»; игрок должен быть на половине поля соперника
 - Руки игроков не принимаются в расчет, когда определяется положение «вне игры» (включая вратаря)
 - Свободный удар при нарушении «вне игры» всегда выполняется с места, где произошло нарушение (даже если это место на своей половине поля)

- Защитник, вышедший с поля, считается «активным», пока обороняющаяся команда выбьет

мяч или игра будет остановлена

- То же относится и к возвращающемуся нападающему; до этого место возвращения считается положением «вне игры»

Правило 12 – НАРУШЕНИЯ ПРАВИЛ И НЕДИСЦИПЛИНИРОВАННОЕ ПОВЕДЕНИЕ

- Нарушение с контактом – штрафной удар
- Преимущество при красной карточке – свободный удар, если нарушитель вмешался в игру
- Изменены словосочетания при игре рукой так, что не каждая игра рукой наказывается желтой карточкой
 - Некоторые нарушения, при которых соперник лишается явной возможности забить гол в штрафной площади, наказываются желтой карточкой
 - Попытка агрессивного поведения - это красная карточка, даже если нет контакта
 - Удар по голове/лицу, когда нет борьбы с соперником (кроме незначительного) – красная карточка
 - Нарушения против запасных, официальных лиц команд, официальных лиц матча и так далее сейчас наказываются штрафным ударом
 - Нарушение за пределами поля наказывается штрафным ударом на ограничительной линии поля (11-метровым ударом в своей штрафной площади)

Правило 13 – ШТРАФНОЙ И СВОБОДНЫЙ УДАРЫ

- Различие между «остановкой» штрафного/свободного удара и «перехватом» мяча после штрафного/свободного удара

Правило 14 – 11-МЕТРОВЫЙ УДАР

- Свободный удар + желтая карточка, если другой игрок умышленно выполнил 11-метровый удар
- Свободный удар, если удар по мячу выполнен назад
- Если были «неразрешенные» обманные движения - это всегда свободный удар и желтая карточка
- Желтая карточка вратарю, если он нарушил и повтор 11-метрового удара

Правило 15 – ВБРАСЫВАНИЕ МЯЧА

- Новое словосочетание делает понятным, что мяч должен быть брошен

Правило 16– УДАР ОТ ВОРОТ

- Если мяч при ударе от ворот направлен в свои ворота, назначается угловой удар, который

выполняется соперниками

- При выполнении удара от ворот, соперник, покидающий штрафную площади не может играть в мяч первым

Правило 17 – УГЛОВОЙ УДАР

- Если мяч при угловом ударе направлен в свои ворота, назначается угловой удар, который выполняется соперниками

Словарь

Словарь содержит слова/фразы, для которых необходимы детальные разъяснения и объяснения, и/или которые не всегда легко перевести на другие языки.

Футбольные организации

The IFAB – The International Football Association Board

ИФАБ – Международный совет футбольных ассоциаций состоит из четырех Британских футбольных ассоциаций и ФИФА, который отвечает за Правила игры во всем мире. В принципе, изменения в Правилах могут быть утверждены только Ежегодным генеральным заседанием, обычно проводимыми в феврале или марте

FIFA – Fédération Internationale de Football Association

ФИФА – Международная Федерация футбольных ассоциаций – руководящая организация, отвечающая за футбол во всем мире

Confederation

Конфедерация – Организация, отвечающая за футбол на континенте. Шесть Конфедераций – это АФС (Азия), КАФ (Африка), КОНКАКАФ (Северная, Центральная и Карибские страны), КОНМЕБОЛ (Южная Америка), ОФС (Океания) и УЕФА (Европа)

National Football Association

Национальная футбольная ассоциация – Организация, отвечающая за футбол в стране

Футбольные термины

А

Abandon

Отмена – закончить/прекратить матч до положенного времени

Advantage

Преимущество – судья продолжает игру когда произошло нарушение, если это принесет пользу команде, против которой было совершено нарушение

Additional time

Добавленное время – время, добавленное в конце каждого тайма из-за «потерянного» времени на замены, травмы, дисциплинарные санкции, празднование гола и так далее.

Assessment of injured player

Осмотр травмированного игрока – быстрый осмотр травмы, проводимый обычно медиком, чтобы посмотреть нужна ли игроку помощь

Away goals rule

Правило голов забитых на выезде – метод определения исхода матча/матчей, когда обе команды забили одинаковое количество голов; голы забитые на выезде считаются за два

B

Brutality

Жестокость – беспощадное, безжалостное или намеренно агрессивное действие

C

Caution

Предупреждение – официальная санкция, которая вносится в протокол в разделе дисциплинарные санкции; обозначается показом желтой карточки; два предупреждения в матче приводят к удалению игрока

Charge (an opponent)

Атака (соперника) – физическое воздействие на игрока, обычно с использованием плеча или верхней части руки (которая не отводится от тела)

D

Deceive

Обман – действие, которое вводит в заблуждение/обманывает судью, принимающего неправильное решение/дисциплинарные санкции, которые дают преимущество обманываемому и/или его команде

Direct free kick

Штрафной удар – удар, с которого гол может быть забит напрямую в ворота соперника

Discretion

Усмотрение – суждение, используемое судьей или другим официальным лицом матча, когда принимается решение

Dismissal

Отстранение – другое слово обозначающее «удаление» (красная карточка)

Dissent

Несогласие – публичное несогласие (словесное и/или физическое) с решением официального лица матча; наказывается предупреждением (желтой карточкой)

Distract

Отвлекать – беспокоить, сбивать с толку или отвлекать внимание (обычно нечестно)

Dropped ball

«Спорный мяч» – нейтральный способ возобновления игры – судья бросает мяч между игроками обеих команд; мяч в игре когда он коснется земли

E

Electronic player tracking system (EPTS)

Система электронного отслеживания игроков (EPTS) – система, которая записывает и анализирует данные о физических и физиологических показателях игрока

Endanger the safety of an opponent

Угрожать безопасности соперника – создавать для соперника опасность или риск (травмы)

Excessive force

Чрезмерная сила – использование большей силы/энергии, чем необходимо

Extra time

Дополнительное время – способ попытаться определить исход матча, состоящий из двух дополнительных таймов игры

F

Feinting

Обманные движения – действия, которыми пытаются запутать соперника. Правила определяют разрешенные и «неразрешенные» обманные движения

Field of play (Pitch)

Поле для игры (площадка) – игровое пространство, обозначенное боковыми линиями, линиями ворот и сетками ворот (где используются)

G

Goal line technology (GLT)

Технология определения забитого гола (GLT) – электронная система, которая незамедлительно информирует судью о том, что был забит гол, например, когда мяч прошел в ворота, пересекая линию ворот (Смотри подробности в Правиле 1)

H

Hybrid system

Гибридная система – комбинация искусственного и натурального материалов, чтобы создать игровое покрытие, для которого требуется солнечный свет, вода, циркуляция воздуха и покос

I

Indirect free kick

Свободный удар – удар, с которого может быть забит гол, только если другой игрок (любой команды) коснулся мяча после того, как удар был выполнен

Infringement

Нарушение – действие, которое против/нарушает/преступает Правила

Impede

Задерживать – замедлять, препятствовать или не позволять действовать или двигаться сопернику

Intentional

Намеренное – умышленное действие (не случайность)

Intercept

Перехват – не позволить мячу дойти в место назначения

K

Kicks from the penalty mark

Удар с 11-метровой отметки – способ определения результата матча при помощи поочередного выполнения обеими командами ударов, пока одна из команд не забьет больше голов и обе команды выполняют одинаковое количество ударов (кроме случая, когда одна из команд в ходе выполнения первых пяти ударов не сможет сравняться по количеству забитых голов с другой, даже если она реализует все оставшиеся удары)

N

Negligible

Незначительный – незаметный, минимальный

O

Offence

Нарушение – действие, которое нарушает/попирает/преступает Правила игры; иногда относится, в частности, к неразрешенным действиям, совершенным против личности, особенно против соперника

Offensive, insulting or abusive language

Оскорбительные, обидные или нецензурные выражения – словесное или физическое поведение, которое является грубым, вредным, непочтительным; наказывается удалением (красной карточкой)

Outside agent

Постороннее лицо – любая персона, которая не является официальным лицом матча или не в составе команды (игроки, запасные и официальные лица команды)

P

Penalise

Наказуемое – наказать, обычно останавливая игру, и назначить штрафной/свободный удар или 11-метровый удар в пользу команды соперника (также смотри Преимущество)

Played

Сыграл – действие игрока, которое означает контакт с мячом

Playing distance

Игровое расстояние – расстояние до мяча, которое позволило игроку коснуться мяча, вытянув стопу/ногу или в прыжке или, для вратарей, в прыжке вытянутой кистью руки. Расстояние зависит от физического размера игрока

Q

Quick free kick

Быстро выполненный штрафной/свободный удар – штрафной/свободный удар, выполненный (с разрешения судьи) очень быстро после остановки игры

R

Reckless

Безрассудность – любое действие (обычно подкат или бросок на соперника) игрока, которое не учитывает (игнорирует) опасность к, и следовательно для, соперника

Restart

Возобновление – любой способ возобновления игры после ее остановки

S

Sanction

Санкция – дисциплинарное действие, предпринятое судьей

Save

Спасение – действие, выполненное игроком, чтобы остановить мяч, двигающийся в ворота, или, очень близко к ним, используя любую часть тела, исключая руки (кроме вратаря в своей штрафной площади)

Send off (Dismissal)

Удаление (отстранение) – дисциплинарное действие, когда игрока требуется убрать с поля до конца матча, если он совершил нарушение, наказуемое удалением (с показом красной карточки); если матч начался – игрока нельзя заменить

Serious foul play

Серьезное нарушение Правил – подкат или бросок на соперника в борьбе за мяч, который угрожает его безопасности или с использованием силы или жестокости; наказывается удалением (красная карточка)

Signal

Сигнал – физический знак, сделанный судьей или любым официальным лицом матча; обычно заключается в движении рукой или кистью или флагом, или используя свисток (только судья)

Simulation

Симуляция – действие, которое создает неправильное/ошибочное впечатление, что что-то произошло, когда этого не было (также смотри Обман); совершено игроком, чтобы получить нечестное преимущество

Spirit of the game

Дух игры – главный/основной принцип/нравственная суть футбола

Suspend

Приостановить – остановить матч на некоторое время, чтобы через какое-то время возобновить игру, например, при тумане, сильном дожде, грозе, серьезной травме

T

Tackle

Подкат – бросок в мяч, выполненный стопой (на земле или в воздухе)

Team official

Официальное лицо команды - например, тренер, массажист, доктор (смотри технический штаб)

Team list

Состав команды – официальный документ команды, обычно включающий игроков, запасных игроков и официальных лиц команды

Technical staff

Технический штаб – официальные члены команды, не являющиеся игроками, входящие в состав команды, например, тренер, массажист, доктор (смотри официальное лицо команды)

Technical area

Техническая зона – обозначенная зона (на стадионе) для официальных лиц команды, которая включает места для сидения (более подробно смотри в Правиле 1)

U

Undue interference

Чрезмерное вмешательство – действие/влияние, которое не нужно

Unsporting behaviour

Неспортивное поведение – нечестное действие/поведение; наказывается предупреждением

V

Violent conduct

Агрессивное поведение – действие, которое не является борьбой за мяч, и заключающееся в использовании или попытке использования чрезмерной силы или жестокости против соперника или когда игрок умышленно ударил кого-нибудь по голове или лицу и это не было незначительным

Судейские термины

Match official(s)

Официальные лица матча – основной термин для персоны или персон, отвечающих за контроль футбольного матча от имени футбольной ассоциации и/или соревнований, под чьей

юрисдикцией проводится матч

Referee

Судья – главное официальное лицо матча, которое действует на поле для игры. Судья является окончательным/единственным принимающим решения

Other match officials

Другие официальные лица матча – в соревнованиях могут назначаться другие официальные лица матча в помощь судье:

- **Assistant referee**

Помощник судьи – официальное лицо матча с флагом, располагающийся на одной половине каждой боковой линии, чтобы помочь судье, в частности, с ситуациями «вне игры» и решениями об ударе от ворот/ угловым ударе/вбрасывании мяча

- **Fourth official**

Резервный судья – официальное лицо матча, отвечающее за помощь судье с вопросами на поле и за его пределами, включая наблюдение за технической зоной, контролем запасных игроков и так далее.

- **Additional assistant referee (AAR)**

Дополнительный помощник судьи (AAR) – официальное лицо матча, располагающееся на каждой линии ворот, чтобы помогать судье, в частности, в ситуациях в/около штрафной площади и решениях «был или не было гола»

- **Reserve assistant referee**

Резервный помощник судьи – помощник судьи, который заменяет помощника (и, если разрешает регламент соревнований, резервного судью и/или дополнительного помощника судьи), который не может продолжать

Практические рекомендации

(для официальных лиц матча)

Введение

Эти рекомендации содержат практические советы для официальных лиц матча, которые дополняют информацию в Правилах игры.

В Правиле 5 есть ссылка на судей, действующих в рамках Правил игры и «духа игры».

Предполагается, что судьи будут использовать здравый смысл и применять «дух игры», когда применяют Правила, особенно когда принимают решения, относящиеся к вопросу проводить ли матч и/или продолжать.

Это особенно верно для футбола низкого уровня, где не всегда возможно строго применять Правила. Например, кроме последствий вопросов безопасности, судья должен начать/продолжить игру, если:

- Один или более угловой флаг отсутствует
- Присутствуют минимальные неточности разметки на поле для игры, такие, как угловые площадки, центральный круг и так далее
- Стойки ворот/перекладина не белого цвета

В таких случаях судья должен, по согласованию с командами, начать/продолжить игру и предоставить рапорт в соответствующую организацию.

Обозначения:

- AR = помощник судьи
- AAR = дополнительный помощник судьи

Расположение, движение и командная работа

Наилучшая позиция - та, где судья может принять правильное решение. Все рекомендации по выбору позиции на поле, должны корректироваться с учетом специфической информации о командах, игроках и событиях, произошедших по ходу игры.

На следующих схемах предлагаются основные рекомендуемые варианты выбора позиции. Понятие «зона» призвано подчеркнуть, что рекомендованная позиция – это пространство, в котором судья, вероятно, будет действовать наиболее эффективно. Зона может быть больше, меньше или иметь различную форму, в зависимости от особых обстоятельств матча.

Рекомендации:

- игра должна проходить в пространстве между судьей и ведущим помощником судьи;
- ведущий помощник судьи должен находиться в поле зрения судьи, поэтому судья должен использовать широкую диагональную систему;
- расположение в стороне от игры позволяет легко контролировать игру и ведущего помощника судьи в поле зрения судьи;
- судья должен находиться достаточно близко, чтобы видеть игру, не мешая ей;
- «то, что нужно видеть» - это не всегда пространство в непосредственной близости от мяча.

Судья должен также обращать внимание на:

- конфронтации между игроками, не владеющими мячом;
- нарушениями в зоне, куда придет игра;
- нарушениями, произошедшими после того, как была сделана передача

1. Расположение помощников судьи и дополнительных помощников судьи

Помощник судьи должен быть на линии предпоследнего защитника или мяча, если он ближе к линии ворот, чем предпоследний защитник. Помощник судьи должен всегда располагаться лицом к полю, даже когда бежит. Движение приставным шагом должно использоваться только на коротких дистанциях. Это особенно важно, когда определяется «вне игры», поскольку дает помощнику судьи наилучшую линию обзора.

Расположение дополнительного помощника судьи – за линией ворот, за исключением случая, когда необходимо сдвинуться на линию ворот, когда определяется: был гол/не было гола.

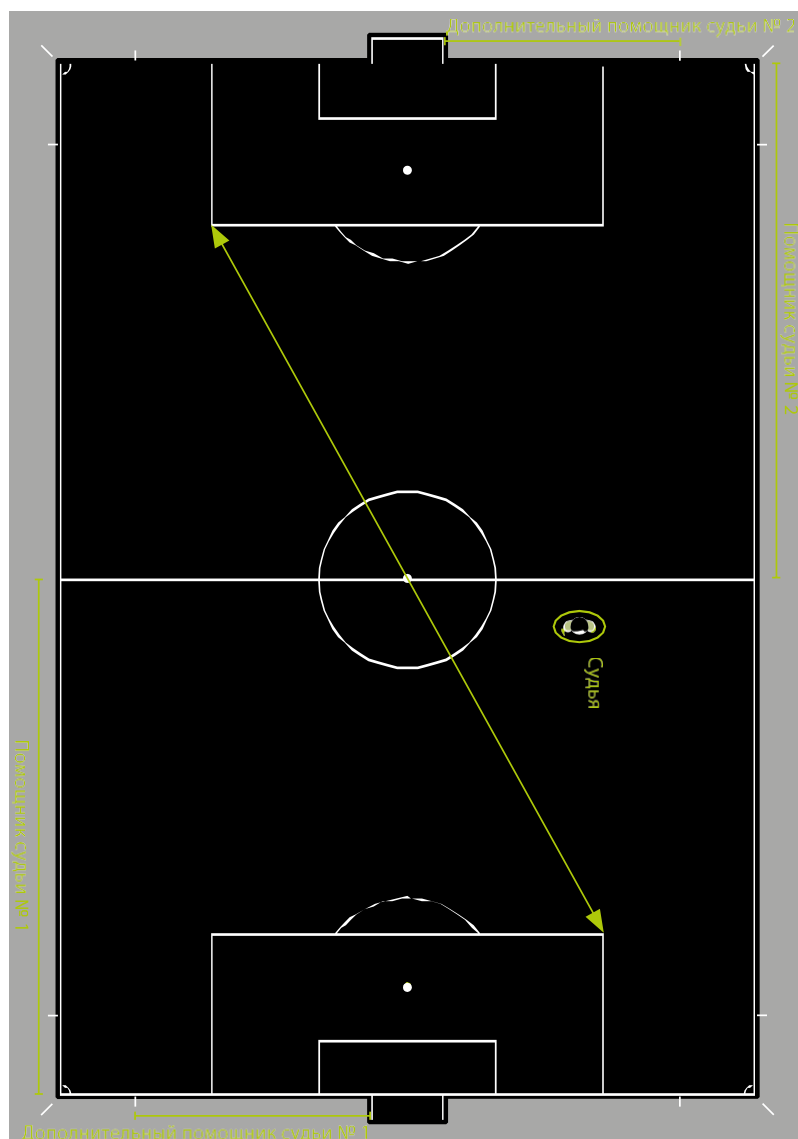

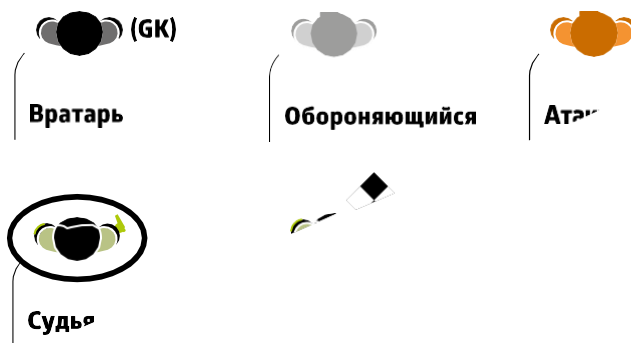

2. Расположение и командная работа

Консультации

В ситуациях, связанных с вынесением дисциплинарных санкций, обычно может быть достаточно визуального контакта и основных скрытых сигналов руками от помощника судьи - судье. Когда необходима непосредственная консультация, помощник судьи может при необходимости войти на 2 – 3 м в пределы поля.

Во время разговора, судья и помощник судьи, располагаются лицом к полю, чтобы их разговор не был слышен другим и чтобы видеть игроков на поле.

Консультации

При угловом ударе помощник судьи располагается позади углового флага по линии ворот, но он не должен мешать игроку, выполняющему угловой удар, и должен следить, чтобы мяч был правильно установлен в угловой площади.

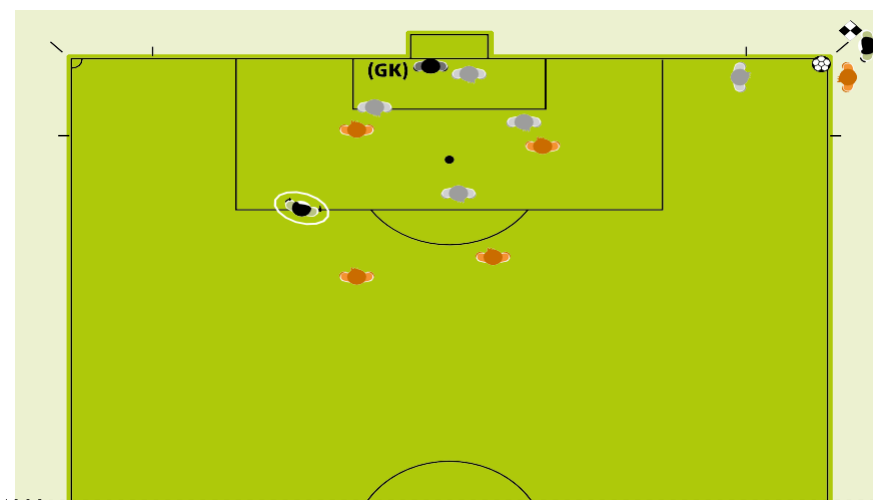

Штрафной и свободный удары

При штрафном/свободном ударе помощник судьи должен располагаться на линии предпоследнего защитника, чтобы смотреть за линией «вне игры». В то же время, он должен быть готов последовать за мячом, перемещаясь вдоль боковой линии, по направлению к угловому флагу, если произведен прямой удар в сторону ворот.

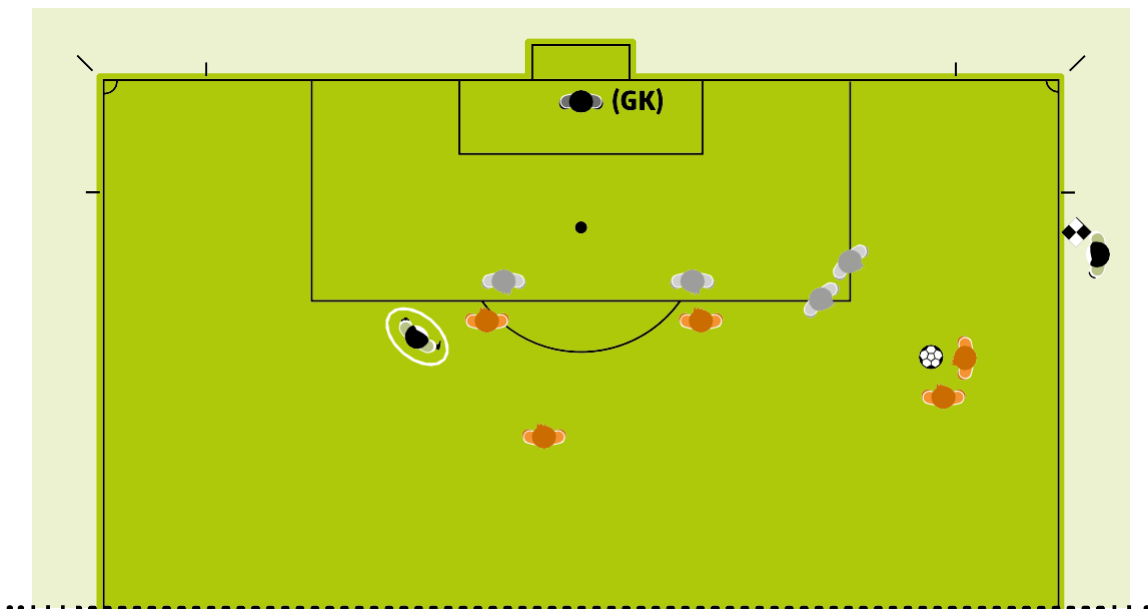
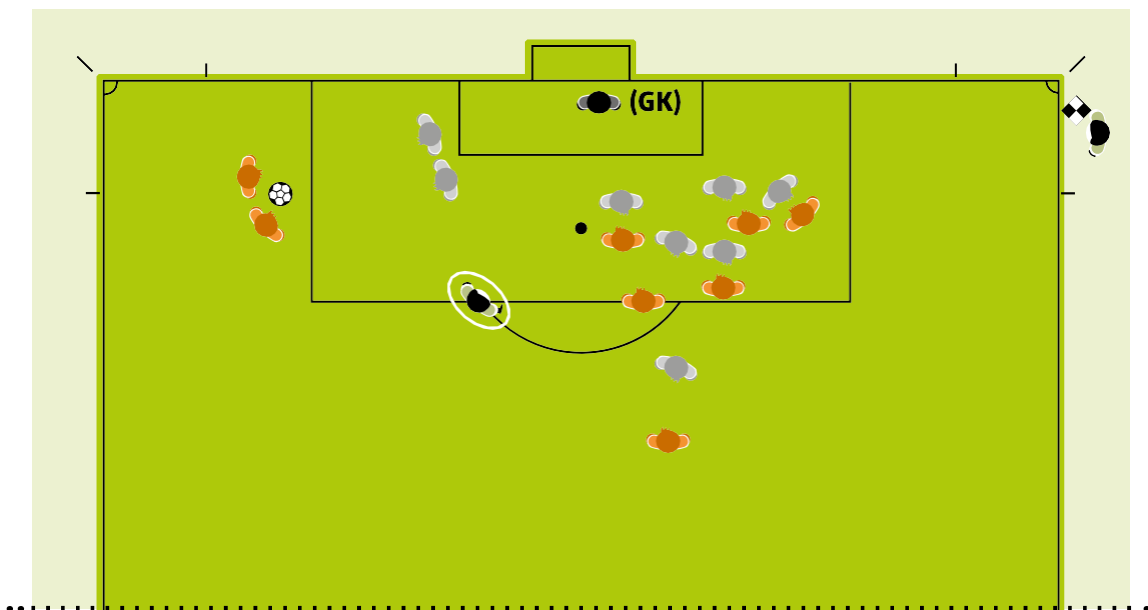

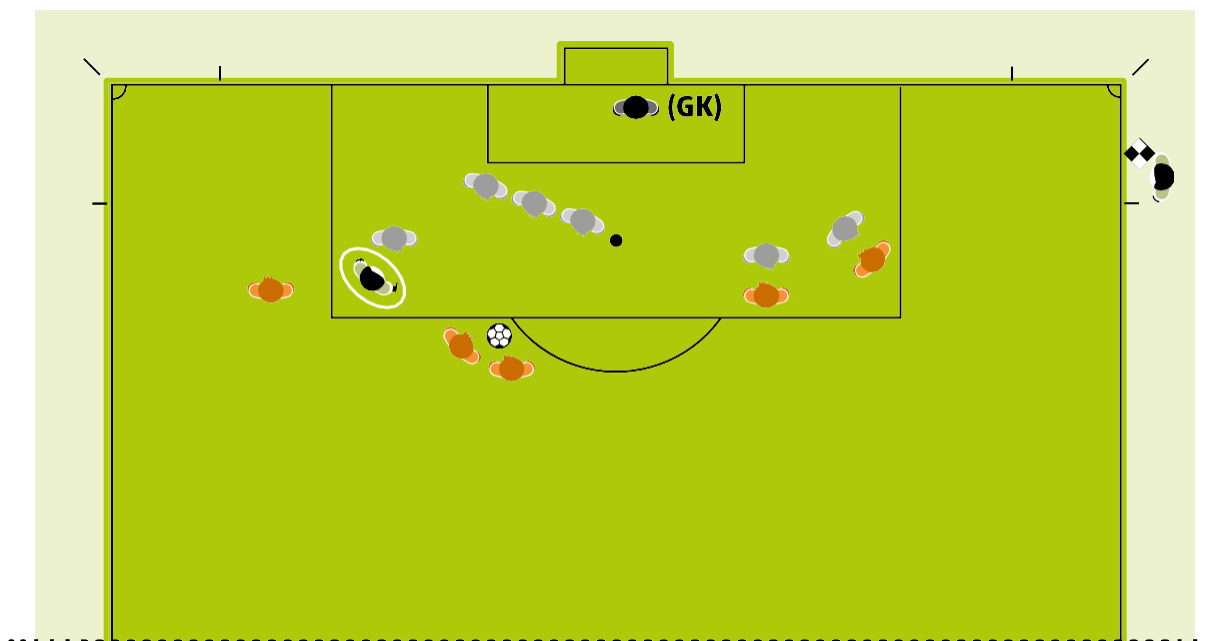
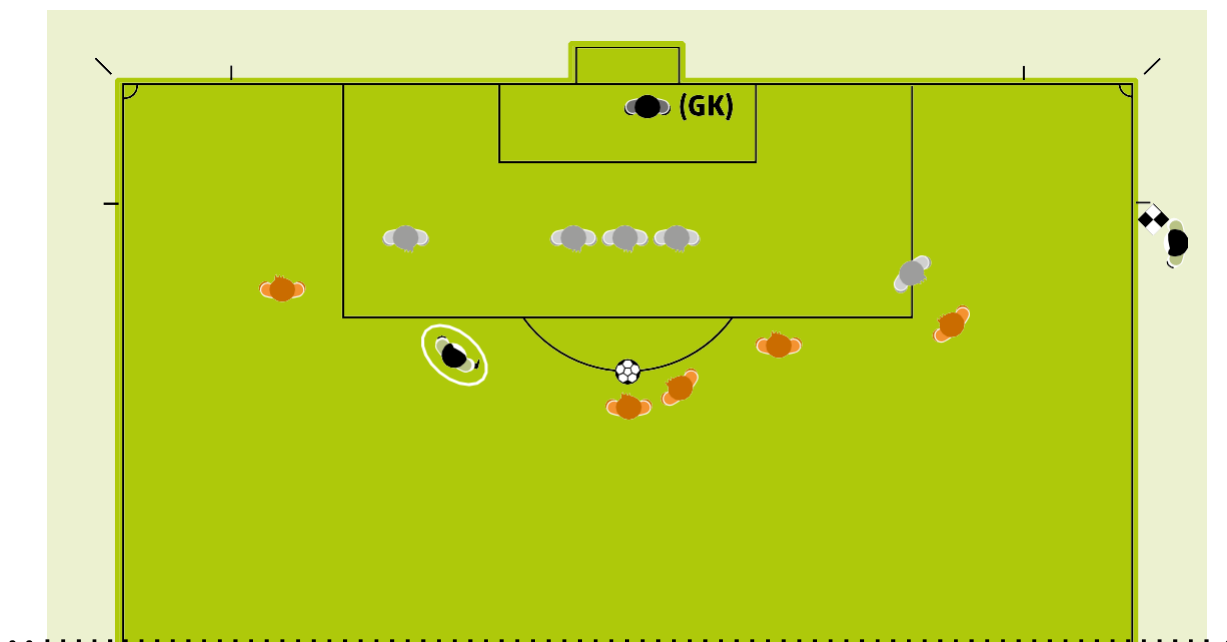

Ситуация «гол – не гол»

Если забит гол и в решении нет сомнения, помощник судьи и судья должны установить

визуальный контакт и помощник судьи, не поднимая флаг, быстро пробегает 25—30 м вдоль боковой

линии по направлению к средней линии поля.

Если забит гол, но кажется, что мяч находится в игре, помощник судьи должен в первую очередь поднять флаг, чтобы привлечь внимание судьи, а затем продолжить обычную процедуру при забитом голе, быстро пробежав 25—30 м вдоль боковой линии по направлению к средней линии поля.

В случаях, когда мяч полностью не пересёк линию ворот и игра продолжается как обычно, так как гол не был забит, судья должен установить визуальный контакт с помощником и, если необходимо, дать скрытый сигнал рукой.



Удар от ворот

Помощник судьи в первую очередь обязан удостовериться, находится ли мяч в пределах площади ворот. Если мяч установлен не правильно, помощник судьи должен оставаться на своем месте, установить визуальный контакт с судьей и поднять свой флаг. Как только мяч правильно установлен в площади ворот, помощник судьи должен переместиться к линии штрафной площади, чтобы убедиться, покинул ли мяч штрафную площадь (мяч в игре) и в пределах штрафной площади нет атакующих игроков. После этого, помощник судьи должен занять позицию, чтобы контролировать линию «вне игры».

Однако, если есть дополнительный помощник судьи, то помощник судьи должен занять

позицию на линии штрафной площади и потом на линии предпоследнего защитника, а

дополнительный помощник судьи должен располагаться на пересечении линии ворот и площади ворот и смотреть, чтобы мяч был установлен внутри площади ворот. Если мяч был установлен не правильно, дополнительный помощник судьи должен сообщить об этом судье.

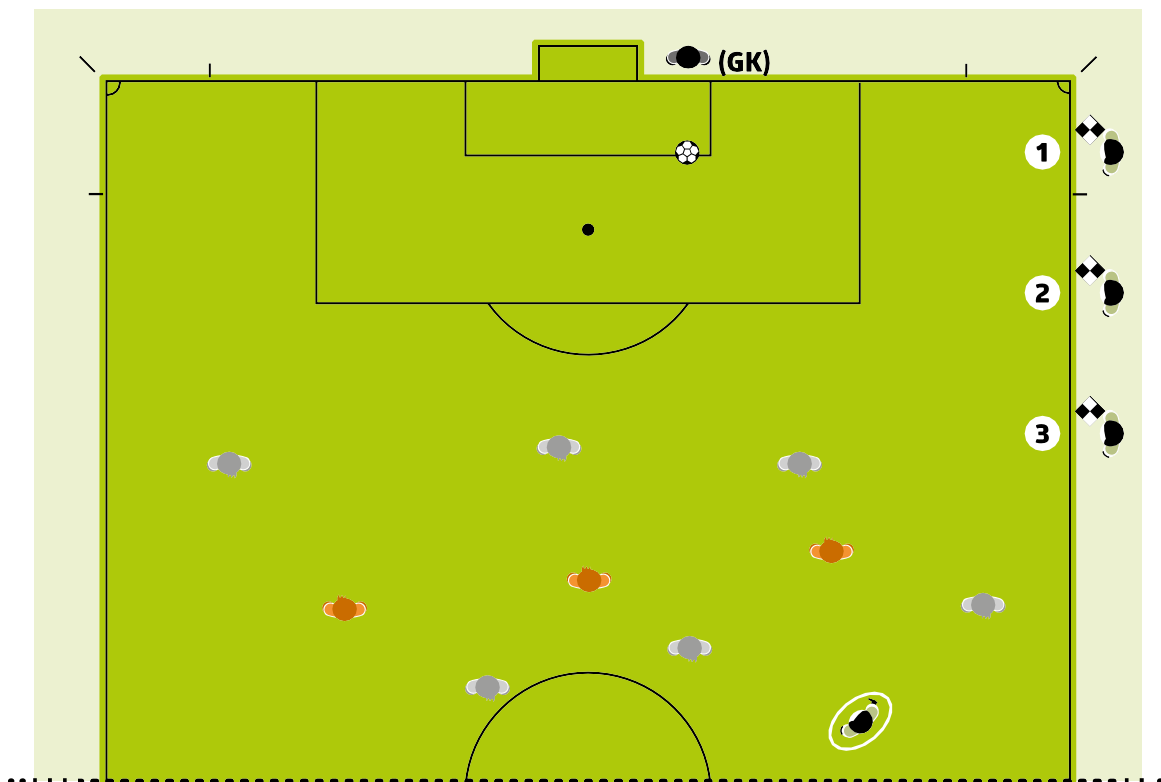

Вратарь выбивает мяч

Помощник судьи должен занять позицию напротив линии штрафной площади и контролировать, чтобы вратарь не выносил мяч руками за пределы штрафной площади. Как только вратарь выбил мяч, помощник должен занять позицию, чтобы контролировать линию «вне игры».

Начальный удар

Помощник судьи должен быть на линии предпоследнего защитника.

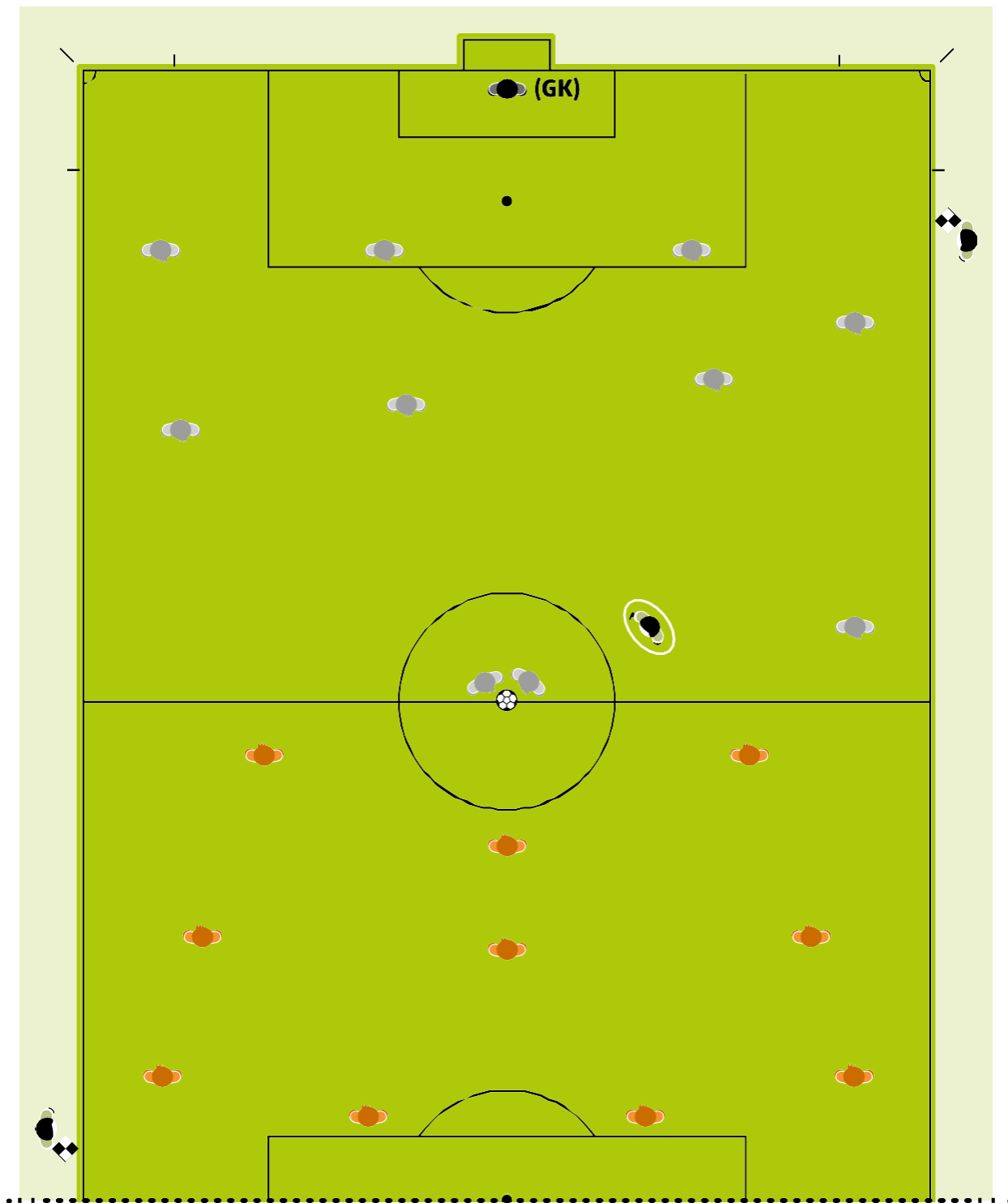

Удары с 11-метровой отметки

Один помощник судьи должен располагаться на пересечении линии ворот и площади ворот. Другой помощник судьи должен располагаться в центральном круге, чтобы контролировать игроков.

Если есть дополнительные помощники судьи, то они должны располагаться на пересечении линии

ворот с площадью ворот с правой и левой стороны соответственно; тогда оба помощника судьи располагаются в центральном круге.

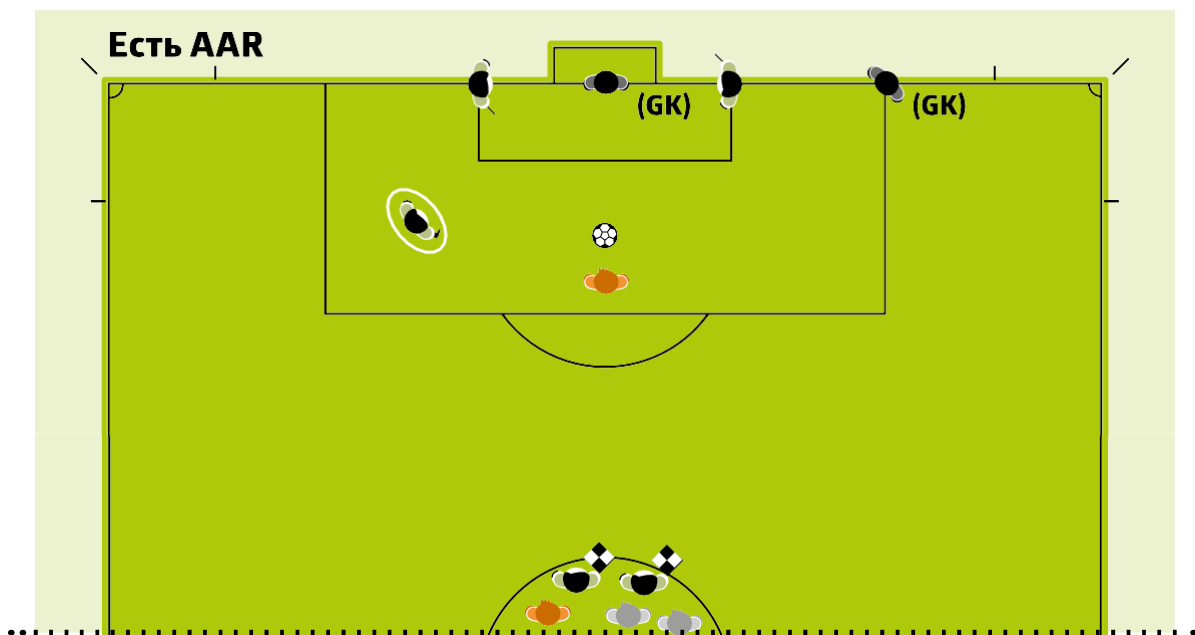
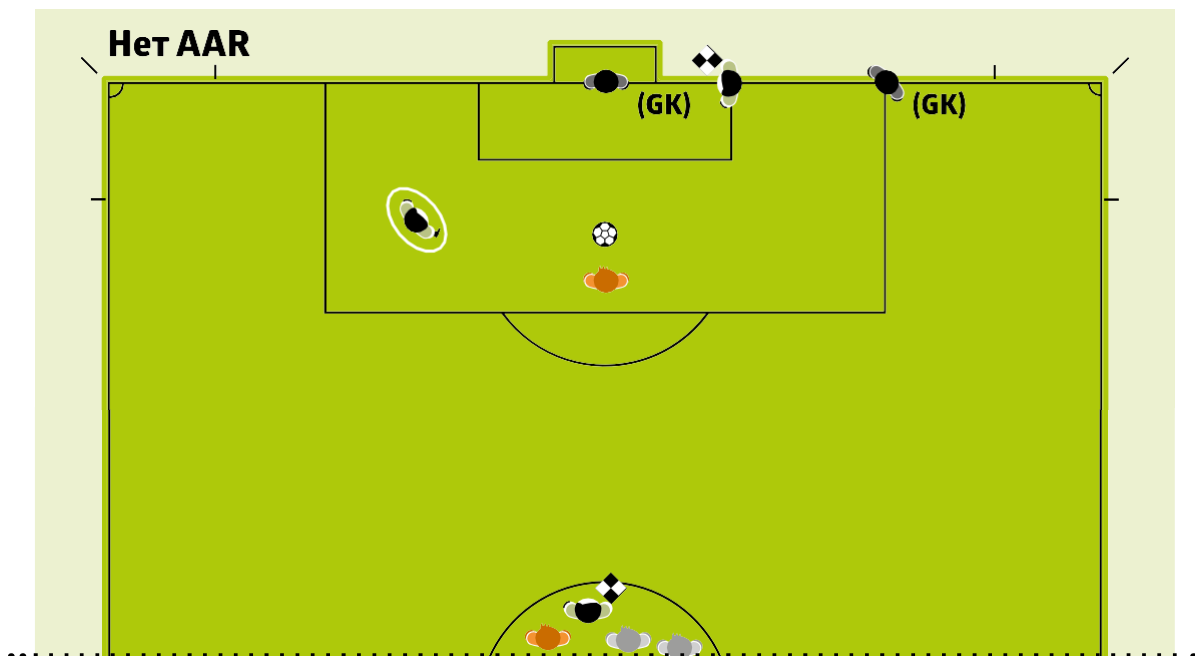

11-метровый удар

Помощник судьи должен располагаться на пересечении линии ворот и штрафной площади.

Когда есть дополнительные помощники судьи, они должны располагаться на пересечении линии ворот и штрафной площади, а помощник судьи располагается напротив 11-метровой отметки (на линии «вне игры»)

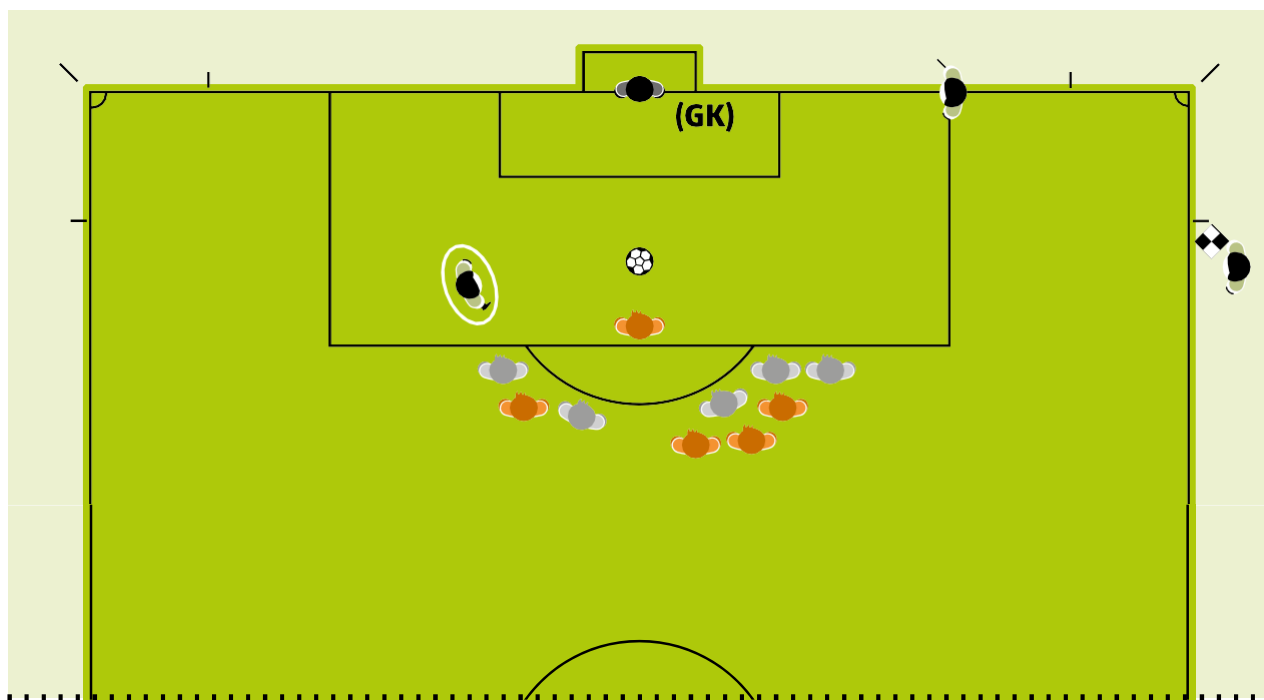

Массовые конфронтации

При массовой конфронтации ближний помощник судьи может выйти на поле для игры и

помочь судье. Другой помощник судьи должен наблюдать и записывать подробности инцидента.

Резервный судья должен оставаться в непосредственной близости от технических зон.

Необходимое расстояние

Когда штрафной/свободный удар назначен в непосредственной близости от помощника судьи, он может выйти на поле для игры (обычно по требованию судьи) помочь обеспечить, чтобы игроки находились на расстоянии 9.15 метров (10 ярдов) от мяча. В этом случае судья должен дождаться, когда помощник судьи вернется на свою позицию до возобновления игры.

Замена

Если нет резервного судьи, то помощник судьи двигается к средней линии, чтобы помочь с процедурой замены; судья должен дождаться, пока помощник судьи вернется на свою позицию до возобновления игры.

Если есть резервный судья, то помощнику судьи не надо двигаться к средней линии, потому что резервный судья занимается процедурой замены, кроме случаев, когда выполняются несколько замен одновременно. В этом случае помощник судьи двигается к средней линии, чтобы помочь резервному судье.

Язык жестов, взаимодействие и свисток

1. Судьи

Язык жестов

Язык жестов - это инструмент, который судья использует чтобы:

- помочь контролировать матч;
- демонстрировать полномочия и самоконтроль

Язык жестов – это не объяснение решения.

Сигналы

Смотри в Правиле 5 рисунки с сигналами

Свисток

Свисток нужен для:

- начала игры (1-й, 2-й тайм обычного времени и дополнительного), после забитого гола;
- остановки игры
- при штрафном/свободном или 11-метровом ударе;
- если матч приостановлен или прекращен;
- когда истекло время каждого тайма;
- возобновления игры при
- штрафном/свободном ударе, когда стенка была установлена на необходимое расстояние;

- 11-метровом ударе;
- возобновления игры после того, как она была остановлена для:
- предупреждения или удаления;
- травмы;
- замены.

Свисток НЕ нужен для:

- остановки игры при очевидном
- ударе от ворот, угловом ударе или вбрасывании;
- возобновления игры
- большинстве штрафных/свободных ударов, ударов от ворот, угловых ударов, вбрасываний

или «спорных» мячей

Слишком частое/ненужное использование свистка снижает его эффективность в тот момент, когда это действительно нужно. Когда для возобновления игры нужен свисток (например, когда нужно установить обороняющихся игроков на расстоянии 9,15 метров при штрафном/свободном ударе), судья должен четко проинформировать атакующих игроков, что игра не может быть возобновлена до подачи свистка.

Если судья дал свисток ошибочно и игра была остановлена, она возобновляется «спорным» мячом.

2. Помощники судьи

Бип сигнал

Бип сигнал - это дополнительная система, которая используется только когда нужно привлечь внимание судьи. Ситуации, когда бип сигнал может быть полезен, включают:

- «вне игры»;
- нарушения (вне поля зрения судьи);
- вбрасывание мяча, угловой удар или удар от ворот или забит гол (сложные решения).

Электронная коммуникационная система

Если используется электронная коммуникационная система, судья должен до начала матча дать инструкции помощникам, когда можно ее использовать или вместо нее использовать физический сигнал.

Техника использования флага

Флаг помощника судьи должен быть всегда развернут и виден судье. Это обычно означает, что флаг находится в руке ближайшей к судье.

Когда дается сигнал, помощник судьи останавливается, находясь лицом к полю, устанавливает

визуальный контакт с судьей и поднимает флаг, с неторопливым движением (не слишком резко или слишком широко).

Флаг должен являться условным продолжением руки. Помощник судьи должен поднять флаг той рукой, которой будет подаваться следующий сигнал. Если обстоятельства меняются, и для следующего сигнала необходимо переложить флаг в другую руку, помощник судьи делает это, не поднимая флаг выше линии пояса. Если помощник судьи показал, что мяч вышел из игры, сигнал должен подаваться до тех пор, пока судья не увидит его.

Если помощник судьи подал сигнал о нарушении, наказуемом удалением, и этот сигнал не был увиден сразу:

- если игра была остановлена, способ возобновления игры может быть изменен в соответствии с Правилами (штрафной/свободный, 11-метровый удар и так далее)
- если игра уже была возобновлена, судья может вынести дисциплинарные санкции, но не может назначить за нарушение штрафной/свободный или 11-метровый удар

Жесты

В основном, помощник судьи не должен подавать очевидные сигналы рукой. Однако, в некоторых случаях, скрытые сигналы рукой могут помочь судье. Сигнал рукой должен быть однозначным, о чем следует договориться на предматчевом инструктаже.

Сигналы

Смотри рисунки в Правиле 6

Угловой удар/удар от ворот

Когда мяч полностью пересек линию ворот рядом с помощником судьи, то сигнал нужно подавать правой рукой (наилучший угол обзора) показывая удар от ворот или угловой удар.

Когда мяч полностью пересек линию ворот, помощник судьи должен поднять флаг, чтобы проинформировать судью, что мяч вышел из игры и если это:

- рядом с помощником судьи – показать удар от ворот или угловой удар
- далеко от помощника судьи – установить визуальный контакт и следовать решению судьи.

Помощник судьи может также сразу подать сигнал, если решение очевидно.

Нарушения

Помощник судьи должен поднять флаг, когда нарушение или недисциплинированное поведение произошло в непосредственной близости от него или вне поля зрения судьи. Во всех

остальных случаях помощник судьи должен ждать и высказать мнение, если это потребуется потом,

чтобы сообщить судье то, что он видел и слышал, и какие игроки принимали участие.

До того, как подавать сигнал о нарушении, помощник судьи должен определить что:

- нарушение было вне поля зрения судьи или линия обзора судьи была закрыта
- судья не предоставил бы преимущество

Когда произошло нарушение, о котором помощнику судьи требовалось подать сигнал, помощник судьи должен :

- поднять флаг той же рукой, которой он будет подавать следующий сигнал – это дает судье четкое указание для кого будет назначен штрафной/свободный удар
- установить визуальный контакт с судьей
- дать сигнал флагом, слегка размахивая вперед и назад (избегая любых чрезмерных или агрессивных движений)

Помощник судьи должен использовать «технику жди и смотри», чтобы продолжать игру и не поднимать флаг, когда команда, против которой совершено нарушение, получит выгоду от преимущества; именно поэтому очень важно для помощника судьи установить визуальный контакт с судьей.

Нарушения в штрафной площади

Когда нарушение совершено защитником в штрафной площади, вне поля зрения судьи, особенно, если это рядом с помощником, он должен сначала установить визуальный контакт, чтобы посмотреть где находится судья и какие действия были предприняты. Если судья не предпринял никаких действий, помощник судьи должен просигнализировать флагом, используя электронный бип сигнал и потом сделать явное движение вдоль боковой линии, по направлению к угловому флагу.

Нарушения вне пределов штрафной площади

Когда нарушение совершено защитником вне пределов штрафной площади (близко к линии штрафной площади), помощник судьи должен сначала установить визуальный контакт, чтобы посмотреть где находится судья и какие действия были предприняты, и просигнализировать флагом, если это необходимо. В случае контратаки помощник судьи должен быть готов предоставить информацию: было или не было нарушения и где оно произошло: в штрафной площади или за ее пределами, а также, какие дисциплинарные санкции следует применить. Помощник судьи должен совершить явное движение вдоль боковой линии к средней линии, чтобы показать, что нарушение произошло за пределами штрафной площади.

Гол-не гол

Когда очевидно, что мяч прошел в ворота (полностью пересек линию ворот), помощник судьи должен установить визуальный контакт с судьей, не подавая никаких дополнительных сигналов.

Когда гол был забит, но не очевидно, что мяч пересек линию ворот, помощник судьи должен сначала поднять флаг, чтобы привлечь внимание судьи, и потом подтвердить гол.

Вне игры

Первое действие помощника судьи, если он определил нарушение «вне игры» - поднять флаг (правой рукой, потому что это дает лучший угол обзора) и потом, если судья остановил игру, флагом показать ту часть поля для игры в которой произошло нарушение. Если флаг не был сразу замечен судьёй, помощник судьи должен держать флаг, пока его не заметит судья или мяч очевидно окажется под контролем обороняющейся команды.

11-метровый удар

Если вратарь очевидно сдвинулся с линии ворот до того, как выполнен удар и гол не был забит, помощник судьи должен поднять флаг.

Замена

Как только помощник судьи был проинформирован (резервным судьёй или официальным лицом команды), что будет произведена замена, помощник судьи должен просигнализировать об этом судье при следующей остановке.

Вбрасывание мяча

Когда мяч пересек боковую линию:

- рядом с помощником судьи - должен быть подан прямой сигнал, указывающий направление вбрасывания.
- далеко от помощника судьи – когда решение очевидно – помощник судьи должен подать прямой сигнал, указывающий направление вбрасывания.
- далеко от помощника судьи и он сомневается в каком направлении должно выполняться вбрасывание – помощник судьи должен поднять флаг, чтобы проинформировать судью, что мяч вышел из игры, установить визуальный контакт с судьёй и следовать за сигналом судьи

3. Дополнительные помощники судьи

Дополнительные помощники судьи используют радиокommunikационную систему (не флаги) для общения с судьёй. Если радиокommunikационная система перестала работать, дополнительные помощники судьи будут использовать электронные ручки для флагов с бип сигналом. Дополнительные помощники судьи обычно не используют очевидные сигналы рукой, но в некоторых случаях скрытые сигналы рукой могут оказать ценную помощь судье. Сигнал рукой должен иметь понятное значение и такие сигналы должны согласовываться на предметном инструктаже.

Дополнительные помощники судьи, определив, что мяч прошел в ворота, полностью пересекая линию ворот, должен:

- немедленно проинформировать судью по коммуникационной системе, что гол должен быть засчитан
- Подать понятный сигнал левой рукой перпендикулярно линии ворот, указывая на центр поля (ручка флага в левой руке также используется). Этот сигнал не требуется, когда мяч очень явно пересек линию ворот.

Судья будет принимать окончательное решение.

Другие советы

1. Преимущество

Судья может предоставить преимущество, когда произошло нарушение, но должен учитывать следующие обстоятельства, предоставляя преимущество или останавливая игру:

- серьезность нарушения - если нарушение дает основание для удаления игрока, судья должен остановить игру и удалить игрока, кроме случая, когда есть очевидная возможность забить гол;
- место, где произошло нарушение: чем ближе к воротам соперников, тем более эффективным может быть преимущество;
- возможность немедленной, перспективной атаки;
- атмосферу матча.

2. Добавленное время

Многие паузы в игре естественны (например, вбрасывания мяча, удары от ворот). Время добавляется только в случае, когда задержки чрезмерные.

3. Задержка соперника

Судьи должны помнить о необходимости как можно раньше вмешиваться и действовать жестко при задержке соперника, особенно в пределах штрафной площади при угловых и штрафных/свободных ударах.

В таких ситуациях:

- Судья должен устно предупредить любого игрока, задерживающего соперника до того, как мяч введен в игру;
- вынести игроку предупреждение, если он продолжает задерживать соперника до того, как мяч вошел в игру;
- назначить штрафной удар или 11-метровый удар и вынести игроку предупреждение, если

это произошло, когда мяч находился в игре.

4. Вне игры

Атакующий **в положении вне игры (А)**, не мешает сопернику, **коснувшись мяча**. Помощник судьи должен поднять флаг, когда игрок **коснулся мяча**.

Атакующий **в положении вне игры (А)**, не мешая сопернику, **не касается мяча**. Игрок не касается мяча, поэтому он не может быть наказан.

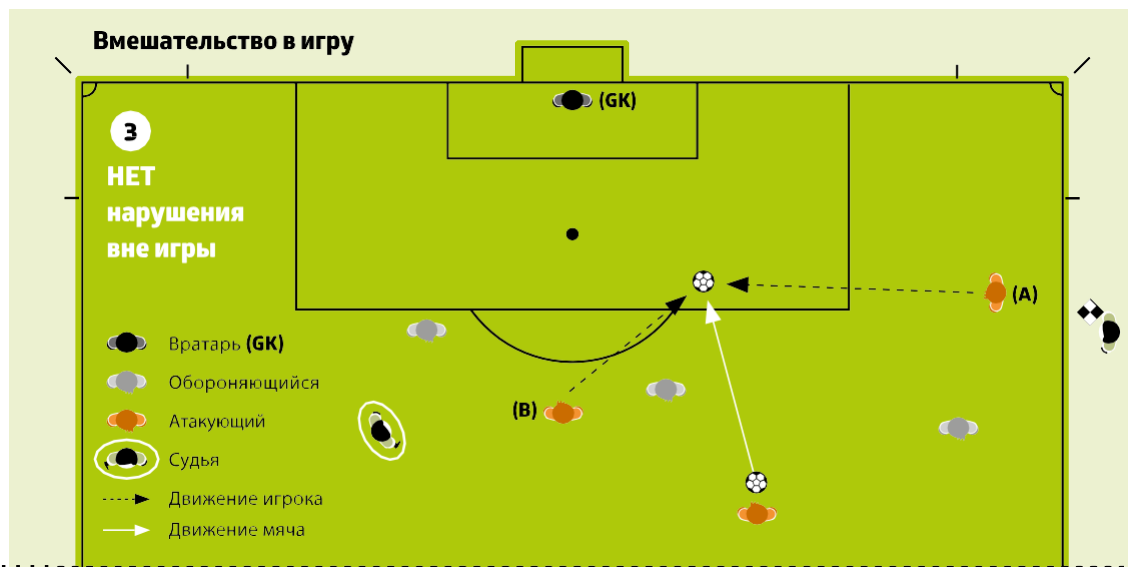

Атакующий в положении вне игры (А) бежал к мячу, также как и его партнер по команде (В), который не был в положении вне игры и сыграл в мяч. (А) не коснулся мяча, поэтому не может быть наказан.

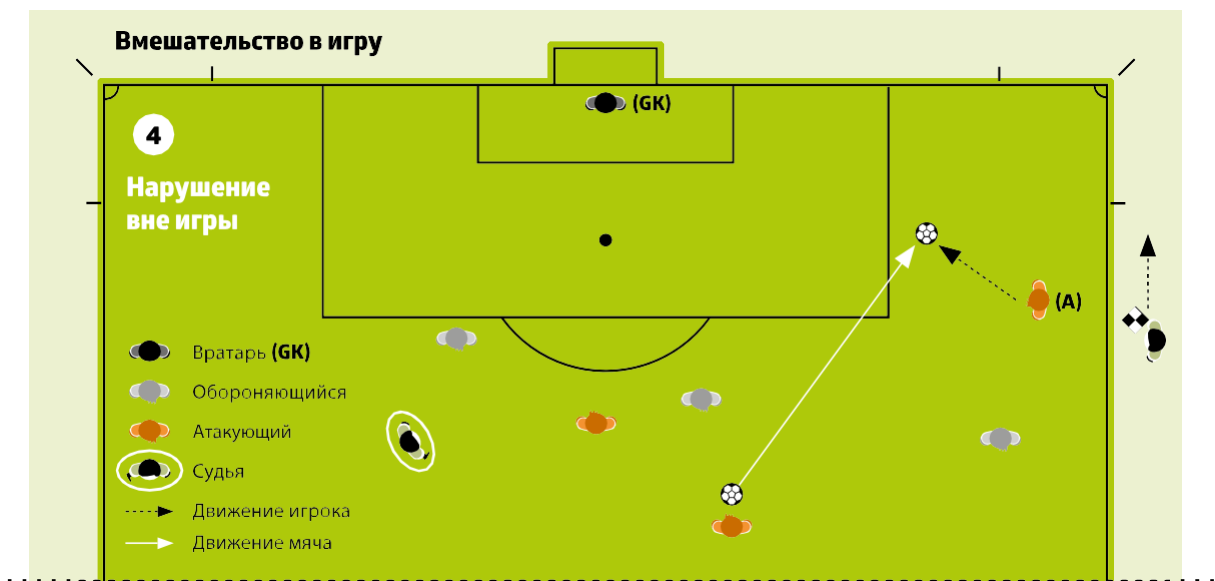

Игрок в положении вне игры (А) может быть наказан до того, как сыграет или коснется мяча, если, по мнению судьи, никто из партнеров по команде, не находящихся в положении вне игры, не имеет возможности играть в мяч.

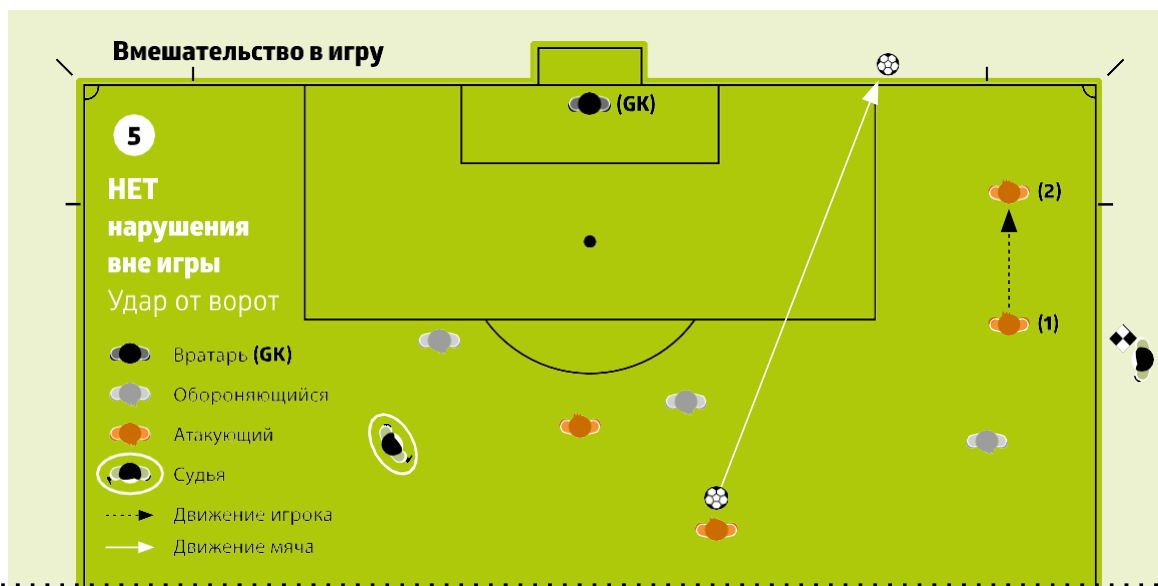

Атакующий **из положения вне игры** (1) бежал к мячу в положение (2) **не коснулся мяча**. Помощник судьи должен показать «удар от ворот».

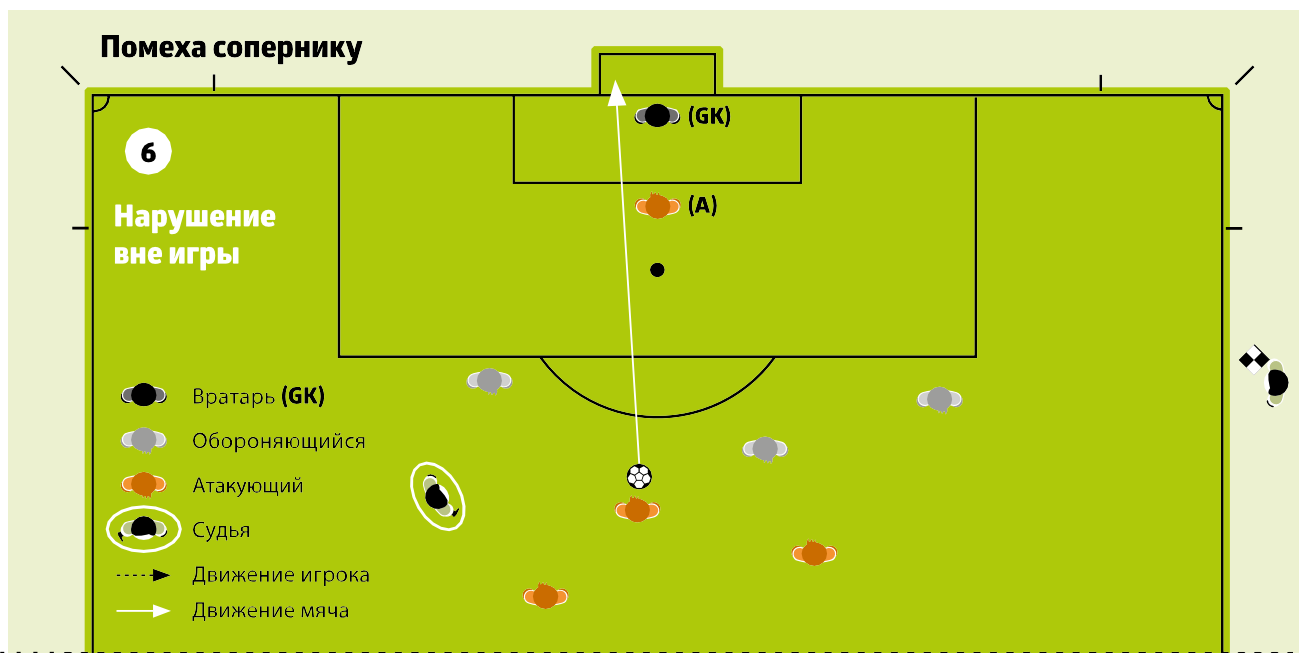

Атакующий **в положении вне игры** (A) очевидно закрывает линию обзора вратаря. Игрок должен быть наказан за помеху сопернику играть или иметь возможность играть в мяч.

Атакующий в положении вне игры (А) не очевидно закрывает обзор вратарю или борется с соперником за мяч.

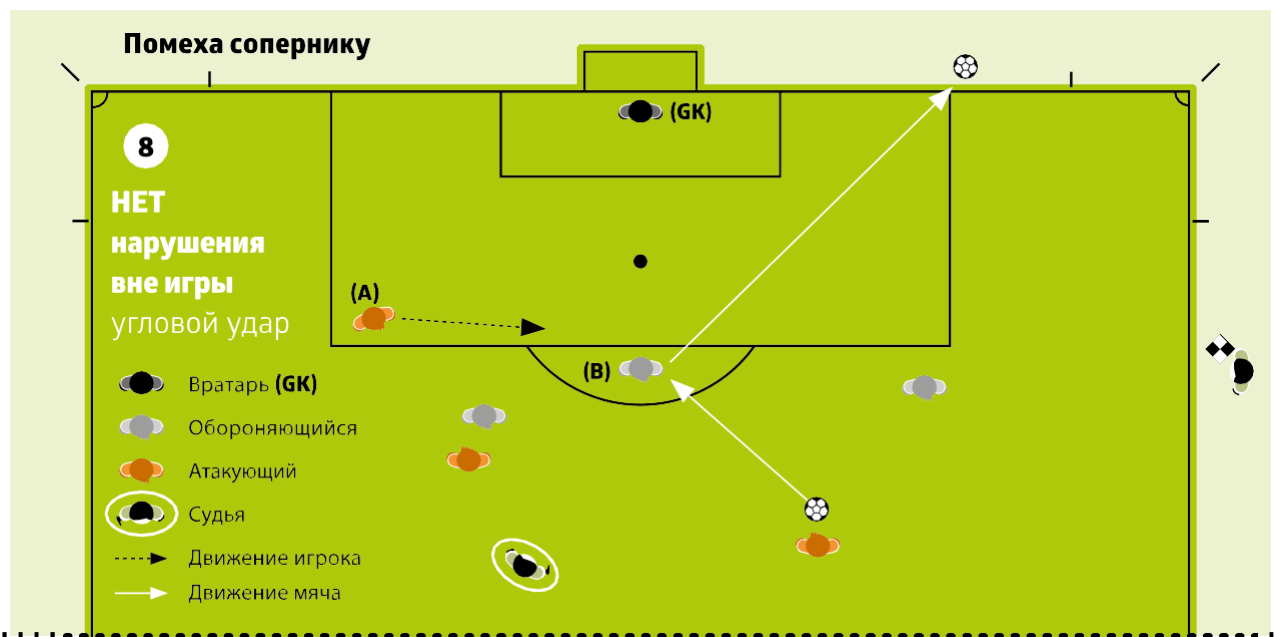

Атакующий в положении вне игры (А) бежал к мячу, но не мешает сопернику играть или иметь возможность играть в мяч.

(А) не борется с соперником (В) за мяч.

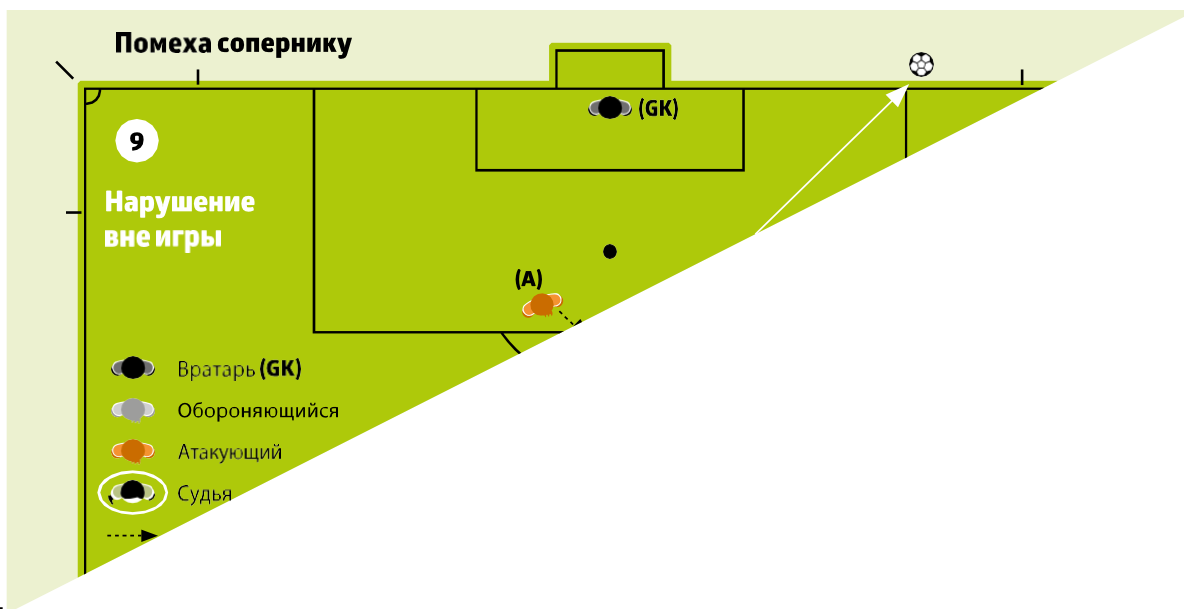

Атакующий в **положении вне игры** (A) бежал к мячу, мешая сопернику (B) играть или иметь возможность играть в мяч, вступая в борьбу с соперником за мяч. (A) борется с соперником (B) за мяч.

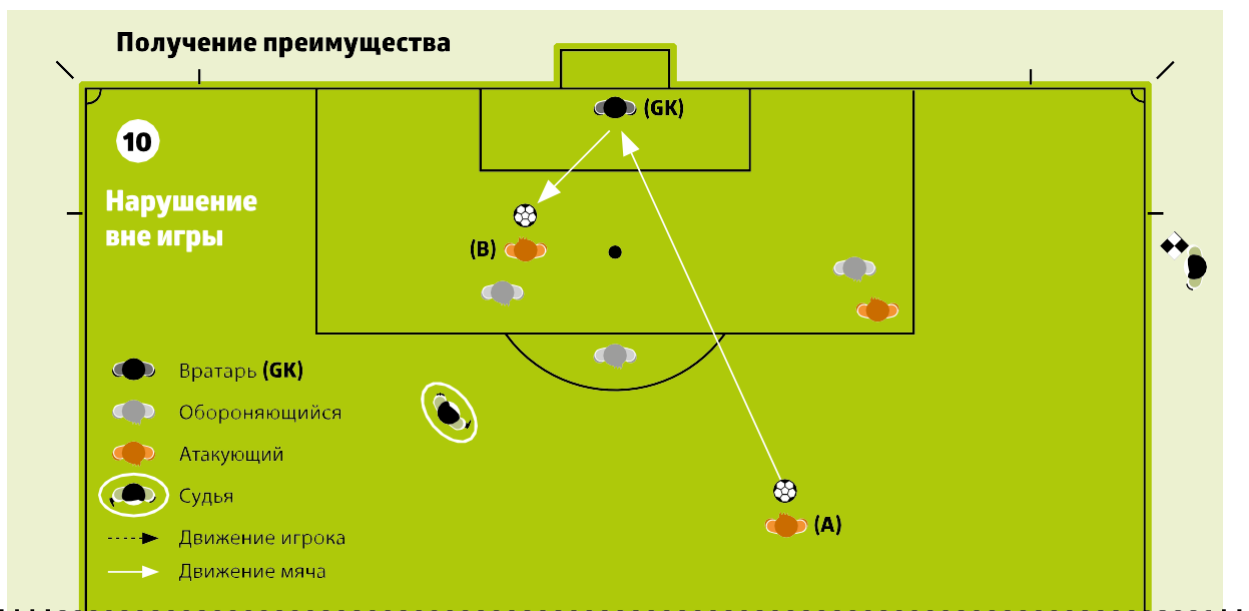

Атакующий в **положении вне игры** (B) наказан за игру или касание мяча который отскочил, изменил направление или был намеренно отбит вратарем, спасающим ворота, будучи в **положении вне игры** когда мяча последний раз коснулся или сыграл партнер по команде.

Атакующий в **положении вне игры (В)** наказан за **игру или касание мяча**, который отскочил, изменил направление или был намеренно отбит игроком обороняющейся команды (С), спасающим ворота, будучи в положении вне игры, когда мяча последний раз коснулся или сыграл партнер по команде.



Мяч после удара партнера по команде (А) отскочил от вратаря. (В), не находившийся вне игры,

сыграл в мяч. (С), находившийся вне игры, **не наказан**, поскольку игрок не получил преимущества от

нахождения в этом положении потому, что не касался мяча.



Мяч после удара партнера по команде (А), отскочил или изменил направление от соперника к атакующему (В), который наказан **за игру или касание мяча**, будучи перед этим в положении вне игры.



Атакующий (С) находится **вне игры**, не мешая сопернику, когда партнер по команде (А) выполнил передачу мяча игроку (В1), не находившемуся вне игры, который бежал к воротам соперника и выполнил передачу мяча из положения (В2), партнеру по команде (С).

Атакующий (С) **не был вне игры**, когда ему была выполнена передача мяча, поэтому не может быть наказан.

5. Оказание помощи/оценка после нарушения, за которое вынесено предупреждение/удаление

Ранее травмированный игрок, которому оказали медицинскую помощь на поле для игры, должен был покинуть его до возобновления игры. Это несправедливо, так как команда соперника, нанесшего травму, получала численное преимущество после возобновления игры.

Однако, это требование было введено потому, что игроки часто неспортивно использовали травму с тактической целью, чтобы затянуть возобновление.

Чтобы сбалансировать две эти нечестные ситуации, ИФАБ решил, что только при физическом нарушении, когда соперник предупрежден или удален, травмированный игрок может быть осмотрен/получить помощь и потом может остаться на поле для игры.

В принципе, задержка в любом случае не должна быть дольше, чем это происходит сейчас, когда медицинский персонал выходит на поле, чтобы оценить травму. Разница в том, что судья требовал медицинский персонал и игрока покинуть поле, а сейчас медицинский персонал должен уйти, а игрок может остаться.

Обеспечить, чтобы травмированный игрок не использовал/увеличивал задержку нечестным способом, судьям рекомендуется:

- осознавать ситуации в матче и любые потенциальные затяжки возобновления с тактической целью
- информировать травмированного игрока, что если медицинская помощь требуется, она должна быть быстрой
- давать сигнал медицинскому персоналу (не носильщикам) и, если возможно, напомнить им быстрее оказывать помощь

Когда судья решил возобновить игру, может быть два варианта:

- медицинский персонал ушел, а игрок остался или
- Игрок ушел для дальнейшего осмотра/оказания помощи (может быть необходим сигнал носильщикам)

Как основная рекомендация – игра не должна быть задержана более чем 20-25 секунд, после чего все должны быть готовы к возобновлению игры.

Судья должен полностью компенсировать время, потерянное на остановку.

Часть 2. МИНИ-ФУТБОЛ (ФУТЗАЛ). ПРАВИЛА ИГРЫ 2014/2015 ПРИМЕЧАНИЯ К ПРАВИЛАМ ИГРЫ ПО МИНИ-ФУТБОЛУ (ФУТЗАЛУ)

Изменения

При условии согласия заинтересованных национальных ассоциаций и сохранения принципов Правил игры, утвержденных ФИФА, они могут быть изменены в матчах игроков до 16 лет, женских команд, любительских команд и игроков с ограниченными возможностями.

Любые или все из следующих изменений допустимы:

- размер площадки
- размер, вес и материал мяча
- ширина между стойками ворот и высота перекладины от поверхности площадки
- продолжительность периодов игры
- замены

Дополнительные изменения допускаются только с согласия Судейского Департамента ФИФА и одобрения Комитета Футзала.

Термины, относящиеся к физическим лицам, применимы к обеим полам.

ПРАВИЛО №1 - ПЛОЩАДКА ПОКРЫТИЕ ПЛОЩАДКИ

Матчи должны проводиться на площадках с ровными, гладкими и не абразивными покрытиями, выполненными, желательно, из дерева или искусственных материалов, и соответствовать регламенту соревнования. Бетон или асфальт следует избегать.

Площадки с искусственным дёрном допускаются в исключительных случаях и только для внутренних национальных соревнований.

РАЗМЕТКИ НА ПЛОЩАДКИ

Площадка должна быть прямоугольной и размечена линиями. Эти линии входят в размеры площадей, которые они ограничивают и должны отчётливо отличаться от цвета площадки.

Две длинные линии границы площадки называются боковыми линиями. Две короткие линии называются линиями ворот.

Площадка делится на две половины средней линией, которая соединяет середины двух боковых линий.

Центральная отметка обозначает середину средней линии. Вокруг неё проводится окружность радиусом 3 м.

За пределами площадки в 5 м от углового сектора и под прямым углом к линии ворот должна быть проведена отметка, чтобы защищающиеся игроки отстояли на этом расстоянии, когда выполняется угловой удар. Ширина этой отметки составляет 8 см.

Две дополнительные отметки, каждая на расстоянии 5 м слева и справа от 10 -метровой отметки, должны быть нанесены на площадке, чтобы указать минимальное расстояние, на которое предстоит

отойти, когда выполняется удар с 10 - метровой отметки. Ширина этих отметок - 8 см.

РАЗМЕРЫ

Длина боковой линии должна быть больше чем длина линии ворот.

Все линии должны быть шириной 8 см.

Для не международных матчей размеры должны быть следующими:

Длина (боковой линии): минимум 25 м
максимум 42 м

Длина (линии ворот): минимум 16 м
максимум 25 м

Для международных матчей размеры должны быть следующими:

Длина (боковой линии): минимум 38 м
максимум 42 м

Длина (линии ворот): минимум 20 м
максимум 25 м

ШТРАФНАЯ ПЛОЩАДЬ

Две воображаемые линии длиной 6 м проводятся с внешней стороны каждой стойки ворот под прямым углом к линии ворот; из концов этих линий с внешней стороны стоек проводятся четверти окружностей, каждая радиусом 6 м, по направлению к ближайшей боковой линии. Верхние части каждой четверти окружности соединяются отрезком длиной 3,16 м, проведённым параллельно линии ворот между стойками. Площадь, ограниченная этими линиями и линией ворот, называется штрафной площадью.

В каждой штрафной площади наносится отметка на расстоянии 6 м от средней точки между стойками ворот и равноудалено от них.

ДОПОЛНИТЕЛЬНАЯ ОТМЕТКА ПЕНАЛЬТИ

Дополнительная отметка наносится в 10 м от средней точки между стойками ворот и на равном расстоянии от них.

УГЛОВОЙ СЕКТОР

Четверть окружности радиусом 25 см проводится из каждого угла внутрь площадки.

ВОРОТА

Ворота должны быть размещены в середине каждой линии ворот.

Ворота состоят из двух вертикальных стоек, равноудалённых от углов площадки и соединённых вверху горизонтальной перекладиной. Стойки и перекладина должны быть изготовлены из дерева, металла или других одобренных материалов. Они должны быть квадратной, прямоугольной, круглой или эллиптической формы и не должны быть опасными для игроков.

Расстояние (по внутреннему измерению) между стойками составляет 3 м, а расстояние от нижней грани перекладины до поверхности площадки составляет 2м.

Обе стойки и перекладина имеют одинаковую ширину и глубину 8 см. Сетки должны быть

изготовлены из пеньки, джута, нейлона или других одобренных материалов и прикрепляться к задней

части перекладины и стоек подходящими средствами. Они должны быть должным образом закреплены и не должны мешать вратарю.

Стойки и перекладина должны отличаться от цвета площадки.

Ворота должны иметь стабилизирующую систему, которая предотвращает их от опрокидывания.

Переносные ворота могут быть использованы только, если они удовлетворяют этому требованию.

ЗОНЫ ЗАМЕН

Зоны замен - это участки боковой линии напротив скамеек запасных, назначение которых описано в Правиле 3 .

- Они располагаются перед технической зоной, имеют длину 5 м и отмечаются отрезками линий, каждая шириной 8 см и длиной 80 см, 40 см которых проводится на площадке и 40 см за её пределами.
- Область перед столом хронометриста по 5 м с обеих сторон от средней линии должна быть свободной.
- Зона замены команды находится на половине площадки, защищающейся вышеуказанной команды, и меняется во второй половине матча и в периоды дополнительного времени, если таковые имеются.

ПЛОЩАДКА

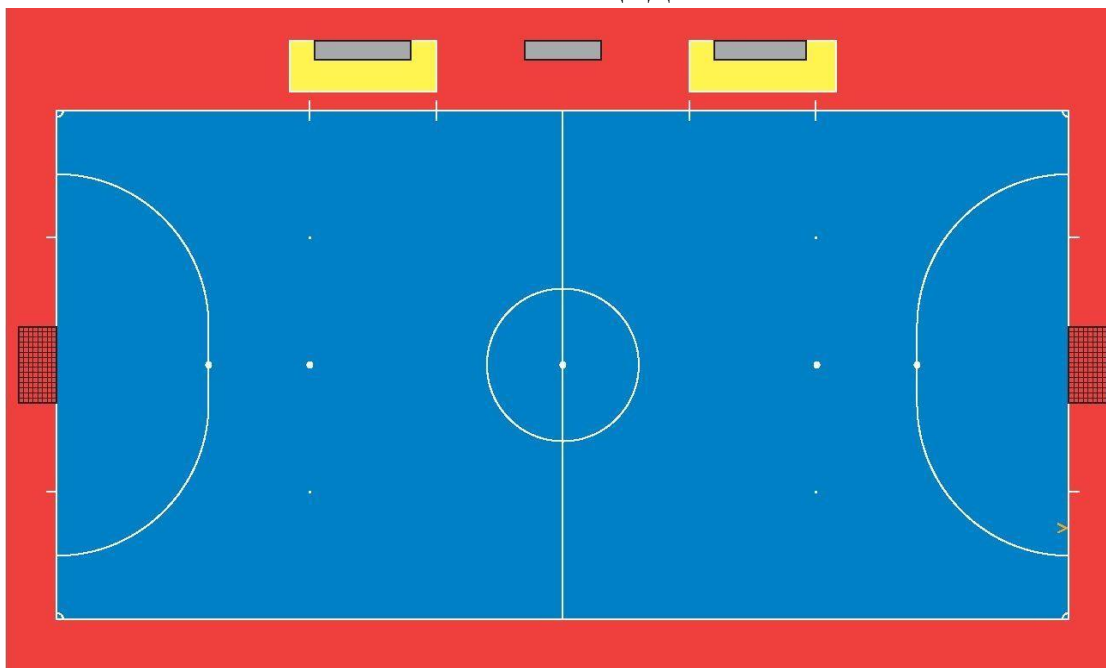

РАЗМЕРЫ РАЗМЕТОК НА ПЛОЩАДКЕ

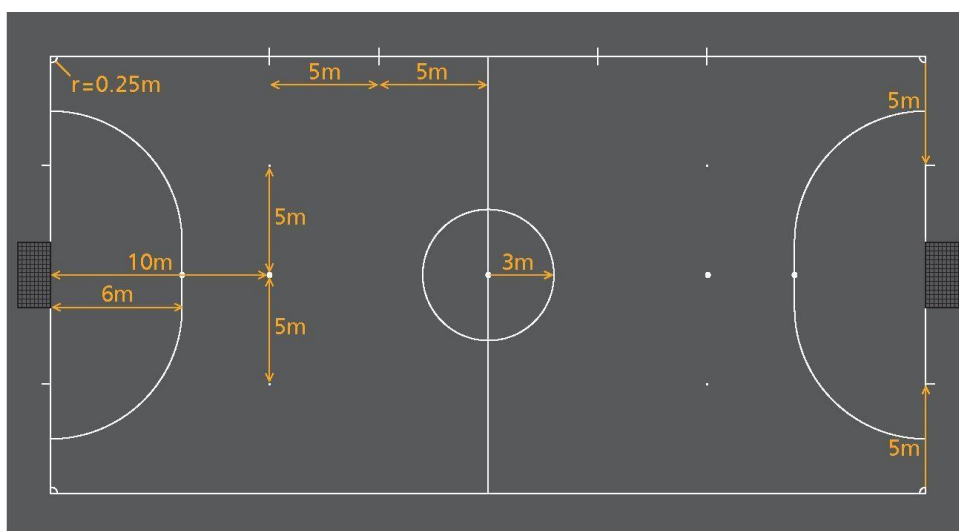

ШТРАФНАЯ ПЛОЩАДЬ

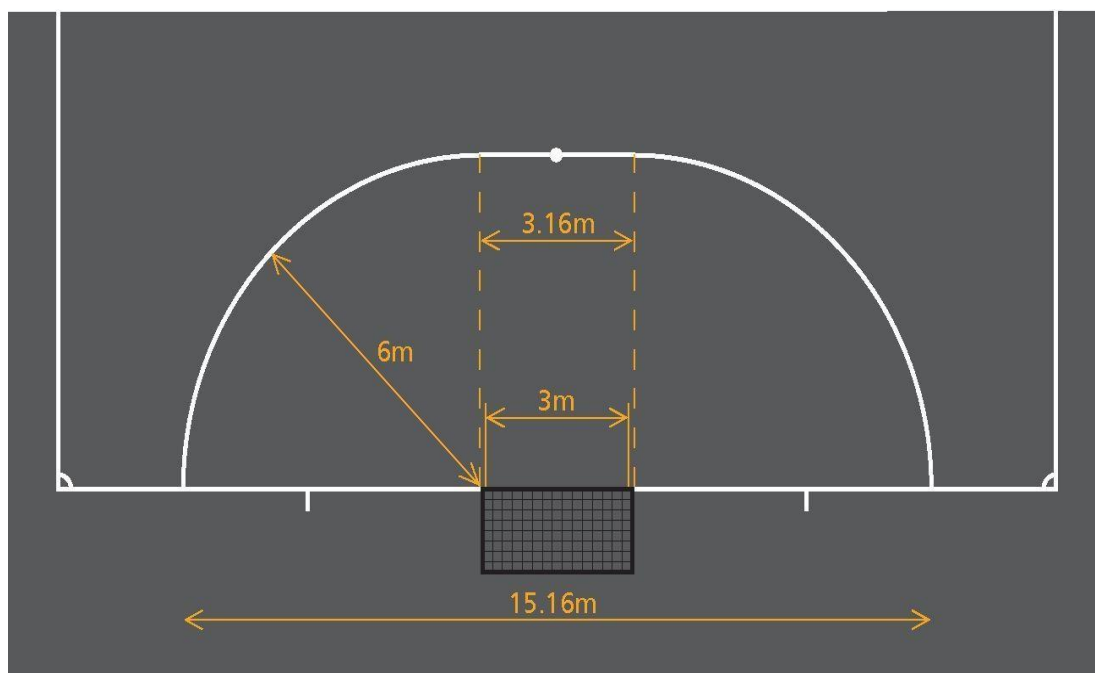

ВОРОТА

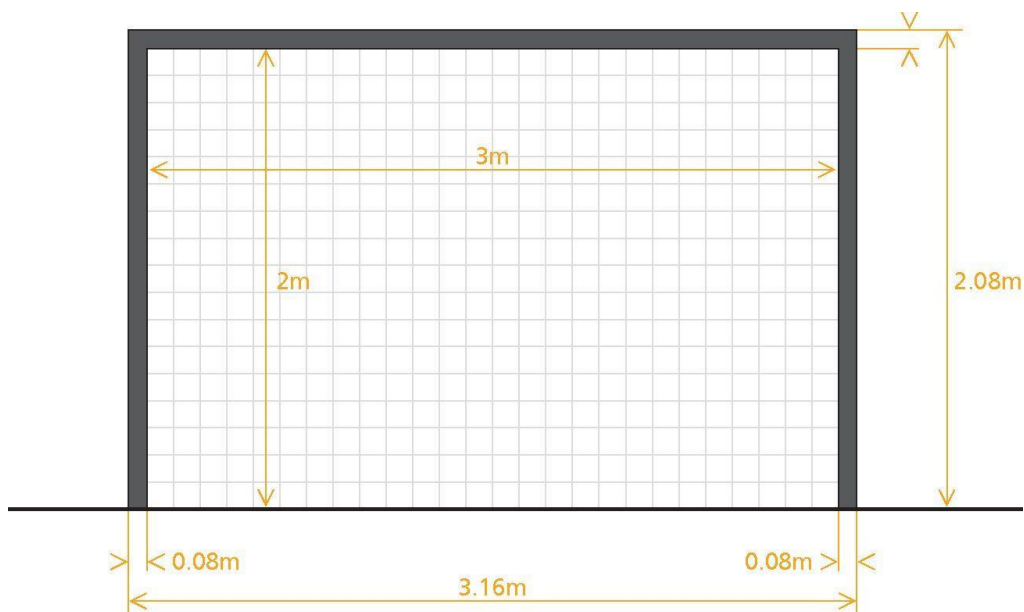

ЗОНА ЗАМЕНЫ И ТЕХНИЧЕСКАЯ ЗОНА

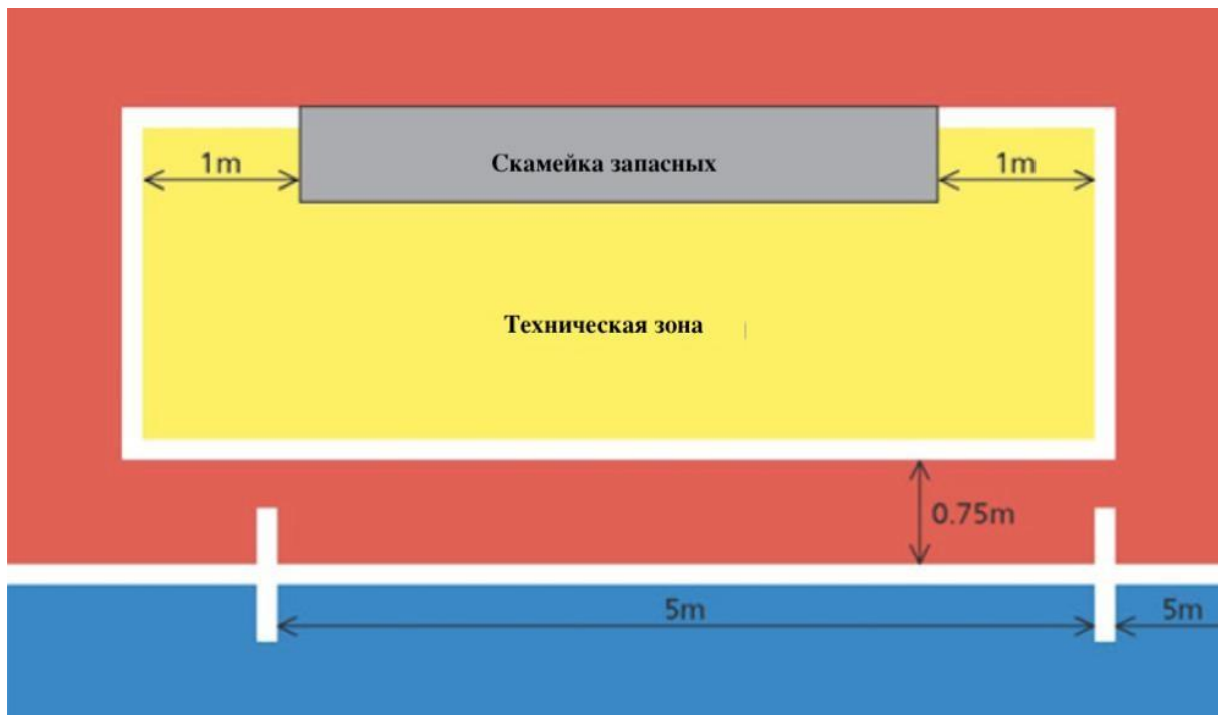

РЕШЕНИЕ 1

Техническая зона должна соответствовать требованиям раздела, озаглавленного "Техническая зона".

ПРАВИЛО №2 - МЯЧ

КАЧЕСТВО И ПАРАМЕТРЫ

Мяч должен:

- быть сферическим
- быть изготовлен из кожи или другого одобренного материала
- иметь длину окружности не более 64 см и не менее 62 см
- иметь вес в начале матча не более 440 г и не менее 400 г
- иметь давление равное 0,6 – 0,9 атмосферы (600 – 900 г/см²) на уровне моря
- иметь первый отскок не менее 50 см и не более 65 см при падении с высоты 2 м

ЗАМЕНА ПОВРЕЖДЁННОГО МЯЧА

Если мяч лопнул или пришёл в негодность в ходе матча, то игра останавливается:

- Матч возобновляется **спорным** запасным мячом с места, где предыдущий мяч пришёл в негодность, за исключением, когда игра остановлена в штрафной площади, в этом случае один из судей вбрасывает **спорный** запасным мячом на линии штрафной площади в точке, ближайшей к месту, где предыдущий мяч находился в момент остановки игры
- Матч возобновляется **повторным ударом**, если мяч лопнул или пришёл в негодность во время выполнения штрафного удара без стенки, 10-метрового или пенальти и не коснулся перекладины, стоек ворот или игрока, не совершавшего нарушения

Если мяч лопнул или пришёл в негодность, когда он не был в игре (при начальном ударе, броске от ворот, угловом, спорном, штрафном или свободном ударе, пенальти или ударе с боковой линии), то:

- матч возобновляется в соответствии с Правилами игры в Футзал
- Мяч не может быть заменён во время матча без разрешения судьей.

ЛОГОТИПЫ НА МЯЧАХ

В дополнение к требованиям Правила 2, одобрение мяча для использования в матчах официальных соревнований, организуемых под эгидой ФИФА или конфедераций, обуславливается нанесением на нём одной из следующих маркировок:

- официальный логотип “FIFA APPROVED”
- официальный логотип “FIFA INSPECTED”
- логотип “INTERNATIONAL MATCHBALL STANDART”



Такой логотип на мяче означает, что он был официально протестирован и признан соответствующим конкретным техническим требованиям, отличающимися для каждого логотипа в дополнение к минимальным требованиям, приведённым в Правиле 2. Перечень дополнительных требований для каждого конкретного соответствующего логотипа должны быть утверждены Международным советом (IFAB). Организации, проводящие тестирование, подлежат утверждению ФИФА.

Национальные ассоциации в своих соревнованиях могут потребовать также использование мячей с любым из этих трёх логотипов.

РЕКЛАМА

В матчах официальных соревнований, проводимых под эгидой ФИФА, конфедераций или национальных ассоциаций, не разрешается ни одна из форм коммерческой рекламы на мяче, за исключением эмблемы соревнований, организатора соревнований и утверждённой торговой марки производителя. Регламент соревнований может ограничить размер и число таких маркировок.

ПРАВИЛО №3 - ЧИСЛО ИГРОКОВ

ИГРОКИ

Матч проводится с участием двух команд, каждая из которых состоит не более чем из пяти игроков, один из них является вратарём.

Матч не может начинаться, если любая из команд состоит менее чем из трёх игроков.

Матч прекращается, если в одной из команд осталось меньше трёх игроков на площадке.

ОФИЦИАЛЬНЫЕ СОРЕВНОВАНИЯ

Максимум *до девяти* запасных могут быть использованы в любом матче официального соревнования, проводимого под эгидой ФИФА, конфедераций или ассоциаций. *Регламент соревнований должен указывать, сколько запасных может быть внесено в протокол матча, но максимум – девять.*

Число замен, которые могут быть сделаны во время матча, не ограничено.

ДРУГИЕ МАТЧИ

В национальных матчах серии «А» могут быть использованы максимум до десяти запасных.

Во всех остальных матчах большее число запасных может быть использовано при условии, что:

- играющие команды достигли согласия об их максимальном числе
- арбитры проинформированы до начала матча

Если судьи не проинформированы или, если соглашение не достигнуто до начала матча, то допускается не более десяти запасных.

ВСЕ МАТЧИ

Во всех матчах фамилии игроков и запасных должны быть до его начала предоставлены судьям

вне зависимости явились они или нет. Любой запасной, чья фамилия не была предоставлена судьям до начала игры, не может принять участие в матче.

ПРОЦЕДУРА ЗАМЕНЫ

Замена может быть выполнена в любое время, вне зависимости от того находится мяч в игре или нет. Для замены игрока на запасного, должны быть соблюдены следующие условия:

- Игрок покидает площадку через зону замены своей команды, кроме исключений, предусмотренных Правилами игры в Футзал
- Запасной выходит на площадку только после того, как заменяемый игрок покинет её
- Запасной выходит на площадку через зону замены своей команды
- Замена завершена, когда запасной выходит на площадку через зону замены своей команды, *передавая свою манишку в руки заменяемому игроку, в случае, если этот игрок был вынужден покинуть площадку через другую зону по любой причине, предусмотренной Правилами игры, то в этом случае запасной должен передать свою манишку третьему судье*
- С этого момента запасной становится игроком, а заменённый игрок становится запасным игроком
- Заменённый игрок может принять дальнейшее участие в матче
- Все запасные находятся в подчинении и под юрисдикцией судей, независимо от того участвуют они в игре или нет

Если продлевается период для выполнения пенальти, 10 метрового или штрафного удара без стенки, то только вратарь защищающейся команды может быть заменён

ЗАМЕНА ВРАТАРЯ

- Любой *запасной* может заменить вратаря, не информируя судей и не дожидаясь остановки в матче
- Любой *игрок* может заменить вратаря
- *Игрок*, заменяющий вратаря, должен сделать это во время остановки матча и проинформировать судей до выполнения замены
- *Игрок* или *запасной*, заменяющий вратаря, должен надеть вратарскую футболку под своим номером, начертанным со стороны спины
-

НАРУШЕНИЯ И НАКАЗАНИЯ

Если *запасной* выходит на площадку раньше, чем заменяемый игрок покинул её, или во время выполнения замены *запасной* выходит на площадку в другом месте, чем зона замены своей команды:

- судьи останавливают игру (необязательно в тот же момент, если они могут применить принцип преимущества)
- судьи предупреждают его за нарушение процедуры замены и предлагают ему покинуть

площадку

Если судьи останавливают игру, то она возобновляется свободным ударом противоположной командой с места, где находился мяч в момент остановки игры (см. Правило 13 - Расположение при штрафном и свободном ударах). Если этот *запасной* или его команда совершают также другое нарушение, то игра возобновляется согласно разделу, озаглавленному «Трактовка Правил игры по Футзалу и рекомендации для судей» (Правило 3).

Если во время выполнения замены заменяемый *игрок* покидает площадку по причинам, не предусмотренным Правилами игры по Футзалу, и через область, отличную от зоны замены его команды:

- судьи останавливают игру (необязательно в тот же момент, если они могут применить принцип преимущества)
- судьи предупреждают его за нарушение процедуры замены

Если судьи останавливают игру, то она возобновляется свободным ударом противоположной командой с места, где находился мяч в момент остановки игры (см. Правило 13 - Расположение при штрафном и свободном ударах).

В случае любых других нарушений этого Правила:

- игроки, совершившие их, предупреждаются
- матч возобновляется свободным ударом противоположной командой с места, где находился мяч в момент остановки игры (см. Правило 13 - Расположение при штрафном и свободном ударах). В особых случаях игра возобновляется согласно разделу, озаглавленному «Трактовка Правил игры по Футзалу и рекомендации для судей» (Правило 3).

УДАЛЕНИЕ ИГРОКОВ И ЗАПАСНЫХ

Игрок, который был удалён до начального удара, может быть заменён только одним из внесённых в протокол запасных.

Внесённый в протокол запасной, который был удалён, либо до начального удара, либо после начала игры, не может быть заменён.

Запасной игрок может заменить удалённого игрока и выйти на площадку *после двух минут игрового времени, прошедших с момента удаления* при условии, что он получил разрешение от хронометриста или третьего судьи (судей помощников) и если не был засчитан гол до истечения двух минут, в этом случае соблюдаются следующие условия:

- если пять игроков играют против четырёх, и команда с большим числом игроков забивает гол, то команда с четырьмя игроками может быть дополнена пятым игроком
- если обе команды играют с тремя или четырьмя игроками и засчитывается гол, то обе команды остаются с тем же числом игроков
- если пять игроков играют против трёх или четыре против трёх и команда с большим числом игроков забивает гол, то команда с тремя игроками может быть дополнена только одним игроком
- если команда, которая забивает гол, состоит из меньшего числа игроков, то игра продолжается без изменения числа игроков

ПРАВИЛО №4 - ЭКИПИРОВКА ИГРОКОВ БЕЗОПАСНОСТЬ

Игрок не должен использовать экипировку или носить всё, что представляет опасность для самого себя или другого игрока (включая любые ювелирные изделия).

ОСНОВНАЯ ЭКИПИРОВКА

Основная обязательная экипировка игрока включает в себя следующие отдельные предметы:

- Рубашку или футболку – если поддевается нижняя майка, то цвет её рукавов должен быть таким же, что и основной цвет рукавов рубашки или футболки
- Трусы - если поддеваются подтрусники, то они должны быть такого же цвета, что и основной цвет трусов. Вратарю разрешается надевать длинные брюки
- Гетры – *если тейп (клеякая лента) или аналогичный материал применяются для внешней фиксации гетр, то они должны быть такого же цвета, что и основная часть гетр*
- Щитки
- Обувь – из парусины, тренировочная из мягкой кожи или спортивная обувь с подошвой из резины или подобного ей материала

ЩИТКИ

- полностью закрывают гетрами
- изготавливают из резины, пластмассы или аналогичного установленного материала
- обеспечивают достаточную степень защиты

ЦВЕТА

- Две команды должны носить экипировку таких цветов, которые отличают их друг от друга, а также судей и судей помощников
- Каждый вратарь должен носить экипировку такого цвета, которая отличает его от остальных игроков, судей и судей помощников

НАРУШЕНИЯ И НАКАЗАНИЯ

В случае любого нарушения этого Правила:

- игру не требуется останавливать
- виновный игрок по требованию судей покидает площадку, чтобы привести свою экипировку в порядок, когда мяч в ближайший момент выйдет из игры, если он к этому времени уже не привёл её в порядок
- любой игрок, покинувший площадку по требованию судей, чтобы привести свою

экипировку в порядок, не должен возвращаться на площадку без разрешения судей или третьего судьи

- судьи, либо сами, либо третий судья проверяют, что экипировка игрока приведена в порядок прежде, чем разрешить ему вернуться на площадку
- игроку, если он не был заменён, разрешается вернуться на площадку только, когда мяч выйдет из игры, или под контролем третьего судьи, когда мяч находится в игре

Игрок, покинувший площадку по требованию судей из-за нарушения этого Правила и, не будучи заменённым, возвращается на площадку без разрешения судей или третьего судьи, должен быть *предупреждён*.

ВОЗОБНОВЛЕНИЕ ИГРЫ

Если игра остановлена судьями вынесения предупреждения:

- матч возобновляется свободным ударом, выполняемым игроком противоположной команды, с места, где был мяч, когда судьи остановили игру (см. Правило 13 - Расположение при штрафном и свободном ударах)

РЕКЛАМА НА ЭКИПИРОВКЕ

Основная обязательная экипировка

Основная обязательная экипировка не должна иметь политических, религиозных, или персональных слоганов, изображений или высказываний. К команде, игрок которой на основной обязательной экипировке имеет политические, религиозные, или персональные слоганы, изображения или высказывания, будут применяться санкции организатором соревнований или ФИФА.

Нательное бельё

Игроки не должны показывать нательное бельё, демонстрирующее политические, религиозные или персональные слоганы, изображения или высказывания, или любую рекламу, отличающуюся от логотипа производителя.

К игрокам или командам, показывающим нательное бельё, демонстрирующее политические, религиозные или персональные слоганы, изображения или высказывания, или рекламу, отличающуюся от логотипа производителя, будут применяться санкции организатором соревнований или ФИФА.

ПРАВИЛО №5 - СУДЬИ

ПОЛНОМОЧИЯ СУДЕЙ

Каждый матч проводится двумя судьями, судьёй и вторым судьёй, которые имеют все полномочия для обеспечения полного соблюдения Правил игры по Футзалу, связанного с матчем, на который они были назначены.

ПРАВА И ОБЯЗАННОСТИ

Судьи:

- соблюдают Правила игры по Футзалу
- контролируют матч во взаимодействии с судьями помощниками там, где это применимо
- обеспечивают, чтобы любой используемый **в матче** мяч удовлетворял требованиям Правила 2
- обеспечивают, чтобы экипировка игроков, **участвующих в матче**, соответствовала требованиям Правила 4
- ведут запись **инцидентов в матче**
- останавливают матч по своему усмотрению за любые нарушения Правил игры по Футзалу
- останавливают матч из-за любого вида постороннего вмешательства
- останавливают матч, если, по их мнению, игрок получил серьёзную травму, и обеспечивают, чтобы он покинул площадку. Травмированный игрок может вернуться на площадку только после возобновления игры
- разрешают продолжить игру до выхода мяча из игры, если игрок, по их мнению, получил только лёгкую травму
- обеспечивают, чтобы любой игрок с кровотечением из раны покинул площадку. Игрок может вернуться на площадку только, получив сигнал от судей, которые должны убедиться, либо сами, либо через третьего судью, что кровотечение остановлено
- разрешают продолжить игру, когда команда, против которой было совершено нарушение, получает выгоду от такого преимущества и наказывают первоначальное нарушение, если ожидаемое преимущество не наступило за это время
- наказывают более серьёзное нарушение, когда игрок совершает более одного нарушения одновременно
- наказывают более серьёзный дисциплинарный проступок, когда игрок совершает более чем один дисциплинарный проступок одновременно
- применяют дисциплинарные санкции в отношении игроков, виновных в нарушениях, наказуемых предупреждением или удалением. Они не обязаны выносить эти санкции немедленно, но должны сделать это в ближайший выход мяча из игры
- применяют санкции в отношении официальных лиц команды, которые не в состоянии вести себя в ответственной манере и могут, по своему усмотрению, удалить их из технической зоны и прилегающей к площадке области
- обеспечивают, чтобы посторонние лица не выходили на площадку
- подают сигнал на возобновление матча после его остановки
- подают сигналы, описанные в разделе, озаглавленном “Сигналы судей и судей помощников”
- располагаются на площадке как описано в разделах, озаглавленных “Расположение, когда мяч в игре” и “**Расположение в ситуациях выхода мяча из игры**”, которые являются частями “Трактовки Правил игры по Футзалу и рекомендаций для судей” (Правило 5 - Судьи) в случаях, когда от них требуется действовать таким образом
- предоставляют в проводящую организацию протокол матча, который содержит информацию о любых санкциях, налагаемых на игроков и/или официальных лиц команд, а также о любых других

инцидентах, произошедших до, во время или после матча

Судья:

- действует как хронометрист и третий судья в случае, если судьи помощники не назначены
- приостанавливает или прекращает матч по своему усмотрению за любые нарушения Правил игры по Футзалу

- приостанавливает или прекращает матч из-за любого вида постороннего вмешательства

Второй судья:

- меняет судью в случае, если он получил травму или нездоров

РЕШЕНИЯ СУДЕЙ

Решения судей по фактам, связанным с игрой, включая решение засчитывать гол или нет, и результатом матча, являются окончательными.

Судьи могут изменить решение только в случае, если они поймут, что оно ошибочно, либо по своему усмотрению, либо по рекомендации судьи помощника, но при условии, что они ещё не возобновили игру или матч не закончился.

Решение судьи превалирует над решением второго судьи, если они *одновременно* фиксируют нарушение, но существует разногласие между ними.

В случае необоснованного вмешательства или ненадлежащего поведения судья освобождает второго судью или судей помощников от выполнения их обязанностей, принимает меры для их замены и подаёт рапорт в проводящую организацию.

ОТВЕТСТВЕННОСТЬ СУДЕЙ

Судьи (и где это применимо, судьи помощники) не несут ответственности за:

- любую травму, полученную игроком, официальным лицом команды или зрителем
- любой ущерб имуществу любого рода
- любой другой ущерб, нанесённый любому лицу, клубу, компании, ассоциации или иной организации, который обусловлен или мог быть обусловлен любым решением, принятым ими в соответствии с требованиями Правил игры по Футзалу или отношении обычных процедур, необходимых для управления, проведения и контроля матча

Сюда может быть включено:

- решение о том, разрешить или не разрешить проведение матча из-за состояния площадки либо прилегающих к ней областей или из-за погодных условий
- решение о прекращении матча по какой-либо причине
- решение относительно пригодности оборудования и оснащения, используемого во время матча
- решение останавливать или не останавливать матч обусловленное вмешательством зрителей или по какой-либо причине на трибуне для зрителей
- решение останавливать или не останавливать игру, чтобы позволить травмированному игроку покинуть площадку для оказания медицинской помощи
- решение с требованием к травмированному игроку покинуть площадку для оказания медицинской помощи

- решение разрешить или не разрешить игроку носить некоторые предметы одежды или

экипировки

- решение (там, где они имеют полномочия) о том, разрешить или не разрешить любым лицам (включая официальных лиц команды или стадиона, представителям службы безопасности, фотографов или других представителей средств массовой информации) находиться в непосредственной близости от площадки
- любое решение, которое они могут принять в соответствии с Правилами игры по Футзалу или в силу своих обязанностей согласно положениям ФИФА, конфедераций, национальных ассоциаций или регламентом лиги, по которым проводится матч

МЕЖДУНАРОДНЫЕ МАТЧИ

Второй судья является обязательным в международных матчах.

РЕЗЕРВНЫЙ СУДЬЯ ПОМОЩНИК

В турнирах или соревнованиях, в которых назначен резервный судья помощник, его роль и обязанности должны осуществляться в соответствии с *положениями, указанными в Правилах игры по Футзалу*.

ПРАВИЛО №6 - СУДЬИ ПОМОЩНИКИ

ПОЛНОМОЧИЯ СУДЕЙ ПОМОЩНИКОВ

На матч могут быть назначены два судьи помощника (третий судья и хронометрист), которые должны выполнять свои обязанности в соответствии с Правилами игры по Футзалу. Они располагаются за пределами площадки, на уровне средней линии и на той же стороне, где находятся зоны замен. Хронометрист остается сидеть за столом хронометриста, тогда как третий судья может выполнять свои обязанности, сидя или стоя.

Хронометрист и третий судья оснащаются специальным хронометром и необходимым для показа и записи набранных нарушений оборудованием, которое предоставляется ассоциацией или клубом, под чьей юрисдикцией проводится матч.

Им предоставляется стол хронометриста с тем, чтобы они выполняли свои обязанности правильно.

ПРАВА И ОБЯЗАННОСТИ

Третий судья:

- помогает судьям и хронометристу
- ведёт учёт игроков, участвующих в матче
- контролирует замену мячей по просьбе судей
- проверяет экипировку запасных до их выхода на площадку
- записывает номера бомбардиров
- информирует хронометриста, когда официальное лицо команды попросит тайм-аут (см. Правило 7 - Продолжительность игры)

- показывает обязательным жестом тайм-аут после того, как прозвучит звуковой сигнал,

поданный хронометристом, чтобы проинформировать судей и команды о том, что тайм-аут предоставлен

- ведёт запись предоставленных тайм-аутов
- ведёт запись набранных нарушений каждой командой зафиксированных судьями в каждом периоде игры
- показывает обязательным жестом, что одна из команд совершила пять набранных нарушений в данном периоде игры
- ставит на стол хронометриста видимый знак, показывающий, что команда совершила пять набранных нарушений в данном периоде игры
- записывает фамилии и номера всех предупреждённых или удалённых игроков
- вручает карточки официальным лицам каждой команды перед началом каждого периода игры, с помощью которых они могут попросить тайм-аут, и собирает их в конце каждого периода, если ни один из них не просил тайм-аут
- вручает карточки официальным лицам каждой команды, которые показывают, когда запасной может выйти на площадку, чтобы заменить игрока, который был удалён:

ОБРАЗЕЦ КАРТОЧКИ

«ЗАПАСНОЙ ИГРОК МОЖЕТ ВЫЙТИ НА ПЛОЩАДКУ ПО ИСТЕЧЕНИИ ___ МИНУТ(Ы) И ___ СЕКУНД(Ы) ПО ХРОНОМЕТРУ СЛЕВА (СПРАВА) ПО ОКОНЧАНИИ ___ ПЕРИОДА»

- совместно с судьями контролирует выход игрока, который покинул площадку для приведения в порядок своей экипировки
- совместно с судьями контролирует выход игрока, который покинул площадку из-за травмы любого рода
- сигнализирует судьям, когда была допущена очевидная ошибка при вынесении предупреждения или удаления игрока или, если агрессивное действие было совершено вне поля их зрения. В любом случае, только судьи принимают решения по всем фактам, связанным с игрой
- контролирует поведение лиц, находящихся в технических зонах, если таковые имеются, и на скамейках запасных, а также информирует судей о любом неподобающем поведении
- ведёт запись остановок в игре из-за вмешательства извне и их причины
- предоставляет любую другую информацию, относящуюся к игре
- располагается на площадке как описано в разделах, озаглавленных “Расположение, когда мяч в игре” и *“Расположение в ситуациях выхода мяча из игры”*, которые являются частями “Трактовки Правил игры по Футзалу и рекомендаций для судей” (Правило 5 - Судьи) в случаях, когда от него требуется действовать таким образом
- заменяет второго судью в случае, если судья или второй судья получают травму или будут нездоровы

Хронометрист обеспечивает, чтобы продолжительность матча соответствовала требованиям Правила 7, а именно:

- включает хронометр после правильно выполненного начального удара

- останавливает хронометр, когда мяч выйдет из игры
- возобновляет хронометраж игры после правильно выполненного удара с боковой линии, броска от ворот, углового или начального удара, штрафного или свободного ударов, 6-метрового или 10-метрового ударов или спорного мяча
 - отражает на демонстрационном табло, если таковое имеется, голы, набранные нарушения и периоды игры
 - предоставляет тайм-аут по просьбе команды свистком или акустическим сигналом, отличающимся от тех, которые используют судьи после того, как ему сообщит третий судья
 - продолжительность времени тайм-аута - одна минута
 - сигнализирует об окончании одноминутного тайм-аута свистком или акустическим сигналом, отличающимся от тех, которые используют судьи
 - сигнализирует о пяти набранных командой нарушениях свистком или акустическим сигналом, отличающимся от тех, которые используют судьи, после того, как его проинформирует третий судья
 - время удаления игрока составляет две минуты
 - сигнализирует об окончании первой половины, окончании матча, или об окончании периодов дополнительного времени, если таковые имеются, свистком или акустическим сигналом, отличающимся от тех, которые используют судьи
 - располагается на площадке как описано в разделах, озаглавленных “Расположение, когда мяч в игре” и “*Расположение в ситуациях выхода мяча из игры*”, которые являются частями “Трактовки Правил игры по Футзалу и рекомендаций для судей” (Правило 5 - Судьи) в случаях, когда от него требуется действовать таким образом
 - выполняет конкретные обязанности третьего судьи в случае его отсутствия
 - предоставляет любую другую информацию, относящуюся к игре

МЕЖДУНАРОДНЫЕ МАТЧИ

В международных матчах наличие третьего судьи и хронометриста являются обязательными.

В международных матчах используемый хронометр должен включать в себя все необходимые функции (точный хронометраж, устройство для показа времени двухминутного удаления четырёх игроков одновременно и контроля набранных нарушений каждой команды в течение каждого периода игры).

ПРАВИЛО №7 - ПРОДОЛЖИТЕЛЬНОСТЬ МАТЧА

ПЕРИОДЫ ИГРЫ

Матч длится два равных периода по 20 минут, если иное взаимно не оговорено между судьёй и двумя командами. Любая договорённость об изменении продолжительности периодов игры должна быть сделана до начала матча и подчиняться требованиям Регламента соревнований.

ОКОНЧАНИЕ ПЕРИОДОВ ИГРЫ

Хронометрист сигнализирует об окончании каждого 20-минутного периода акустическим сигналом. Услышав акустический сигнал хронометриста, один из судей извещает об окончании периода или матча своим свистком, соблюдая следующее:

- если удар с 10-метровой отметки или штрафной удар, начиная с шестого набранного нарушения должен быть, выполнен или повторён, то период, о котором идёт речь, продлевается, **пока удар не будет завершён**

- если выполняется или повторяется пенальти то период, о котором идёт речь, продлевается, **пока удар не будет завершён**

Если мяч был направлен в сторону одних из ворот, **до того как прозвучит акустический сигнал хронометриста**, то судьи должны **дождаться окончания удара**, прежде чем **известить свистком об окончании периода или матча. Период или матч окончен, когда:**

- мяч непосредственно проходит в ворота и **засчитан гол**
- мяч покидает пределы площадки
- мяч касается вратаря **или другого игрока защищающейся команды**, стоек ворот, перекладины или площадки, пересекает линию ворот и засчитывается гол

- вратарь **или другой игрок** защищающейся команды **касаются** мяча, или он отскакивает от стоек или перекладины и не пересекает линии ворот

- **мяч касается любого игрока команды, которая владеет мячом, за исключением случая, когда игроком был выполнен свободный удар и мяч после касания партнёром игрока был направлен в сторону ворот соперника**

- **не было совершено нарушение, за которое назначается штрафной удар, свободный удар или пенальти и не должен быть повторён штрафной удар, свободный удар или пенальти**

Если в течение **этого промежутка времени** одной из команд было совершено нарушение, за которое назначается штрафной удар **после пятого набранного нарушения или пенальти**, то период окончен, когда:

- **мяч направляется не непосредственно в ворота**
- **мяч проходит непосредственно в ворота и гол засчитывается**
- **мяч покидает пределы площадки**
- **мяч попадает в одну или обе стойки, перекладину, вратаря или любого игрока защищающейся команды и гол засчитывается**

- **мяч попадает в одну или обе стойки, перекладину, вратаря или любого игрока защищающейся команды и гол не засчитывается**

- **не совершено никакого другого нарушения, за которое назначается штрафной удар, свободный удар или пенальти**

Если в течение **этого промежутка времени** одной из команд было совершено нарушение, наказываемое штрафным ударом **до шестого набранного нарушения**, то период окончен, когда:

- **мяч направляется не непосредственно в ворота**
- **мяч проходит непосредственно в ворота и гол засчитывается**

- *мяч покидает пределы площадки*

- мяч попадает в одну или обе стойки, перекладину, вратаря или любого игрока защищающейся команды и гол засчитывается
- мяч попадает в одну или обе стойки, перекладину, вратаря или любого игрока защищающейся команды и гол не засчитывается
- мяч касается игрока команды, выполняющей удар
- не совершено никакого другого нарушения, за которое назначается штрафной удар, свободный удар или пенальти

Если в течение *этого промежутка времени* было совершено нарушение, наказываемое свободным ударом, то период окончен, когда:

- мяч непосредственно проходит в ворота, не коснувшись другого игрока во время полёта мяча, или касается одной или обеих стоек или перекладины, то в этих случаях гол не засчитывается
- мяч покидает пределы площадки
- мяч попадает в одну или обе стойки, перекладину, после касается вратаря или другого игрока защищающейся или атакующей команды, но не игрока выполняющего удар, и гол засчитывается
- мяч попадает в одну или обе стойки, перекладину, после касается вратаря или другого игрока защищающейся или атакующей команды, но не игрока выполняющего удар, и гол не засчитывается
- не совершено никакого другого нарушения, за которое назначается штрафной удар, свободный удар или пенальти

ТАЙМ – АУТ

Команды имеют право на одноминутный тайм-аут в каждом периоде.

При соблюдении следующих условий:

- Официальные лица команды имеют право *попросить у третьего судьи* или хронометриста, если третий судья отсутствует, одноминутный тайм-аут, используя предоставленную карточку
- *Хронометрист предоставляет тайм-аут*, когда команда, которая попросила тайм-аут, владеет мячом, и он вышел из игры, используя свисток или акустический сигнал, отличающимися от тех, которые используют судьи
- Во время тайм-аута игроки могут оставаться на или за пределами площадки. Для того чтобы попить, игроки должны покинуть площадку
- Во время тайм-аута запасные должны оставаться за пределами площадки
- Во время тайм-аута официальным лицам команды не разрешается давать инструкции на площадке
- Замены могут быть сделаны только после прозвучавшего акустического сигнала или свистка, сигнализирующего об окончании тайм-аута
- Команда, которая не попросила тайм-аут в первом периоде матча, имеет право только на

один тайм-аут во втором периоде

- Если нет ни третьего судьи, ни хронометриста, официальное лицо команды может попросить тайм-аут у судей
- Тайм-ауты не предоставляются во время дополнительного времени, если оно назначено

ПЕРЕРЫВ МЕЖДУ ПЕРИОДАМИ

Игроки имеют право на перерыв между периодами.

Перерыв между периодами не должен превышать 15 минут.

Продолжительность перерыва между периодами должна быть указана в регламенте соревнований.

Продолжительность перерыва между периодами может быть изменена только с согласия судьи.

НЕДОИГРАННЫЙ МАТЧ

Недоигранный матч переигрывается, если регламентом соревнований не предусмотрено иное.

ПРАВИЛО №8 - НАЧАЛО И ВОЗОБНОВЛЕНИЕ ИГРЫ

ПРЕДВАРИТЕЛЬНЫЕ МЕРОПРИЯТИЯ

Подбрасывается монета и команда, выигравшая жребий, выбирает ворота, которые она будет атаковать в первой половине матча.

Другая команда выполняет начальный удар, чтобы стартовал матч.

Команда, выигравшая жребий, выполняет начальный удар, чтобы стартовала вторая половина матча.

Во второй половине матча команды меняются сторонами площадки и атакуют противоположные ворота.

НАЧАЛЬНЫЙ УДАР

Начальный удар - это способ начала или возобновления игры:

- в начале матча
- после засчитанного гола
- в начале второй половины матча
- в начале каждого периода дополнительного времени, если оно назначено

Гол не может быть засчитан непосредственно с начального удара.

Процедура

- Все игроки должны находиться на своих половинах площадки
- Соперники команды, выполняющей начальный удар, находятся не ближе 3 м от мяча, пока он не войдёт в игру
- Мяч должен быть неподвижен на центральной отметке

- Судья даёт сигнал
- Мяч находится в игре, когда по нему нанесён удар, и он движется вперёд

После того, как команда забила гол и при условии, что период не закончился, начальный удар выполняет другая команда.

Нарушения и наказания

Если мяч находится в игре и игрок, выполняющий начальный удар, касается его повторно (не руками) прежде, чем мяч коснётся другого игрока, то:

- свободный удар выполняется противоположной командой с места, где находился мяч, когда произошло нарушение (см. Правило - 13 Расположение при штрафном и свободном ударах)

Если мяч находится в игре и игрок, выполняющий начальный удар, *умышленно сыграет в мяч рукой* прежде, чем мяч коснётся другого игрока, то:

- *штрафной удар* выполняется противоположной командой с места, где находился мяч, когда произошло нарушение (см. Правило - 13 Расположение при штрафном и свободном ударах) и *его команда наказывается набранным нарушением*

В случае любого другого нарушения процедуры выполнения начального удара:

- начальный удар повторяется, и принцип преимущества не может быть применён

СПОРНЫЙ МЯЧ

Если, когда мяч находится в игре, судьям временно потребовалось остановить игру по любой причине, не упомянутой нигде в Правилах игры по Футзалу, то матч возобновляется спорным мячом. Матч также возобновляется спорным мячом, когда это предусмотрено Правилами игры по Футзалу.

Процедура

Судья или второй судья бросает мяч в том месте, где он находился, когда игра была остановлена, если игра не была остановлена в штрафной площади, в этом случае один из судей вбрасывает мяч на линии штрафной площади в точке, ближайшей к месту, где мяч находился, когда игра была остановлена.

Игра возобновлена, когда мяч коснётся поверхности внутри площадки. Если мяч покинет площадку после контакта с её поверхностью, и никто из игроков не касается его после того, как он вошёл в игру, то спорный мяч вбрасывается в той же точке, где он вбрасывался в первый раз.

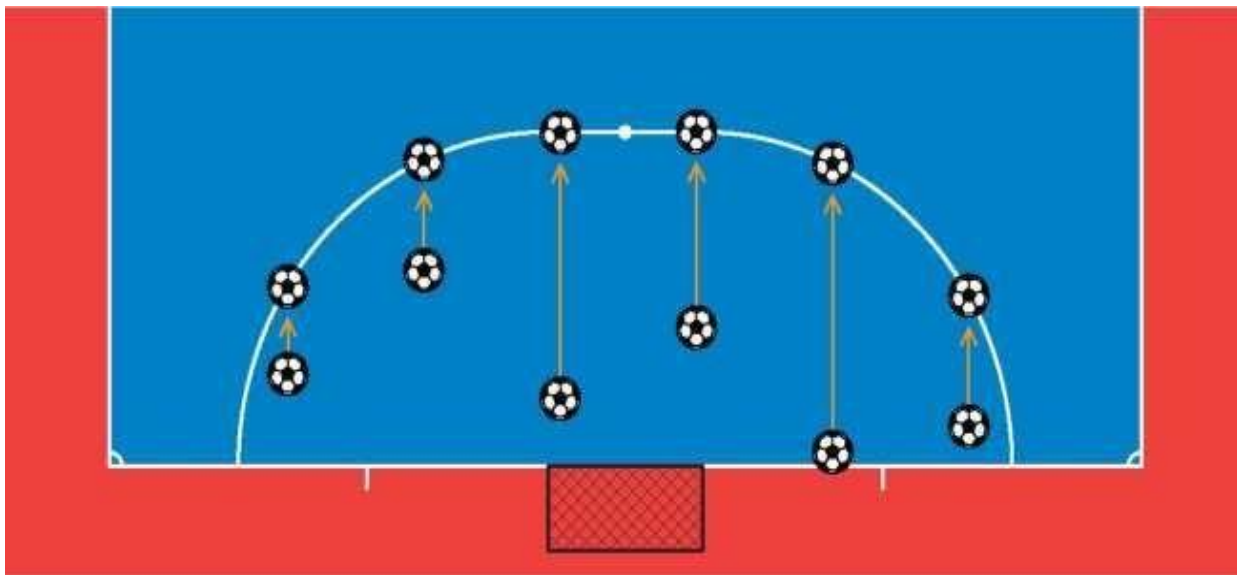

Нарушение и наказание

Мяч вбрасывается повторно с того же самого места, где он вбрасывался в первый раз:

- если игрок коснётся мяча прежде, чем он ударится о площадку
- *если мяч покинет площадку после того, как он ударится об неё и игрок не коснётся мяча*
- если совершается любое нарушение прежде, чем мяч ударится об площадку

Если, после контакта мяча с площадкой, игрок прямым ударом ноги направляет его в одни из ворот и мяч непосредственно проходит:

- *в ворота соперника, то назначается бросок от ворот*
- *в ворота собственной команды, то выполняется угловой удар противоположной командой*

Если, после контакта мяча с площадкой, игрок, касаясь мяча более одного раза, ударом ноги направляет его в одни из ворот и:

- *мяч проходит в любые из них, то гол засчитывается*

ПРАВИЛО №9 - МЯЧ В ИГРЕ И НЕ В ИГРЕ

МЯЧ НЕ В ИГРЕ

Мяч находится не в игре, если:

- он полностью пересёк линию ворот или боковую линию по земле или по воздуху
- игра была остановлена судьями
- он ударится в потолок
- нарушена любая процедура её возобновления (добавлено авт.)

МЯЧ В ИГРЕ

Мяч находится в игре во всех остальных случаях, в том числе, если:

- он отскакивает от стойки или перекладины ворот и остаётся на площадке
- он отскакивает от судей, когда они находятся на площадке
- не нарушена любая процедура её возобновления (добавлено авт.)

КРЫТАЯ ПЛОЩАДКА

Минимальная высота потолков составляет 4 м и предусматривается регламентом соревнований.

Если мяч попадает в потолок, когда он в игре, то матч возобновляется ударом с боковой линии соперником команды, игрок которой последним коснулся мяча. Удар с боковой линии выполняется с точки на боковой линии, ближайшей к месту на площадке, над которой мяч попал в потолок (см. Правило - 15 Расположение при ударе с боковой линии).

ПРАВИЛО №10 - МЕТОД ВЕДЕНИЯ СЧЕТА ГОЛОВ

ЗАСЧИТАННЫЙ ГОЛ

Гол засчитывается, когда мяч полностью пересекает линию ворот между стойками и под перекладиной и при условии, что команда, забившая гол, перед этим не нарушила Правил игры по Футзалу.

Гол не засчитывается, если вратарь атакующей команды умышленно рукой из своей штрафной площади забрасывает мяч или попадает мячом, и является последним, коснувшимся или сыгравшим в мяч. Матч возобновляется броском от ворот противоположной командой.

Если после забитого гола судьи поймут прежде, чем игра будет возобновлена, что команда, которая забила гол, играет с лишним игроком или неправильно выполнила замену, то они не должны засчитывать гол и возобновить игру свободным ударом, выполняемым соперником провинившегося игрока из любой точки внутри штрафной площади. Если начальный удар был уже выполнен, то они применяют санкции к нарушившему игроку в соответствии с Правил 3, но гол засчитывается. Судьи сообщают о случившемся в проводящую организацию. Если мяч забит противоположной командой, то судьи должны засчитать гол.

ПОБЕДИВШАЯ КОМАНДА

Команда, забившая большее количество голов в течение матча, считается победителем. Если у обеих команд равное количество голов или нет засчитанных голов, то матч считается закончившемся вничью.

РЕЛАМЕНТ СОРЕВНОВАНИЙ

Если регламентом соревнований требуется, чтобы была определена победившая команда по итогам матчей дома и в гостях, то только следующие процедуры разрешаются для определения победившей команды:

- правило голов забитых в гостях
- дополнительное время

- удары с 6-метровой отметки

Эти процедуры описаны в разделе данных правил, озаглавленном “Процедуры определения победителя в матчах дома и гостях”.

ПРАВИЛО №11 - ВНЕ ИГРЫ

В футзале положение вне игры не существует.

ПРАВИЛО №12 - НАРУШЕНИЕ ПРАВИЛ И НЕДИСЦИПЛИНИРОВАННОЕ ПОВЕДЕНИЕ

Нарушение правил, и недисциплинированное поведение игроков являются нарушениями Правил игры по Футзалу, которые наказываются следующим образом:

НАРУШЕНИЯ ПРАВИЛ ИГРЫ

Нарушения правил игры наказываются штрафным ударом, пенальти или свободным ударом.

НАРУШЕНИЯ, НАКАЗЫВАЕМЫЕ ШТРАФНЫМ УДАРОМ

Штрафной удар выполняется противоположной командой, если игрок совершит любое из *следующих семи нарушений*, судьями должен учитываться характер воздействия, является ли оно неосторожным, безрассудным или с использованием чрезмерной силы:

- Ударит или попытается ударить соперника ногой
- Сделает подножку сопернику
- Прыгнет на соперника
- Нападёт на соперника
- Ударит или попытается ударить соперника рукой
- Толкнёт соперника
- Нападёт на соперника в подкате

Штрафной удар также выполняется противоположной командой, если игрок совершит любое из *следующих трёх нарушений*:

- Задержит соперника
- Плюнет в соперника
- Умышленно сыграет в мяч рукой (за исключением вратаря в своей штрафной площади)

Штрафной удар выполняется с места, где произошло нарушение (см. Правило 13 - Расположение при штрафном и свободном ударах).

Вышеупомянутые нарушения являются набранными.

НАРУШЕНИЯ, НАКАЗЫВАЕМЫЕ ПЕНАЛЬТИ

Пенальти назначается, если любое из указанных выше десяти нарушений совершается игроком в пределах своей штрафной площади независимо от местоположения мяча, при условии, что он находится в игре.

НАРУШЕНИЯ, НАКАЗЫВАЕМЫЕ СВОБОДНЫМ УДАРОМ

Свободный удар выполняется противоположной командой, если вратарь совершит любое из следующих четырёх нарушений:

- Контролирует мяч руками или ногами *на своей половине площадки* более четырёх секунд
- Сыграв в мяч, он повторно касается его *на своей половине площадки* после того, как им *умышленно сыграл* партнёр по команде прежде, чем соперник сыграл в мяч или коснулся его
- Коснётся мяча руками в *своей штрафной площади* после того, как получит умышленный пас от партнёра по команде
- Коснётся мяча руками *в своей штрафной площади* после того, как он получит его непосредственно после удара мяча с боковой линии от партнёра по команде

Свободный удар также выполняется противоположной командой, если, *по мнению судьи*, игрок:

- сыграет в опасной манере в непосредственной близости от соперника
- блокирует продвижение соперника
- мешает вратарю выбросить мяч руками
- совершит против партнёра по команде одно из девяти нарушений, которые наказываются штрафным ударом, если они совершаются против соперника
- совершит любое другое нарушение, не упомянутое в Правиле 12 или в любом другом

Правиле, за которое игра останавливается для предупреждения или удаления игрока

Свободный удар выполняется с места, где произошло нарушение (см. Правило 13 - Расположение при штрафном или свободном ударах).

НЕДИСЦИПЛИНИРОВАННОЕ ПОВЕДЕНИЕ

Недисциплинированное поведение наказывается предупреждением или удалением.

ДИСЦИПЛИНАРНЫЕ САНКЦИИ

Жёлтая карточка используется, чтобы показать игроку или запасному, что он был предупреждён.

Красная карточка используется, чтобы показать игроку или запасному, что он был удалён.

Только игроку или запасному могут быть показаны красная или жёлтая карточки. Соответствующая карточка показывается публично и только на площадке, *если матч уже начался*. В других случаях арбитры устно информируют игроков и официальных лиц команды о вынесении дисциплинарных санкций.

Арбитры имеют право выносить дисциплинарные санкции с момента, когда они входят в здание, где находится площадка перед началом матча и пока они не покинут его.

Игрок, который совершит нарушение, наказуемое предупреждением или удалением, либо на площадке, либо за её пределами и направленного против соперника, партнёра по команде, судей или любой другой персоны наказывается в соответствии с характером совершённого нарушения.

НАРУШЕНИЯ, НАКАЗУЕМЫЕ ПРЕДУПРЕЖДЕНИЕМ

Игрок предупреждается, если он совершит любое из следующих семи нарушений:

- Неспортивное поведение
- Несогласие словом или действием

- Систематически нарушает Правила игры по Футзалу
 - Затягивание возобновления игры
 - Не соблюдение требуемого расстояния, когда игра возобновляется угловым, штрафным или свободными ударами или ударом с боковой линии (защищающимися игроками)
 - Выходит или возвращается на площадку без разрешения судей или нарушает процедуру замены
 - Умышленно покидает площадку без разрешения судей
- Запасной предупреждается, если он совершит любое из следующих четырёх нарушений:
- Неспортивное поведение
 - Несогласие словом или действием
 - Затягивание возобновления игры
 - Выходит на площадку с нарушением процедуру замены

НАРУШЕНИЯ, НАКАЗУЕМЫЕ УДАЛЕНИЕМ

Игрок или запасной удаляется, если он совершит любое из следующих семи нарушений:

- Серьёзное нарушение правил
- Агрессивное поведение
- Плюнет в соперника или любую другую персону
- Лишит команду соперника гола или явной возможности забить мяч, умышленно сыграв в него рукой (это не относится к вратарю в пределах своей штрафной площади)
- Лишит соперника, движущегося к его воротам, явной возможности забить мяч, совершив нарушение, наказуемое штрафным или свободным ударами или пенальти
- Использует оскорбительные, обидные, нецензурные выражения или жесты
- Получит второе предупреждение в одном и том же матче

Запасной удаляется, если он совершит следующее нарушение:

- Лишит гола или явной возможности забить мяч

Игрок или запасной, который был удалён, должен покинуть техническую зону и пространство, прилегающее к площадке.

ПРАВИЛО №13 - ШТРАФНОЙ И СВОБОДНЫЙ УДАРЫ

ВИДЫ УДАРОВ

Удары могут быть штрафными или свободными

ШТРАФНОЙ УДАР

Жест

Один из судей показывает штрафной удар, держа одну руку горизонтально и указывая ей направление выполнения удара. Другой рукой судья показывает место на площадке тем самым, давая

понять третьему судье и хронометристу, что оно является набранным нарушением.

Мяч проходит в ворота

- Если со штрафного удара мяч непосредственно проходит в ворота соперника, то гол засчитывается
- Если со штрафного удара мяч непосредственно проходит в ворота собственной команды, то угловой удар выполняется противоположной командой

Набранные нарушения

- Это все нарушения, наказуемые штрафным ударом или пенальти и упомянутые в Правиле 12
- Набранные нарушения, совершённые каждой командой в каждом периоде, записываются в протокол матча
- Судьи могут разрешить продолжение игры, применяя принцип преимущества, если команда не совершила пяти набранных нарушений и противоположная команда не лишается гола или явной возможности взятия ворот
- Если судьи применили принцип преимущества, то они используют *обязательные жесты*, чтобы показать набранное нарушение хронометристу и третьему судье, как только мяч выйдет из игры
- Если назначено дополнительное время, то набранные нарушения второго периода продолжают накапливаться в дополнительное время

СВОБОДНЫЙ УДАР

Жест

Судьи показывают свободный удар, поднимая руку над головой. Они держат руку в таком положении до тех пор, пока удар не будет выполнен и мяча не коснётся другой игрок или он не выйдет из игры.

Мяч проходит в ворота

Гол может быть засчитан только, если мяч впоследствии коснётся любого игрока перед тем, как он пройдёт в ворота:

- Если со свободного удара мяч непосредственно проходит в ворота соперника, то выполняется бросок от ворот
- Если со свободного удара мяч непосредственно проходит в ворота собственной команды, то угловой удар выполняется противоположной командой

ПРОЦЕДУРА

Как при штрафном ударе, так и при свободном ударе мяч должен быть неподвижным, когда выполняется удар.

ШТАФНОЙ УДАР, НАЧИНАЯ С ШЕСТОГО НАБРАННОГО НАРУШЕНИЯ У КАЖДОЙ КОМАНДЫ

- Игрок, выполняющий штрафной удар, бьёт по мячу с целью забить гол и не может передать мяч партнёру по команде

- После того как штрафной удар был выполнен, ни один игрок не может касаться мяча до тех пор, пока его не коснётся вратарь защищающейся команды, или он не отскочит от одной из стоек или перекладины ворот, или не покинет площадку
- Если игрок совершит шестое командное набранное нарушение на половине площадки команды соперника или на своей половине в области, ограниченной средней линией и воображаемой линией, проходящей через 10 метровую отметку и параллельно средней линии, то штрафной удар выполняется с 10 метровой отметки. Расположение 10 метровой отметки описана в Правиле 1. Штрафной удар выполняется в соответствии с положениями раздела, озаглавленного “Расположение при штрафном и свободном ударах”
- Если игрок совершит шестое командное набранное нарушение на своей половине площадки между воображаемой линией, проходящей через 10 метровую отметку, и линией ворот, но за пределами штрафной площади, то атакующая команда принимает решение: выполнять ли удар с 10 метровой отметки, или с места, где произошло нарушение
- Начиная с шестого набранного нарушения, добавляется время для выполнения штрафного удара в конце каждой половины матча или в конце каждого периода дополнительного времени

РАСПОЛОЖЕНИЕ ПРИ ШТРАФНОМ И СВОБОДНОМ УДАРЕ

Штрафной и свободный удар за пределами штрафной площади

- Все соперники должны быть не ближе 5 м от мяча, пока он не войдёт в игру
- Мяч в игре, когда по нему нанесён удар, и он движется
- Штрафной и свободный удары выполняются с места, где произошло нарушение, или с места, где находился мяч, когда произошло нарушение (в соответствии с нарушением) или с 10 метровой отметки

Штрафной или свободный удары, выполняемые защищающейся командой, из пределов штрафной площади

- Все соперники должны быть не ближе 5 м от мяча, пока он не войдёт в игру
- Все соперники должны оставаться за пределами штрафной площади, пока он не войдёт в игру
- Мяч в игре, когда непосредственно после удара он покинет пределы штрафной площади
- Штрафной или свободный удары, назначенные в штрафной площади, могут быть выполнены из любой точки внутри этой площади

Штрафной удар, начиная с шестого набранного нарушения в каждом периоде

- Игроки защищающейся команды не могут устанавливать стенку, чтобы защититься от штрафного удара
- Игрок, выполняющий удар, определяется должным образом
- Вратарь располагается в своей штрафной площади на расстоянии не ближе 5 м от мяча
- Игроки располагаются на площадке, за исключением футболиста, выполняющего удар, если он пожелает

- Игроки, за исключением футболиста, выполняющего удар, и вратаря защищающейся

команды, располагаются позади воображаемой линии, которая проходит на одном уровне с мячом параллельно линии ворот и за пределами штрафной площади на расстоянии не менее 5 м от мяча. Они не могут мешать игроку, выполняющему штрафной удар. Ни один игрок, за исключением футболиста, выполняющего удар, не может пересекать эту воображаемую линию, пока мяч не войдёт в игру

Свободный удар, выполняемый атакующей командой

- Все соперники должны быть не ближе 5 м от мяча, пока он не войдёт в игру
- Мяч в игре, когда по нему нанесён удар, и он движется
- Свободный удар, назначенный в штрафной площади, выполняется с линии штрафной площади в точке, ближайшей к месту, где произошло нарушение

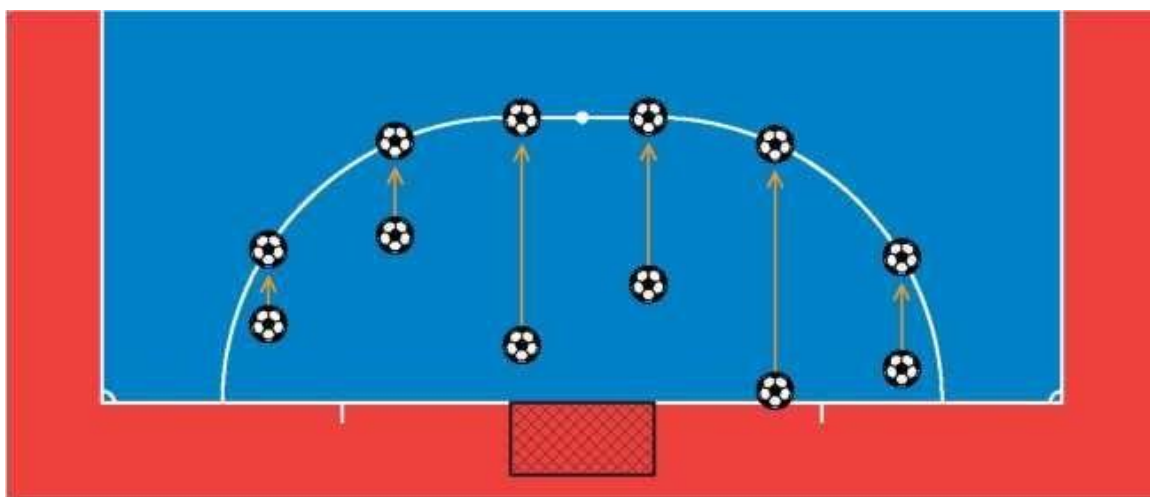

НАРУШЕНИЯ И НАКАЗАНИЯ

Если при выполнении штрафного или свободного удара *соперник* находится к мячу ближе, чем необходимое расстояние:

- удар повторяется, а нарушивший игрок предупреждается, если не может быть применён принцип преимущества или не совершается другое нарушение, за которое назначается пенальти. Если нарушение наказывается штрафным или свободным ударом, то судьи решают, следует ли наказывать за первоначальное нарушение или за нарушение, совершённое впоследствии. Если последующее нарушение наказывается пенальти или штрафным ударом, то набранное нарушение записывается нарушившей команде

Если при выполнении штрафного или свободного удара защищающейся командой из своей штрафной площади мяч после удара непосредственно *не покинул штрафную площадь*:

- удар повторяется

Если команда выполняет штрафной или свободный удар *более четырёх секунд*:

- судьи назначают свободный удар, выполняемый противоположной командой с места, где игра должна была быть возобновлена (см. Правило 13 - Расположение при штрафном и свободном ударе)

Начиная с шестого набранного нарушения, если *игрок, выполняющий удар*, не делает это с

намерением забить гол:

- судьи назначают свободный удар, выполняемый противоположной командой с места, где игра должна была быть возобновлена

Начиная с шестого набранного нарушения, если штрафной удар выполняется *партнёром игрока*, который был должным образом определён:

- судьи останавливают игру, предупреждают его за неспортивное поведение и возобновляют матч свободным ударом, выполняемым защищающейся командой с места, где он ударил по мячу

Штрафной и свободный удар, выполняемый игроком, не вратарём

Если после введения мяча в игру выполнявший удар игрок повторно коснётся мяча (не руками), прежде чем мяча коснётся другой игрок:

- свободный удар выполняется противоположной командой с места, где произошло нарушение (см. Правило 13 - Расположение при штрафном и свободном ударе)

Если после введения мяча в игру выполнявший удар игрок умышленно сыграет в мяч рукой, прежде чем мяча коснётся другой игрок:

- штрафной удар выполняется противоположной командой с места, где произошло нарушение (см. Правило 13 - Расположение при штрафном и свободном ударе) и его команде засчитывается набранное нарушение
- назначается пенальти, если нарушение было совершено в штрафной площади выполнявшего удар игрока, и его команде засчитывается набранное нарушение

Штрафной и свободный удар, выполняемый вратарём

Если после введения мяча в игру вратарь повторно коснётся мяча (не руками), прежде чем мяча коснётся другой игрок:

- свободный удар выполняется противоположной командой с места, где произошло нарушение (см. Правило 13 - Расположение при штрафном и свободном ударе)

Если после введения мяча в игру вратарь умышленно сыграет в мяч рукой, прежде чем мяча коснётся другой игрок:

- штрафной удар выполняется противоположной командой с места, где произошло нарушение (см. Правило 13 - Расположение при штрафном и свободном ударе), если оно совершено за пределами штрафной площади вратаря, и его команде засчитывается набранное нарушение
- свободный удар выполняется противоположной командой с линии штрафной площади из точки, ближайшей к месту, где произошло нарушение (см. Правило 13 - Расположение при штрафном и свободном ударе), если оно совершено в пределах штрафной площади вратаря

Если судьи дают сигнал на выполнение штрафного удара, начиная с шестого набранного нарушения, и до того, как мяч войдёт в игру:

игрок команды, *выполняющей удар*, нарушит Правила игры по Футзалу, за исключением футболиста, выполняющего удар более четырёх секунд:

- судьи разрешают выполнить удар
- если мяч проходит в ворота, удар повторяется
- если мяч не попадает в ворота, судьи останавливают игру и возобновляют матч свободным ударом, выполняемым защищающейся командой, с места, где произошло нарушение (см. Правило 13 -

Расположение при штрафном и свободном ударе)

игрок *защищающейся* команды нарушит Правила игры по Футзалу:

- судьи разрешают выполнить удар
- если мяч проходит в ворота, гол засчитывается
- если мяч не попадает в ворота, удар повторяется

один или более игроков *защищающейся* команды и один или более игроков *атакующей* команды нарушают Правила игры по Футзалу:

- удар повторяется

Начиная с шестого набранного нарушения, если после того, как штрафной удар был выполнен: игрок, *выполняющий удар*, не направляет мяч вперед с целью забить гол:

- судьи останавливают игру и возобновляют матч свободным ударом, выполняемым защищающейся командой, с места, где произошло нарушение (см. Правило 13 - Расположение при штрафном и свободном ударе)

игрок, *выполняющий удар*, повторно коснется мяча (не руками) прежде, чем мяча коснется другой игрок:

- свободный удар выполняется противоположной командой с места, где произошло нарушение (см. Правило 13 - Расположение при штрафном и свободном ударе)

партнёр игрока команды футболиста, *выполняющего* удар, коснется мяча (не руками) прежде, чем мяч касается вратаря защищающейся команды, отскочит от одной из стоек или перекладины ворот или покинет площадку:

- свободный удар выполняется противоположной командой с места, где произошло нарушение (см. Правило 13 - Расположение при штрафном и свободном ударе)

игрок умышленно сыграет в мяч рукой:

- штрафной удар выполняется противоположной командой с места, где произошло нарушение (см. Правило 13 - Расположение при штрафном и свободном ударе) и его команде засчитывается набранное нарушение

назначается пенальти, если нарушение было совершено игроком защищающейся команды в своей штрафной площади, за исключением вратаря защищающейся команды (см. Правило 13 - Расположение при штрафном и свободном ударе) и его команде засчитывается набранное нарушение

мяч коснется *постороннего лица или постороннего предмета*, когда мяч движется вперед:

- удар повторяется

мяч *отскакивает на площадку* от вратаря, стойки или перекладины ворот и затем касается *постороннего лица или постороннего предмета*:

- судьи останавливают игру

игра возобновляется спорным мячом с места, где он коснулся постороннего лица или постороннего предмета, за исключением, когда мяч касается постороннего лица или постороннего предмета в штрафной площади, в этом случае один из судей сбрасывает мяч на линии штрафной площади в точке, ближайшей к месту, где мяч находился, когда игра была остановлена

мяч *лопается или приходит в негодность*, когда он находится в игре, и не коснулся предварительно стоек, перекладины ворот или другого игрока:

- удар повторяется

ПРАВИЛО №14 - ПЕНАЛЬТИ

Пенальти назначается в ворота команды, которая совершит в своей штрафной площади любое из десяти нарушений, наказуемых штрафным ударом и, когда мяч находится в игре.

Гол может быть засчитан непосредственно с пенальти.

Добавляется время для выполнения пенальти в конце каждой половины матча или в конце каждого периода дополнительного времени.

РАСПОЛОЖЕНИЕ МЯЧА И ИГРОКОВ

Мяч:

- должен быть установлен на 6-метровой отметке

Игрок, выполняющий пенальти:

- должен быть определён соответственным образом

Вратарь защищаемой команды:

- должен располагаться на линии ворот между стойками, лицом к игроку, выполняющему удар, до тех пор, пока по мячу не будет нанесён удар

Игроки, кроме выполняющего удар, должны находиться:

- на площадке
- за пределами штрафной площади
- позади 6-метровой отметки
- не ближе 5 м от 6-метровой отметки

ПРОЦЕДУРА

- После того, как игроки расположились в соответствии с этим Правилom, один из судей даёт сигнал на выполнение пенальти

- Игрок, выполняющий пенальти, должен ударом ноги направить мяч вперёд

- Мяч находится в игре, когда по нему нанесён удар, и он движется вперёд

Когда выполняется пенальти в основное время или продлевается время первой половины или всего матча, или в конце дополнительного времени, если таковое имеется, чтобы дать возможность выполнить или повторить пенальти, гол засчитывается, если, прежде чем пройти в ворота между стойками и под перекладиной:

- мяч коснётся одной или обеих стоек и/или перекладины и/или вратаря

Судьи решают, когда 6-метровый удар завершён.

НАРУШЕНИЯ И НАКАЗАНИЯ

Если игрок, *выполняющий пенальти*, не направляет мяч вперёд:

- судьи останавливают игру и матч возобновляется свободным ударом, выполняемым с 6-метровой отметки защищаемой командой (см. Правило 13 - Расположение при штрафном и свободном ударе)

Если во время выполнения пенальти удар по мячу наносит *партнёр игрока*, который был

должным образом определён:

- судьи останавливают игру, предупреждают его за неспортивное поведение и матч возобновляется свободным ударом, выполняемым с 6-метровой отметки защищающейся командой (см. Правило 13 - Расположение при штрафном и свободном ударе)

Если судьи дают сигнал на выполнение пенальти, и до того, как мяч войдёт в игру, возникает одна из следующих ситуаций:

игрок той же команды, что и игрок, выполняющий удар, нарушает Правила игры по Футзалу:

- судьи разрешают выполнить удар
- если мяч проходит в ворота, удар повторяется
- если мяч не попадает в ворота, судьи останавливают игру и возобновляют матч свободным ударом, выполняемым защищающейся командой, с места, где произошло нарушение (см. Правило 13 - Расположение при штрафном и свободном ударе)

игрок *защищающейся* команды нарушит Правила игры по Футзалу:

- судьи разрешают выполнить удар
- если мяч проходит в ворота, гол засчитывается
- если мяч не попадает в ворота, удар повторяется

один или более игроков *защищающейся команды* и один или более игроков *атакующей команды* нарушают Правила игры по Футзалу:

- удар повторяется

Если после выполнения пенальти:

игрок, *выполняющий* удар, повторно коснётся мяча (не руками) прежде, чем мяча коснётся другой игрок:

- свободный удар выполняется противоположной командой с места, где произошло нарушение (см. Правило 13 - Расположение при штрафном и свободном ударе)

игрок, *выполняющий* удар, умышленно сыграет в мяч рукой прежде, чем мяча коснётся другой игрок:

- штрафной удар выполняется противоположной командой с места, где произошло нарушение (см. Правило 13 - Расположение при штрафном и свободном ударе) и его команде засчитывается набранное нарушение

мяч касается *постороннего лица* или *постороннего предмета*, когда мяч движется вперёд:

- удар повторяется

мяч отскакивает на площадку от вратаря, стойки или перекладины ворот и затем касается *постороннего лица* или *постороннего предмета*:

- судьи останавливают игру
- игра возобновляется спорным мячом с места, где он коснулся постороннего лица или постороннего предмета, за исключением, когда мяч касается постороннего лица или постороннего предмета в штрафной площади, в этом случае один из судей вбрасывает мяч на линии штрафной площади в точке, ближайшей к месту, где мяч находился, когда игра была остановлена

мяч *лопается* или *приходит в негодность*, когда он находится в игре, и не коснулся предварительно стоек, перекладины ворот или игрока:

- удар повторяется

ПРАВИЛО №15 - УДАР С БОКОВОЙ ЛИНИИ

Удар мяча с боковой линии является способом возобновления игры.

Удар мяча с боковой линии выполняется соперником игрока, который последним коснулся мяча, когда мяч полностью пересёк боковую линию либо по земле, либо по воздуху или касается потолка в зале.

Гол не может быть засчитан непосредственно после удара с боковой линии.

РАСПОЛОЖЕНИЕ ИГРОКОВ

Соперники должны быть:

- на площадке
- на расстоянии на менее 5 м от места на боковой линии, с которого выполняется удар мяча с боковой линии

ПРОЦЕДУРА

Существует один тип процедуры:

- удар мяча с боковой линии

РАСПОЛОЖЕНИЕ ПРИ УДАРЕ МЯЧА С БОКОВОЙ ЛИНИИ

В момент подачи мяча футболист, выполняющий удар:

- располагает одну ногу на боковой линии или на покрытии за пределами площадки
 - наносит удар по мячу, который должен быть неподвижен, или из точки, где мяч покинул площадку, или с поверхности за её пределами на расстоянии не более 25 см от этой точки
 - вводит мяч в течение четырёх секунд, как только будет готов сделать это
- Мяч находится в игре, когда он выйдет на площадку.

НАРУШЕНИЯ И НАКАЗАНИЯ

Если, когда выполняется удар мяча с боковой линии, **соперник** находится ближе к мячу, чем необходимое расстояние:

- удар мяча с боковой линии повторяется той же командой, а нарушивший игрок предупреждается, если не может быть применён принцип преимущества, или, если нарушение, наказуемое штрафным или свободным ударом или пенальти не совершено противоположной командой игроку, выполнявшему удар мяча с боковой линии

Если **соперник** нечестным приёмом отвлекает внимание или мешает игроку, выполняющему удар по мячу с боковой линии:

- он получает предупреждение за неспортивное поведение

За **любое другое нарушение** процедуры удара мяча с боковой линии:

- удар мяча с боковой линии выполняется игроком противоположной командой

Удар мяча с боковой линии, выполняемый игроком, не вратарём

Если мяч находится в игре и футболист, **выполняющий** удар по мячу с боковой линии, повторно коснётся мяча (не руками), прежде чем мяча коснётся другой игрок:

- свободный удар выполняется противоположной командой с места, где произошло нарушение (см. Правило 13 - Расположение при штрафном и свободном ударе)

Если мяч находится в игре и футболист, *выполняющий* удар по мячу с боковой линии, умышленно сыграет в мяч рукой, прежде чем мяча коснётся другой игрок:

- штрафной удар выполняется противоположной командой с места, где произошло нарушение (см. Правило 13 - Расположение при штрафном и свободном ударе) и его команде засчитывается набранное нарушение

- назначается пенальти, если нарушение было совершено в штрафной площади игрока, выполнявшего удар по мячу с боковой линии, и его команде засчитывается набранное нарушение

Удар мяча с боковой линии, выполняемый вратарём

Если после введения мяча в игру вратарь повторно коснётся мяча (не руками), прежде чем мяча коснётся другой игрок:

- свободный удар выполняется противоположной командой с места, где произошло нарушение (см. Правило 13 - Расположение при штрафном и свободном ударе)

Если после введения мяча в игру вратарь умышленно сыграет в мяч рукой, прежде чем мяча коснётся другой игрок:

- штрафной удар выполняется противоположной командой с места, где произошло нарушение (см. Правило 13 - Расположение при штрафном и свободном ударе), если оно совершено за пределами штрафной площади вратаря, и его команде засчитывается набранное нарушение

- свободный удар выполняется противоположной командой с линии штрафной площади из точки, ближайшей к месту, где произошло нарушение (см. Правило 13 - Расположение при штрафном и свободном ударе), если оно совершено в пределах штрафной площади вратаря

ПРАВИЛО №16 -БРОСОК ОТ ВОРОТ

Бросок от ворот является способом возобновления игры.

Бросок от ворот назначается, когда мяч полностью пересекает линию ворот либо по земле, либо по воздуху, последним коснувшись игрока атакующей команды, и гол не был засчитан в соответствии с Правилем 10.

Гол не может быть забит непосредственно броском от ворот.

РАСПОЛОЖЕНИЕ ИГРОКОВ

Соперники должны быть:

- на площадке и за пределами штрафной площади команды, выполняющей бросок от ворот, пока мяч не войдёт в игру

ПРОЦЕДУРА

- Мяч выбрасывается из любой точки внутри штрафной площади вратарём защищающейся команды

- Вратарь защищающейся команды выполняет бросок от ворот в течение четырёх секунд, как только будет готов сделать это

- Мяч находится в игре, когда он выброшен непосредственно за пределы штрафной площади вратарём защищающейся команды

НАРУШЕНИЯ И НАКАЗАНИЯ

Если мяч не выброшен непосредственно за пределы штрафной площади броском от ворот:

- бросок повторяется, но отсчёт четырёх секунд не открывается вновь и продолжается даже тогда, когда вратарь готов, чтобы повторить бросок

Если мяч находится в игре и вратарь повторно коснётся мяча (не руками), прежде чем мяча коснётся другой игрок:

- свободный удар выполняется противоположной командой с места, где произошло нарушение (см. Правило 13 - Расположение при штрафном и свободном ударе)

Если мяч находится в игре и *вратарь* умышленно сыграет в мяч рукой, прежде чем мяча коснётся другой игрок:

- штрафной удар выполняется противоположной командой с места, где произошло нарушение (см. Правило 13 - Расположение при штрафном и свободном ударе), если оно совершено за пределами штрафной площади вратаря, и его команде засчитывается набранное нарушение

- свободный удар выполняется противоположной командой с линии штрафной площади из точки, ближайшей к месту, где произошло нарушение (см. Правило 13 - Расположение при штрафном и свободном ударе), если оно совершено в пределах штрафной площади вратаря

Если мяч находится в игре и вратарь касается его снова на своей половине площадки после того, как им умышленно сыграл партнёр по команде прежде, чем соперник сыграл в мяч или коснулся его:

- свободный удар выполняется противоположной командой с места, где произошло нарушение (см. Правило 13 - Расположение при штрафном и свободном ударе)

Если бросок от ворот не выполнен в течение четырёх секунд:

- свободный удар выполняется противоположной командой с линии штрафной площади из точки, ближайшей к месту, где произошло нарушение (см. Правило 13 - Расположение при штрафном и свободном ударе)

Если бросок от ворот выполняется с атакующими игроками в штрафной площади:

- бросок повторяется, если любой из атакующих игроков касается мяча или мешает броску, выполняемым должным образом

В случае любого другого нарушения этого Правила:

- бросок от ворот повторяется. Если нарушение совершается командой, выполняющей бросок от ворот, отсчёт четырёх секунд не открывается вновь и продолжается даже тогда, когда вратарь готов повторить бросок от ворот.

-

ПРАВИЛО №17 - УГЛОВОЙ УДАР

Угловой удар является способом возобновления игры.

Угловой удар назначается, когда мяч полностью пересекает линию ворот либо по земле, либо по

воздуху, последним коснувшись игрока защищающейся команды, и гол не был засчитан в соответствии с Правилom 10.

Гол может быть засчитан непосредственно с углового удара, но только в ворота противоположной команды.

РАСПОЛОЖЕНИЕ МЯЧА И ИГРОКОВ

Мяч должен быть:

- внутри углового сектора, ближайшего к точке, где мяч пересёк линию ворот

Соперники должны быть:

- на площадке на расстоянии не менее 5 м от углового сектора, пока мяч не войдёт в игру

ПРОЦЕДУРА

- Удар по мячу ногой выполняет игрок атакующей команды
- Команда, выполняющая удар, должна ввести мяч в течение четырёх секунд, как только будет готова сделать это
- Мяч находится в игре, когда по нему нанесён удар, и он движется

НАРУШЕНИЯ И НАКАЗАНИЯ

Если, когда выполняется угловой удар, *соперник* находится ближе к мячу, чем необходимое расстояние:

- угловой удар повторяется той же командой, а нарушивший игрок предупреждается, если не может быть применён принцип преимущества, или, если нарушение, наказуемое штрафным или свободным ударом или пенальти не совершено защищающейся командой

Если *соперник* нечестным приёмом отвлекает внимание или мешает игроку, выполняющему угловой удар:

- он получает предупреждение за неспортивное поведение

Если угловой удар не выполняется в течение четырёх секунд:

- бросок от ворот выполняет противоположная команда

В случае любого другого нарушения процедуры или расположения мяча:

- угловой удар повторяется. Если нарушение совершается командой, выполняющей удар, отсчёт четырёх секунд не открывается вновь и продолжается даже тогда, когда футболист готов повторить удар

Угловой удар, выполняемый игроком, не вратарём

Если мяч находится в игре и футболист, выполнявший удар, повторно коснётся мяча (не руками), прежде чем мяча коснётся другой игрок:

- свободный удар выполняется противоположной командой с места, где произошло нарушение (см. Правило 13 - Расположение при штрафном и свободном ударе)

Если мяч находится в игре и футболист, выполнявший удар, умышленно сыграет в мяч рукой, прежде чем мяча коснётся другой игрок:

- штрафной удар выполняется противоположной командой с места, где произошло

нарушение (см. Правило 13 - Расположение при штрафном и свободном ударе) и его команде засчитывается набранное нарушение

- назначается пенальти, если нарушение было совершено в штрафной площади игрока, выполнявшего удар, и его команде засчитывается набранное нарушение

Угловой удар, выполняемый вратарём

Если после введения мяча в игру вратарь повторно коснётся мяча (не руками), прежде чем мяча коснётся другой игрок:

- свободный удар выполняется противоположной командой с места, где произошло нарушение (см. Правило 13 - Расположение при штрафном и свободном ударе)

Если после введения мяча в игру вратарь умышленно сыграет в мяч рукой, прежде чем мяча коснётся другой игрок:

- штрафной удар выполняется противоположной командой с места, где произошло нарушение (см. Правило 13 - Расположение при штрафном и свободном ударе), если оно совершено за пределами штрафной площади вратаря, и его команде засчитывается набранное нарушение

- свободный удар выполняется противоположной командой с линии штрафной площади из точки, ближайшей к месту, где произошло нарушение (см. Правило 13 - Расположение при штрафном и свободном ударе), если оно совершено в пределах штрафной площади вратаря

Голы в гостях, дополнительное время и удары с 6-метровой отметки - это три способа утверждённых для определения команды победителя, когда регламентом соревнований требуется определить команду победитель после того, как матч закончился вничью. Дополнительное время и удары с 6-метровой отметки не являются частью матча.

ГОЛЫ В ГОСТЯХ

Регламент соревнований может предусматривать, что там, где команды играют друг против друга дома и в гостях, если после второго матча общее число забитых голов одинаковое, то голы, засчитанные на площадке команды-соперницы, учитываются вдвойне.

ДОПОЛНИТЕЛЬНОЕ ВРЕМЯ

Регламент соревнований может предусматривать два равных дополнительных периода продолжительностью три или пять минут каждый, которые должны быть сыграны. К ним применяются положения Правила 8. В Регламенте соревнований должна быть точно указана продолжительность двух равных периодов дополнительного времени.

УДАРЫ С 6-ти МЕТРОВОЙ ОТМЕТКИ

Регламент соревнований может предусматривать удары с 6-метровой отметки в соответствии с процедурой, установленной ниже.

ПРОЦЕДУРА

- Судья выбирает ворота, в которые будут выполняться удары
- Судья подбрасывает монету и команда, капитан которой выиграл жребий, выбирает первой или второй будет выполнять удары

- Судья, второй судья, третий судья и хронометрист ведут запись выполняемых ударов
- Обе команды выполняют по **три удара** в соответствии с условиями, приведёнными ниже
- Удары выполняются командами поочерёдно
- **Если прежде, чем обе команды выполнят по три удара, у одной из команд засчитано голов больше, чем другая сможет забить, даже, если бы она выполнила все три удара, то пробитие ударов прекращается**
 - **Если обе команды после выполнения трёх ударов имеют равное число голов, или не имеют ни одного гола, выполнение ударов продолжается в том же порядке, пока одна из команд не забьёт на гол больше, чем другая, при одинаковом числе ударов**
 - Все игроки и запасные имеют право выполнять пенальти
 - Вратарь может быть заменён любым игроком во время выполнения ударов с 6-метровой отметки
 - Каждый удар выполняется другим игроком и все, имеющие на это право игроки, должны выполнить свой удар прежде, чем любой игрок может выполнить удар повторно
 - Имеющий право на удар игрок может поменяться местами с вратарём в любой момент времени выполнения ударов с 6-метровой отметки, при условии, что судья проинформирован, и экипировка игрока является соответствующей
 - Только имеющим право на удар игрокам, включая вратарей, судей и третьего судью, разрешается находиться на площадке, когда выполняются удары с 6-метровой отметки
 - Все, имеющие право на удар игроки, исключая игрока, выполняющего удар, и двух вратарей должны находиться на противоположной половине площадки с третьим судьёй
 - Вратарь, который является партнёром по команде футболиста, выполняющего пенальти, должен находиться на площадке напротив зоны замены, на уровне 6-метровой отметки, не ближе 5 м от неё.
 - Если не указано иное, применяются Правила игры по Футзалу и решения Судейского Департамента ФИФА, когда выполняются удары с 6-метровой отметки
 - Если в конце матча или дополнительного времени, но перед началом выполнения ударов с 6-метровой отметки, одна команда имеет большее число игроков, включая запасных, чем у соперника, она должна сократить их число, чтобы сравняться с соперником, а капитан команды должен сообщить судьё фамилию и номер каждого исключённого игрока
 - Если команда должна сократить число игроков, чтобы сравняться с соперником, она может исключить вратарей, как игроков, имеющих право на выполнение пенальти
 - Вратарь, исключённый от выполнения пенальти с тем, чтобы сравнить число игроков своей команды с числом игроков команды соперника, и который находится в своей технической зоне, может заменить вратаря своей команды в любой момент
 - До начала ударов с 6-метровой отметки судья должен обеспечить, чтобы равное число игроков каждой команды, имеющих право на выполнение пенальти, оставались на другой половине площадки
 - Техническая зона является специальной зоной для технического персонала и запасных.
 - Несмотря на то, что размеры и расположение технических зон могут отличаться на разных

спортивных сооружениях, следующие рекомендации приводятся для общего руководства:

- Техническая зона продлевается на 1 м в обе стороны от мест, предназначенных для сидения, и вперёд до расстояния 75 см от боковой линии
- Для обозначения технической зоны рекомендуется использовать маркировку
- Число лиц, которым разрешается находиться в технической зоне, определяется регламентом соревнований
 - Лиц, находящихся в технической зоне, определяют до начала матча в соответствии с регламентом соревнований
 - Только один из официальных лиц команды в данный момент имеет право давать тактические указания и находиться стоя

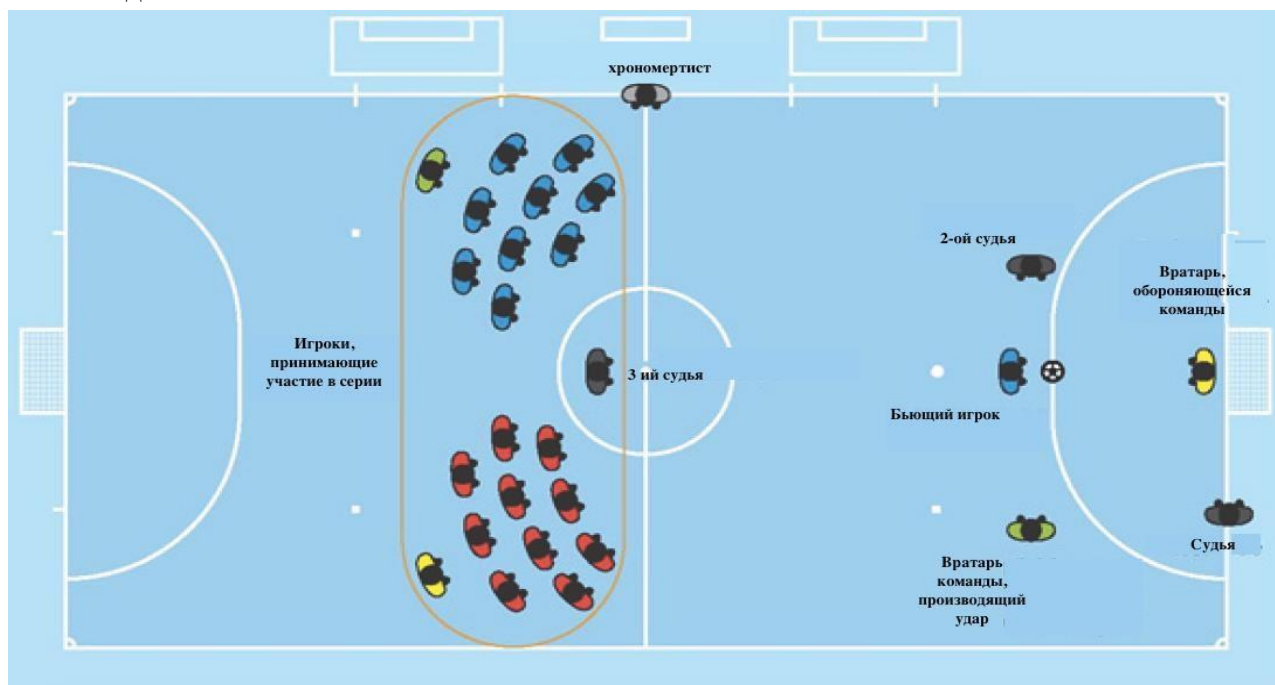

- Тренер и другие официальные лица команды должны оставаться в пределах технической зоны, за исключением особых обстоятельств, например, выход на площадку массажиста или врача с разрешения судей для осмотра травмированного игрока или организации его эвакуации с площадки
 - Тренер и другие, находящиеся в технической зоне, должны вести себя ответственно, избегая помех передвижению игрокам и судьям
 - Запасные и фитнес-тренер могут разминаться во время матча в этой зоне при условии, что этими действиями они не мешают передвижению игроков и судей и ведут себя ответственно

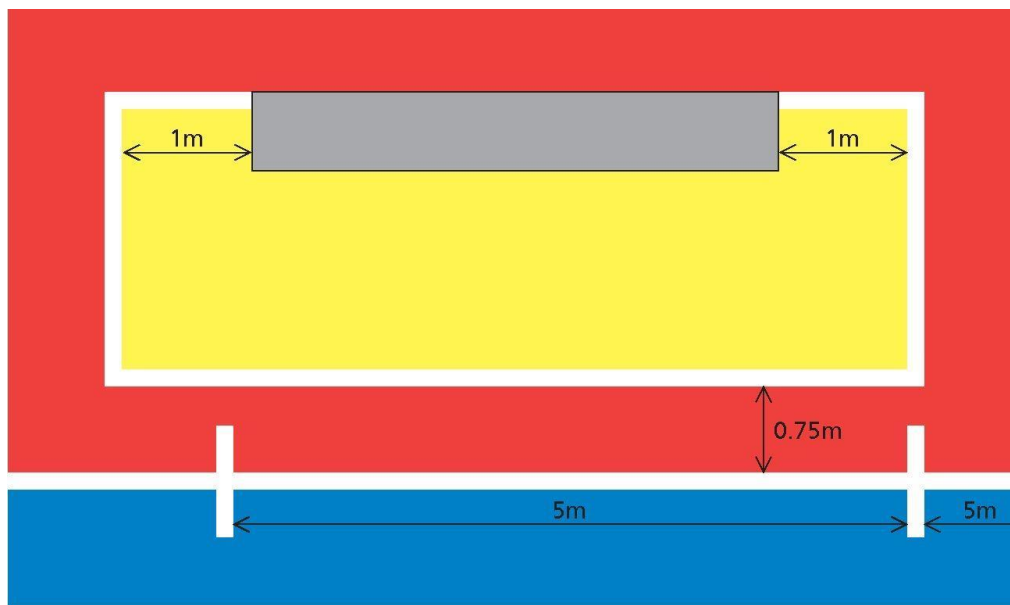

Резервный судья помощник:

- назначается в соответствии с регламентом соревнований и заменяет хронометриста, если любой из судей не может продолжить судейство матча. Он помогает судьям в ходе всего времени матча
- помогает в выполнении любых административных обязанностей до, во время и после матча, как того потребуют судьи
- после матча он предоставляет в проводящую организацию рапорт о любых неправомерных действиях или других инцидентах, которые произошли вне поля зрения судей. Он должен сообщить судьям о любом подготовленном рапорте
- ведёт запись всех инцидентов, произошедших до, во время и после матча
- имеет с собой дополнительный ручной хронометр на случай, если он потребуется из-за инцидента любого рода
- располагается на видном месте, но не рядом с судьями помощниками

Судьи должны пользоваться жестами, перечисленными ниже, помня, что есть жесты, которые должен применять только один из судей и есть жест, который должны применять оба судьи одновременно.

Судьи помощники должны подавать жесты на тайм-аут и на пятое набранное нарушение.

ЖЕСТЫ ТОЛЬКО ОДНОГО ИЗ СУДЕЙ



Начальный удар / возобновление игры

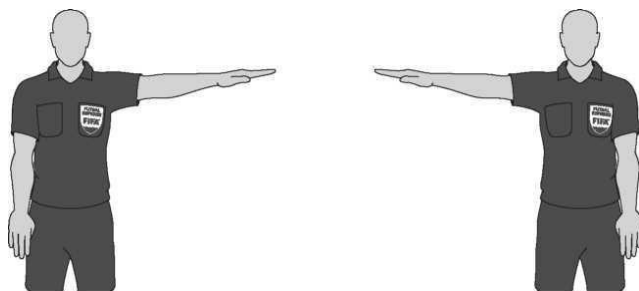

Штрафной удар / пенальти



Удар мяча с боковой линии (1)



Удар мяча с боковой линии (2)



Угловой удар (1)



Угловой удар (2)



Бросок от ворот (1)



Бросок от ворот (2)



Тайм-аут



Отсчёт четырёх секунд (1)



Отсчёт четырёх секунд (2)



Пятое навратное нарушение



Принцип преимущества для набранного нарушения



Принцип преимущества для не набранного нарушения



Набранное нарушение после применения принципа преимущества (1)



Набранное нарушение после применения принципа преимущества (2)

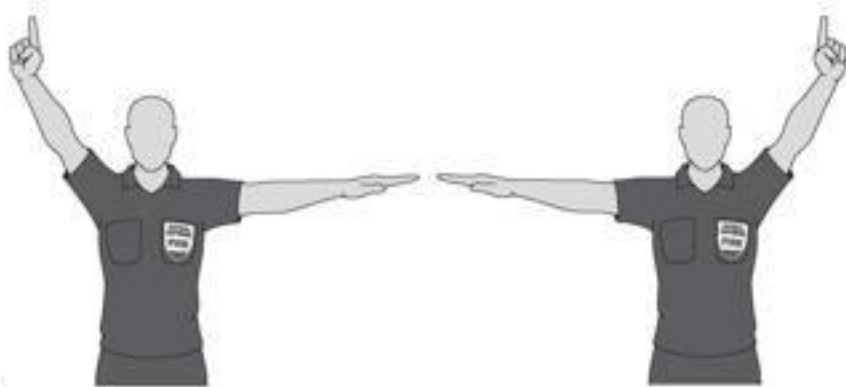

Набранное нарушение после применения принципа преимущества (3)

Набранное нарушение после применения принципа преимущества (4)



Предупреждение
(желтая карточка)



Удаление
(красная карточка)



Свободный удар



Номер игрока - 1



Номер игрока - 2



Номер игрока - 3



Номер игрока - 4



Номер игрока - 5



Номер игрока - 6



Число игроков - 7



Число игроков - 8



Число игроков - 9



Число игроков - 10



Число игроков - 11



Число игроков - 12



Номер игрока - 13



Номер игрока - 14



Номер игрока - 15



Гол



Автогол (1)



Автогол (2)

ЖЕСТЫ ОБОИХ СУДЕЙ НА ВОЗОБНОВЛЕНИЕ ИГРЫ



Свободный удар

ЖЕСТЫ СУДЕЙ ПОМОЩНИКОВ



Тайм - аут



Пятое набранное нарушение

ТРАКТОВКА

Правил Игры по Футзалу и Рекомендации для Судей

ПОКРЫТИЕ ПЛОЩАДКИ

Матчи должны проводиться на ровных поверхностях в соответствии с регламентом соревнований.

ИСКУССТВЕННАЯ ТРАВА

Использование искусственных травяных покрытий не допускается регламентом в матчах между сборными командами ассоциаций, являющимися членами ФИФА, или в матчах международных клубных турнирах.

РАЗМЕТКИ НА ПЛОЩАДКЕ

Не допускается размечать площадку пунктирными линиями.

Если игрок наносит на площадке запрещённые отметки, то он должен быть предупреждён за неспортивное поведение. Если судьи замечают это в ходе матча, они должны остановить игру, если невозможно применить принцип преимущества, предупредить нарушившего игрока за неспортивное поведение и возобновить игру свободным ударом, выполняемым противоположной командой, с места, где находился мяч, когда игра была остановлена (см. Правило 13 - Расположение при штрафном и свободном ударах).

Следует пытаться использовать только предусмотренные Правил 1 линии, которыми размечена площадка, но т.к. футзал, как правило, проводится в залах для различных видов спорта, другие линии, кроме тех, которые используются для футзала, допустимы при условии, что они не путают, ни игроков, ни судей.

Линии или разметки *не разрешается* наносить как в пределах 5 м от 10 метровой отметки, так и внутри штрафной площади для указания расстояния, на которое вратарь защищающейся команды должен отойти во время выполнения удара с 10 метровой отметки.

ВОРОТА

Если перекладина сместилась или сломалась, игра останавливается, пока она не будет отремонтирована или заменена. Если нет возможности отремонтировать перекладину, то матч должен быть прекращён. Использование верёвки вместо перекладины не допускается. Если перекладина может быть отремонтирована, то матч возобновляется

спорным мячом с места, где он находился, когда игра была остановлена. За исключением, когда она остановлена в штрафной площади, в этом случае один из судей вбрасывает *спорный мяч* на линии штрафной площади в точке, ближайшей к месту, где находился мяч, когда игра была остановлена.

БЕЗОПАСНОСТЬ

Регламент соревнований устанавливает расстояние, которое должно быть между линиями, ограничивающими площадку (боковыми линиями и линиями ворот), и ограждениями, разделяющими зрителей, но всегда таким, чтобы обеспечить безопасность участников.

РЕКЛАМА НА ПЛОЩАДКЕ

Если регламентом соревнований это не запрещается, то реклама может быть нанесена на поверхности площадки при условии, что она не создаёт путаницы у игроков и судей и не делает ограничивающие линии, предусмотренные Правилами игры в Футзал, невидимыми.

РЕКЛАМА НА СЕТКАХ ВОРОТ

Если регламентом соревнований это не запрещается, то реклама может быть нанесена на сетках ворот при условии, что она не создаёт путаницы у игроков и судей.

РЕКЛАМА В ТЕХНИЧЕСКОЙ ЗОНЕ

Если регламентом соревнований это не запрещается, то реклама может быть нанесена на поверхности в технических зонах при условии, что она не создаёт путаницы у находящихся в этих зонах, а также у третьего судьи или судей.

КОММЕРЧЕСКАЯ РЕКЛАМА ВОКРУГ ПЛОЩАДКИ

Реклама должна находиться в вертикальном положении не ближе;

1. 1 м от боковой линии, за исключением технической зоны и зоны замен, в которых любая реклама запрещена
2. того же расстояния от линии ворот, что и глубина ворот
3. 1 м от сетки ворот

ДОПОЛНИТЕЛЬНЫЕ МЯЧИ

Дополнительные мячи могут быть размещены вокруг площадки для использования во время матча при условии, что они соответствуют требованиям Правила 2 и их использование контролируется судьями.

ДОПОЛНИТЕЛЬНЫЕ МЯЧИ НА ПЛОЩАДКЕ

Если дополнительный мяч попадает на площадку, когда мяч находится в игре, судьи должны остановить игру, только если дополнительный мяч мешает игре. Игра должна быть возобновлена спорным мячом с места, где он находился, когда игра была остановлена. За исключением, когда она остановлена в штрафной площади, в этом случае один из судей вбрасывает спорный мяч на линии штрафной площади в точке, ближайшей к месту, где находился мяч, когда игра была остановлена.

Если дополнительный мяч попадает на площадку, когда мяч находится в игре, не мешая ей, судьи должны удалить его при первой возможности.

ЛОПНУВШИЙ ИЛИ ПОВРЕЖДЁННЫЙ МЯЧ

Если мяч лопнул или пришёл в негодность после удара об одну из стоек или перекладину и проходит в ворота, то судьи засчитывают гол.

ПРОЦЕДУРА ЗАМЕНЫ

- Замена может быть выполнена как в ходе игры, так и во время её остановки, за исключением

времени тайм-аута

- Заменяемому игроку не нужно получать разрешения судей, чтобы покинуть площадку
- Запасному, чтобы выйти на площадку, не нужно разрешения судей
- Прежде чем выйти на площадку, запасной ждёт, пока заменяемый им игрок покинет площадку
 - Заменяемый игрок обязан покинуть площадку через зону замены своей команды, за исключением, если он уже находится за пределами площадки с разрешения судей или по причинам, указанным в Правилах 3 или 4
 - Запасному может быть отказано в выполнении замены в определённых случаях, например, если запасной не привёл свою экипировку в порядок
 - Запасной, который вышел на площадку не через свою зону замены, не завершил процедуру замены и не может возобновить игру, выполняя удар с боковой, угловой удар и т. д., до тех пор, пока он не завершит процедуру замены
 - Замена не может быть выполнена, если игрок, которого собираются заменить, отказывается покинуть площадку
 - Если замена производится во время перерыва между периодами или до какого-либо из периодов дополнительного времени, запасной может выйти на площадку через зону замены своей команды, предварительно проинформировав третьего судью или судью, если нет третьего судьи

ЛИШНИЕ ЛИЦА НА ПЛОЩАДКЕ

Посторонние лица

Любое лицо, не указанное в протоколе до начала матча в качестве игрока, запасного или официального лица команды, считаются посторонними лицами.

Если *постороннее лицо* выходит на площадку:

- судьи должны остановить игру (но необязательно в этот, же момент, если постороннее лицо не мешает игре)
- судьи должны удалить его с площадки и прилегающей к ней территории
- если судьи остановили матч, они должны возобновить игру *спорным мячом* с места, где он находился, когда игра была остановлена. За исключением, когда она остановлена в штрафной площади, в этом случае один из судей вбрасывает *спорный* мяч на линии штрафной площади в точке, ближайшей к месту, где находился мяч, когда игра была остановлена

Официальные лица команды

Если *официальное лицо команды* выходит на площадку:

- судьи должны остановить игру (но необязательно в этот, же момент, если официальное лицо команды не мешает игре или, если может быть применён принцип преимущества)
- судьи должны удалить его с площадки и если его поведение является безответственным, судьи должны удалить его с площадки и прилегающей к ней территории
- если судьи остановили матч, они должны возобновить игру *спорным мячом* с места, где он находился, когда игра была остановлена. За исключением, когда она остановлена в штрафной площади, в этом случае один из судей вбрасывает *спорный* мяч на линии штрафной площади в точке, ближайшей к месту, где находился мяч, когда игра была остановлена

Удалённые игроки

Если *удалённый игрок* выходит на площадку:

- судьи должны остановить игру, но необязательно в этот же момент, если удалённый игрок не мешает игре или, если может быть применён принцип преимущества
- судьи должны удалить его с площадки и прилегающей к ней территории
- если судьи остановили матч, они должны возобновить игру *спорным мячом* с места, где он находился, когда игра была остановлена. За исключением, когда она остановлена в штрафной площади, в этом случае один из судей вбрасывает *спорный* мяч на линии штрафной площади в точке, ближайшей к месту, где находился мяч, когда игра была остановлена

Игрок за пределами площадки

Если *игрок* после получения разрешения у судей покидает площадку для приведения в порядок экипировки, для оказания медицинской помощи в случае травмы, для устранения кровотечения, так как на его экипировке имеется кровь или по любой другой причине, и снова возвращается на площадку, но без их разрешения, то судьи должны:

- остановить игру, но необязательно в этот же момент, если они могут применить принцип преимущества
- предупредить игрока за выход на площадку без их разрешения
- дать указание игроку, если это необходимо, покинуть площадку (например, за нарушение Правила 4)

Если судьи остановили игру, она должна быть возобновлена:

- свободным ударом, выполняемым противоположной командой, с места, где находился мяч, когда игра была остановлена (см. Правило 13 - Расположение при штрафном и свободном ударах), если не было других нарушений
- в соответствии с Правилем 12, если игрок нарушает это Правило

Если *игрок*, который с разрешения судей покидает площадку, но который *не был заменён*, возвращается на площадку без разрешения судей или третьего судьи и, кроме того совершает другое нарушение, наказуемое предупреждением, то судьи удаляют его за второе предупреждение. Например, *игрок* выходит на площадку без разрешения судей или третьего судьи и делает подножку сопернику в безрассудной манере. Если это нарушение совершается с чрезмерной силой, то игрок сразу же удаляется.

Если судьи остановили игру, то она должна быть возобновлена в соответствии с Правилем 12.

Если *игрок* случайно пересекает одну из линий, ограничивающих площадку, то его не следует считать совершающим нарушение. Если оставление *игроком* площадки является частью игрового момента, то его не следует считать совершающим нарушение.

ЗАПАСНЫЕ

Если *запасной* выходит на площадку, *нарушая процедуру замены*, или *команда запасного будет играть с лишним игроком*, то судьи, взаимодействуя с судьями помощниками, должны соблюдать следующие указания:

- Остановить игру, но необязательно в этот же момент, если они могут применить принцип преимущества
- Предупредить *запасного* за *неспортивное поведение*, если его команда играет с лишним игроком или за *нарушение процедуры замены*, если *запасной* выполнит её неправильно
- **Удалить запасного, если он лишает команду соперника гола или явной возможности взятия ворот. Число игроков в его команде уменьшается независимо от того состояло ли нарушение в несоблюдении процедуры замены, или его команда играет с лишним игроком. В этом случае помимо удаления запасного, ещё один из игроков должен покинуть площадку так, чтобы его команда играла на одного игрока меньше, а новый игрок дополняет численный состав как указано в разделе Правила 3, озаглавленном "УДАЛЕНИЕ ИГРОКОВ И ЗАПАСНЫХ"**
- *запасной* должен покинуть площадку в ближайший момент остановки матча, если он не покинул её раньше, либо для завершения процедуры замены, если нарушение произошло по этой причине, либо перейти в техническую зону, если его команда играла с лишним игроком
- если они *применили принцип преимущества*, то остановить игру в тот момент, когда *команда запасного* овладела мячом и возобновить её свободным ударом, выполняемым противоположной командой, с места, где находился мяч, когда игра была остановлена (см. Правило 13 - Расположение при штрафном и свободном ударах)
- если они *применили принцип преимущества* и остановили игру, потому что противоположная команда совершила нарушение или потому что мяч покинул площадку, судьи должны возобновить игру свободным ударом, выполняемым *соперником команды запасного* с места, где находился мяч, когда игра была остановлена (см. Правило 13 - Расположение при штрафном и свободном ударах). Если необходимо, судьи также принимают дисциплинарные меры, соответствующие нарушению, совершённого соперником *команды запасного*
- если судьи *применили принцип преимущества* и *другой игрок команды запасного* совершил нарушение, наказуемое штрафным ударом или пенальти, они наказывают *команду запасного* штрафным ударом (см. Правило 13 - Расположение при штрафном и свободном ударах) или пенальти. Если необходимо, судьи также принимают дисциплинарные меры, соответствующие совершённого нарушению
- *если они применили принцип преимущества, а запасной, не* соблюдая процедуру замены, совершил нарушение, наказуемое штрафным ударом или пенальти, они наказывают *команду запасного* штрафным ударом (см. Правило 13 - Расположение при штрафном и свободном ударах) или пенальти. Если необходимо, судьи также принимают дисциплинарные меры, соответствующие совершённого нарушению
- если они *применили принцип преимущества, а команда запасного* играет с *лишним игроком* и этот игрок совершает нарушение, наказуемое штрафным ударом или пенальти, они наказывают *команду запасного* свободным ударом, выполняемым с места, где находился мяч, когда игра была остановлена (см. Правило 13 - Расположение при штрафном и свободном ударах). Если необходимо, судьи также принимают дисциплинарные меры, соответствующие совершённого нарушению

Если указанный в протоколе запасной выходит на площадку вместо игрока стартового состава

до начала матча, а судья или судьи помощники не проинформированы об этой замене, то:

- судьи разрешают указанному запасному продолжить матч
- дисциплинарные санкции в отношении указанного запасного не применяются
- судья сообщает об инциденте в проводящую организацию

Если *запасной* совершает нарушение, наказуемое *удалением* до выхода на площадку, число игроков его команды не уменьшается, а другой запасной или игрок, которого он собирался заменить, могут выйти на площадку

РАЗРЕШЁННОЕ ОСТАВЛЕНИЕ ПЛОЩАДКИ

В дополнение к стандартной замене игрок может покинуть площадку без разрешения судей в следующих ситуациях:

- Как часть игрового момента, после которого он тотчас возвращается на площадку, например, чтобы сыграть в мяч и занять более выгодное положение, используя дриблинг против соперника. Однако не разрешается покинуть площадку и обегать ворота с целью обмана соперника до возвращения на неё; если игрок делает это, то судьи останавливают игру, если не могут применить принцип преимущества. Если они останавливают игру, то должны возобновить её свободным ударом с места, где находился мяч, когда игра была остановлена (см. Правило 13 - Расположение при штрафном и свободном ударах). Игрок предупреждается *за оставление площадки без разрешения судей*

- Из-за травмы. Игроку, если он не был заменён, требуется разрешение судей или третьего судьи, чтобы вернуться на площадку. Если у него кровоточащая рана, то кровотечение должно быть остановлено, игрок должен быть проверен судьями или третьим судьёй прежде, чем он вернётся на площадку

- Привести в порядок или дополнить свою экипировку. Игроку, если он не был заменён, требуется разрешение судей, чтобы вернуться на площадку, а судьи или третий судья должны проверить его экипировку прежде, чем он вернётся в игру

НЕРАЗРЕШЁННОЕ ОСТАВЛЕНИЕ ПЛОЩАДКИ

Если игрок покидает площадку без разрешения судей и по причинам запрещёнными Правилами игры в Футзал, хронометрист или третий судья подают акустический сигнал, чтобы проинформировать судей, *если принцип преимущества не может быть применён*. Если необходимо остановить игру, то судьи наказывают команду нарушившего игрока свободным ударом с места, где находился мяч, когда было совершено нарушение (см. Правило 13 - Расположение при штрафном и свободном ударах). *Если применяется принцип преимущества*, они (третий судья или хронометрист) должны подать акустический сигнал в ближайший момент остановки игры. Игрок предупреждается *за умышленное оставление площадки без разрешения судей*.

МИНИМАЛЬНОЕ ЧИСЛО ИГРОКОВ

Несмотря на то, что матч не может начаться, если в любой из команд менее трёх игроков, минимальное число игроков, включая игроков и запасных, необходимых для продолжения матча, остаётся на усмотрение национальной ассоциации.

Матч не может продолжаться, если любая из команд состоит менее чем из трёх игроков.

Если в команде менее трёх игроков, потому что один или более игроков умышленно покинули

площадку, то судьи не обязаны останавливать матч немедленно, если может быть применён принцип

преимущества. В таких случаях судьи не должны возобновлять матч после остановки игры, если команда не имеет минимального числа из трёх игроков.

ТРАВМИРОВАННЫЕ ИГРОКИ

Если игрок получает травму, то судьи должны придерживаться следующих указаний:

- Если игрок, по мнению судей, получил лёгкую травму, то разрешают продолжить матч, пока мяч не выйдет из игры
- Останавливают игру, если, по мнению судей, игрок получил серьёзную травму
- После расспроса травмированного игрока судьи могут разрешить одному или максимум двум врачам выйти на площадку для осмотра травмы и организации безопасной и быстрой эвакуации игрока с площадки
- Санитары должны выйти на площадку с носилками только по сигналу, данному судьёй с тем, чтобы медицинский персонал ускорил покидание игрока с площадки
- Судьи должны обеспечить, чтобы травмированного игрока безопасно и быстро перенесли за пределы площадки
- Игроку не разрешается оказывать лечение на площадке, если серьёзность травмы не требует этого
- Любой игрок с кровотечением из раны должен покинуть площадку и не может вернуться до тех пор, пока судьи не убедятся, что кровотечение остановлено (третий судья должен контролировать это, но только судьи разрешают ему выйти на площадку, если он не был заменён). Игроку не разрешается носить экипировку с кровью на ней.
- Как только судьи дали разрешение врачам выйти на площадку, игрок должен покинуть площадку своим ходом или на носилках. Если игрок не выполняет это требование, он должен быть предупреждён *за задержку возобновления игры*. Игра не возобновляется до тех пор, пока вышеупомянутый игрок не покинул площадку
- Травмированный игрок может покинуть площадку в месте ином, чем зона замены. Он может сделать это через любую линию, ограничивающую площадку
- Травмированный игрок может быть заменён, но запасной может выйти через зону замены, когда травмированный игрок покинет площадку
- Если травмированный игрок не был заменён, то может вернуться на площадку только после возобновления матча
- Если травмированный игрок не был заменён, то он может вернуться на площадку, когда мяч находится в игре, но только через боковую линию. Когда мяч не находится в игре, он может выйти на площадку через любую ограничивающую линию (линию ворот или боковую линию)
- Только судьи могут разрешить травмированному игроку, который не был заменён, вернуться на площадку независимо от того, находится мяч в игре или нет. Ему не разрешается выходить, если мяч находится в игре и если игра развивается вблизи области, в которой он располагается
- Судьи могут дать разрешение травмированному игроку вернуться на площадку, если третий судья подтвердит, что игрок готов
- Если требуется остановка игры по любой иной причине или, если травма, полученная

игроком, не является результатом нарушения Правил игры по Футзалу, то судьи должны остановить игру

и возобновить её **спорным мячом** с места, где он находился, когда игра была остановлена. Если игра была остановлена в штрафной площади, то в этом случае один из судей вбрасывает **спорный мяч** на линии штрафной площади в точке, ближайшей к месту, где находился мяч, когда игра была остановлена

- Если судьи решили показать карточку игроку, который получил травму, и вынужден покинуть площадку для оказания медицинской помощи, то судьи должны показать карточку до того, как игрок покинет её

- Судьи не показывают карточку травмированному игроку, когда ему оказывают медицинскую помощь, но делают это до возобновления игры, как только он вернётся на площадку. Если игрок вынужден покинуть площадку на носилках, они показывают ему карточку до оставления площадки

- Третий судья помогает судьям и даёт разрешение выйти на площадку допущенным запасным, меняющим травмированных игроков или игроков, которые получили травму

Исключения из этих указаний должны быть сделаны только тогда, когда:

- вратарь получил травму
- вратарь или любой другой игрок столкнулись, и требуется немедленная медицинская помощь
- игроки одной и той же команды столкнулись, и требуется немедленная медицинская помощь
- произошла серьёзная травма, например, западение языка, сотрясение мозга, перелом ноги, перелом руки и т.д.

ПРОХЛАДИТЕЛЬНЫЕ НАПИТКИ

Судьи разрешают игрокам принимать прохладительные напитки во время тайм-аутов или во время остановки в матче, но только за пределами площадки с тем, чтобы она не стала мокрой. Не разрешается бросать на площадку бутылки с водой или любые другие ёмкости, содержащие жидкость.

УДАЛЁННЫЕ ИГРОКИ

- Если игрок, который за совершённое нарушение должен быть удалён, либо за второе предупреждение, либо непосредственно, и после применения принципа преимущества его команда пропускает гол, то после удаления нарушителя, число игроков в его команде не уменьшается, так как нарушение было совершено до того, как гол был засчитан

- Если во время перерыва между периодами или до начала любого из периодов дополнительного времени игрок за совершённое нарушение удаляется, то его команда начинает вторую половину или период дополнительного времени на одного игрока меньше

ОСНОВНАЯ ЭКИПИРОВКА

Цвета:

- Если свитера двух вратарей одного цвета и ни у одного из них нет другого свитера, чтобы заменить его, судья разрешает начать игру

Если игрок случайно теряет свою обувь и сразу же, сыграв в мяч, забивает гол, то это не является нарушением и гол засчитывается, потому что он потерял свою обувь случайно.

ДОПОЛНИТЕЛЬНАЯ ЭКИПИРОВКА

Игрок может использовать экипировку дополнительную к основной экипировке, при условии, что

единственной её целью является его физическая защита, и она не представляет никакой опасности для него самого или любого другого игрока

Все элементы одежды или экипировки должны быть внимательно осмотрены судьями для установления, что они не являются опасными.

Современная защитная экипировка такая, как головные уборы, маски для лица, наколенники и налокотники изготавливаются из мягких, лёгких материалов не считаются опасными и поэтому разрешаются.

Когда надеваются головные уборы, то они должны:

- *быть чёрного или того же цвета, что и основной цвет футболки (при условии, что у игроков одной и той же команды футболки одинакового цвета)*
- *быть в соответствии с профессиональным внешним видом экипировки игрока*
- *не быть прикрепленными к футболке*
- *не представлять никакой опасности для игрока, носящего его, или любого другого игрока (например, устройство открытия/закрытия вокруг шеи)*
- *не иметь никакой части (частей), торчащей над поверхностью (выпуклые элементы)*

Спортивные очки разрешаются, если они не представляют никакой опасности для игроков.

Если элементы одежды или экипировки, которые были внимательно осмотрены *судьями* перед началом матча и признаны не опасными, в ходе матча становятся опасными или используются в опасной манере, то их дальнейшее использование не должно разрешаться.

Использование системы электронной связи между игроками и/или технического персонала не допускается.

ЮВЕЛИРНЫЕ ИЗДЕЛИЯ

Все виды ювелирных изделий (цепочки, кольца, браслеты, серьги, кожаные и резиновые обручи и т.д.) строго запрещены и должны быть сняты игроками и запасными до начала матча. Использование тейпа (изоляционной ленты) для закрытия ювелирных изделий не допускается.

Судьям и судьям помощникам также запрещается носить ювелирные изделия (за исключением судьи, которому разрешается носить часы или аналогичное устройство для контроля времени, если отсутствует хронометрист).

НУМЕРАЦИЯ ИГРОКОВ

Регламентом соревнований должна быть предусмотрена нумерация игроков, которая лежит в пределах от 1 до 15, а номер 1 резервируется для вратаря.

Организаторы соревнований должны иметь в виду, что для судей невыполнимы жесты чисел с номерами больше 15.

Номер каждого игрока должен быть ясно виден со спины и отличаться от основного цвета футболки. Регламентом соревнований должны быть определены размеры номеров и являются ли они обязательными, а также их размеры на других частях основной экипировки игроков.

ДИСЦИПЛИНАРНЫЕ САНКЦИИ

Перед началом матча игроки и запасные должны проверяться *судьями* для обеспечения того, чтобы они не носили запрещённую экипировку или ювелирные изделия. Третий судья делает повторный визуальный осмотр запасных перед их выходом на площадку. Если во время игры обнаруживается, что игрок носит запрещённую экипировку или ювелирные изделия, то судьи должны:

- проинформировать игрока, что предмет, о котором идёт речь, должен быть снят
- потребовать, чтобы игрок покинул площадку в ближайший момент остановки игры, если он не может или не желает выполнить это (снять запрещённую экипировку или ювелирные изделия)
- предупредить игрока, если он преднамеренно отказывается выполнить это, или, если, сказав, что снял предмет, он обнаруживается снова

Если игра остановлена, чтобы предупредить игрока, то свободный удар должен быть выполнен противоположной командой с места, где находился мяч, когда игра была остановлена (см. Правило 13 - Расположение при штрафном и свободном ударах).

ПРАВА И ОБЯЗАННОСТИ

Футзал является состязательным видом спорта и судьи должны понимать, что физический контакт между игроками есть нормальная и приемлемая часть игры. Однако, если игроки не соблюдают Правила игры по Футзалу и принципы спортивного поведения, т.е. честной игры, то судьи должны принять соответствующие меры для обеспечения того, чтобы они соблюдались.

Судьи должны остановить матч, если, по их мнению, освещение недостаточно из-за неисправности любого рода. Если повреждение не может быть устранено, судьи прекращают матч.

Если предмет, брошенный зрителем, попадает в официальное лицо матча, игрока или официальное лицо команды, судья может разрешить продолжить игру, прервать или прекратить матч в зависимости от серьёзности инцидента. Он должен, в любом случае, сообщить о происшествии в проводящую организацию.

Судьи имеют право предупреждать или удалять игроков во время перерыва между периодами, а также в течение дополнительного времени и при выполнении серии ударов с 6-метровой отметки, т.к. дисциплинарные санкции находятся под их юрисдикцией в это время.

Если один из судей временно по какой-либо причине не может выполнять свои обязанности, то игра может продолжаться под руководством другого судьи и судьи помощника до ближайшего выхода мяча из игры.

ПРИНЦИП ПРЕИМУЩЕСТВА

Судьи могут применить принцип преимущества, когда происходит нарушение или проступок и Правила игры по Футзалу явно не запрещают его применение. Например, при броске от ворот допускается нахождение атакующих игроков в штрафной площади вратаря, если вратарь желает быстро выполнить бросок от ворот; однако, принцип преимущества не разрешается применять, когда удар с боковой линии выполнен неправильно.

Принцип преимущества не применяется за нарушение *правила четырёх секунд*, за исключением нарушения этого правила, совершаемого вратарём в борьбе за контролируемый им мяч, когда он в игре на его половине площадки, и теряющего контроль над мячом. В остальных случаях: при штрафном и

свободном ударах, ударе с боковой линии, броске от ворот и угловом ударе судьи не могут применять

принцип преимущества.

Судьи, решая применять ли принцип преимущества или остановить игру, должны принимать во внимание следующие обстоятельства:

- серьёзность нарушения: если нарушение заслуживает удаления, то судьи должны остановить игру и удалить игрока, если не возникла явная возможность взятия ворот
- место, где произошло нарушение: чем ближе к противоположным воротам, тем эффективнее может быть его применение
- возможность быстрой, перспективной атаки
- совершённое нарушение не должно быть для команды шестым или большим набранным нарушением, если не возникла явная возможность взятия ворот
- атмосфера матча

Решение о наказании за первоначальное нарушение должно быть принято в течение ближайших нескольких секунд, но к нему невозможно вернуться, если соответствующий жест предварительно не был подан или был разрешён новый эпизод игры.

Если нарушение заслуживает предупреждения, то оно должно быть вынесено в ближайший момент остановки игры. Однако, если **нет явного преимущества**, то рекомендуется, чтобы судьи остановили игру и предупредили игрока немедленно. Если предупреждение не выносится в ближайший момент остановки игры, то оно не может быть вынесено позднее.

Если нарушение таково, что требуется возобновить игру свободным ударом, то судьи должны применять принцип преимущества, чтобы обеспечить плавный переход игры от одного эпизода к другому, при условии, что это не приводит к любым ответным действиям и не наносит ущерб команде, против которой было совершено нарушение.

БОЛЕЕ ОДНОГО НАРУШЕНИЯ, СОВЕРШЁННЫЕ ОДНОВРЕМЕННО

- Нарушения, совершённые двумя или более игроками одной команды:
 - Судьи должны наказать более серьёзное нарушение
 - Игра должна быть возобновлена в соответствии с совершённым более серьёзным нарушением
 - В добавление к двум вышеуказанным пунктам, в зависимости от характера совершённых нарушений судьи предупреждают или удаляют игроков или не принимают никаких дисциплинарных мер
 - Если совершённые нарушения наказываются штрафным ударом, то судьи в соответствующем порядке засчитывают набранные нарушения
- Нарушения, совершённые игроками разных команд:
 - Судьи останавливают матч, так как они не могут применять принцип преимущества, и возобновляют игру **спорным мячом** с места, где он находился, когда игра была остановлена. Если игра была остановлена в штрафной площади, то в этом случае один из судей вбрасывает **спорный мяч на** линии штрафной площади в точке, ближайшей к месту, где находился мяч, когда игра была остановлена
 - В добавление к вышеуказанному пункту, в зависимости от характера совершённых нарушений судьи предупреждают или удаляют игроков или не принимают никаких дисциплинарных мер
 - Если совершённые нарушения должны быть наказаны штрафным ударом, то судьи засчитывают набранные нарушения в соответствующем порядке

ПОСТОРОННЕЕ ВМЕШАТЕЛЬСТВО

Судьи останавливают матч, если зритель подаёт свисток, и они считают, что это действие является вмешательством в игру, например, если игрок берёт мяч в руки. Если игра останавливается, она должна быть возобновлена *спорным мячом* с места, где он находился, когда игра была остановлена. Если игра была остановлена в штрафной площади, то в этом случае один из судей вбрасывает *спорный мяч* на линии штрафной площади в точке, ближайшей к месту, где находился мяч, когда игра была остановлена.

ОТСЧЁТ ЧЕТЫРЁХ СЕКУНД, КОГДА МЯЧ НАХОДИТСЯ В ИГРЕ

Всякий раз, когда вратарь команды владеет мячом, находящимся в игре, на своей половине площадки, один из судей должен демонстративно вести отсчёт четырёх секунд.

ВОЗОБНОВЛЕНИЕ ИГРЫ

Судьи особенно обеспечивают, чтобы быстро осуществлялось возобновление игры, и позволяют сразу же возобновить игру в тактических целях после её остановки (удар с боковой линии, бросок от ворот, угловой удар или штрафной и свободный удары). В этих случаях ведётся отсчёт четырёх секунд, и нет необходимости использовать свисток. В случаях, когда при возобновлении игры не ведётся отсчёт четырёх секунд (начальный удар или пенальти) игрок или игроки, которые затягивают игру, предупреждаются. Лицам, подающим мячи, разрешается располагаться вокруг площадки для облегчения возобновления и продолжения игры.

РАСПОЛОЖЕНИЕ, КОГДА МЯЧ В ИГРЕ

Рекомендации:

- Игра должна проходить в пространстве между судьёй и вторым судьёй
- Судьи должны использовать широкую диагональную систему
- Расположение с внешней стороны боковой линии позволяет легко держать в поле зрения судьи игру и другого судью
- Судья ближайший к игре должен быть в поле зрения другого судьи
- Один из судей должен достаточно близко располагаться к игре, чтобы видеть её, не мешая ей
- Судьи выходят на площадку только для того, чтобы получить лучший обзор игры
- “То, что необходимо видеть” - это не всегда в непосредственной близости от мяча. Судьи должны также обращать внимание на:
 - агрессивные столкновения отдельных игроков без мяча
 - возможные нарушения в штрафной площади, к которой приближается игра
 - нарушения, произошедшие после выполненной передачи мяча

ОСНОВНОЕ РАСПОЛОЖЕНИЕ ВО ВРЕМЯ МАТЧА

Один из судей должен находиться на одной линии с *предпоследним игроком защищающейся* команды или с мячом, если он ближе к линии ворот, чем *предпоследний игрок защищающейся* команды. Судьи должны всегда располагаться лицом к площадке.

ВРАТАРЬ, ВБРАСЫВАЮЩИЙ МЯЧ

Один из судей должен занять позицию на линии штрафной площади и контролировать, чтобы вратарь не касался руками мяча за её пределами, а также показывать количество секунд, когда мячом владеет вратарь.

Как только вратарь освободился от мяча, судья должен занять пригодную позицию для контроля матча.

СИТУАЦИИ “ГОЛ – НЕ ГОЛ”

Когда забивается гол и нет сомнения в этом, судья и второй судья должны установить визуальный контакт, а судья, ближайший к столу хронометриста, должен приблизиться к хронометристу и третьему судье, которым сообщает **обязательным жестом** номер игрока, забившего гол.

Если был забит гол, но создаётся впечатление, что мяч всё ещё в игре, судья, который находится ближе к мячу, даёт свисток, чтобы привлечь внимание другого судьи, после чего судья, ближайший к столу хронометриста, должен приблизиться к хронометристу и третьему судье, которым сообщает **обязательным жестом** номер игрока, забившего гол.

РАСПОЛОЖЕНИЕ В СИТУАЦИЯХ ВЫХОДА МЯЧА ИЗ ИГРЫ

Наилучшая позиция - это та, из которой судья может принять правильное решение. Все рекомендации по выбору позиции носят вероятностный характер и должны быть скорректированы с использованием конкретных сведений о командах, игроках и событиях по ходу матча.

Позиции, предлагаемые на следующих схемах, являются основными; некоторые из них являются для арбитров рекомендуемыми, другие являются обязательными. Упоминание “зона” призвано подчеркнуть, что каждая рекомендованная позиция на самом деле является областью, находясь в которой судья с большей вероятностью действует более эффективно. Зона может быть больше, меньше или других очертаний в зависимости от обстоятельств.

1. Расположение при начальном ударе (обязательное)

В начале матча судья располагается на боковой линии, где находятся зоны замен, и должен быть на одном уровне со средней линией, чтобы контролировать выполнение начального удара в соответствии с установленной процедурой.

Второй судья должен быть на одной линии с предпоследним игроком защищающейся команды, которая не выполняет начальный удар.

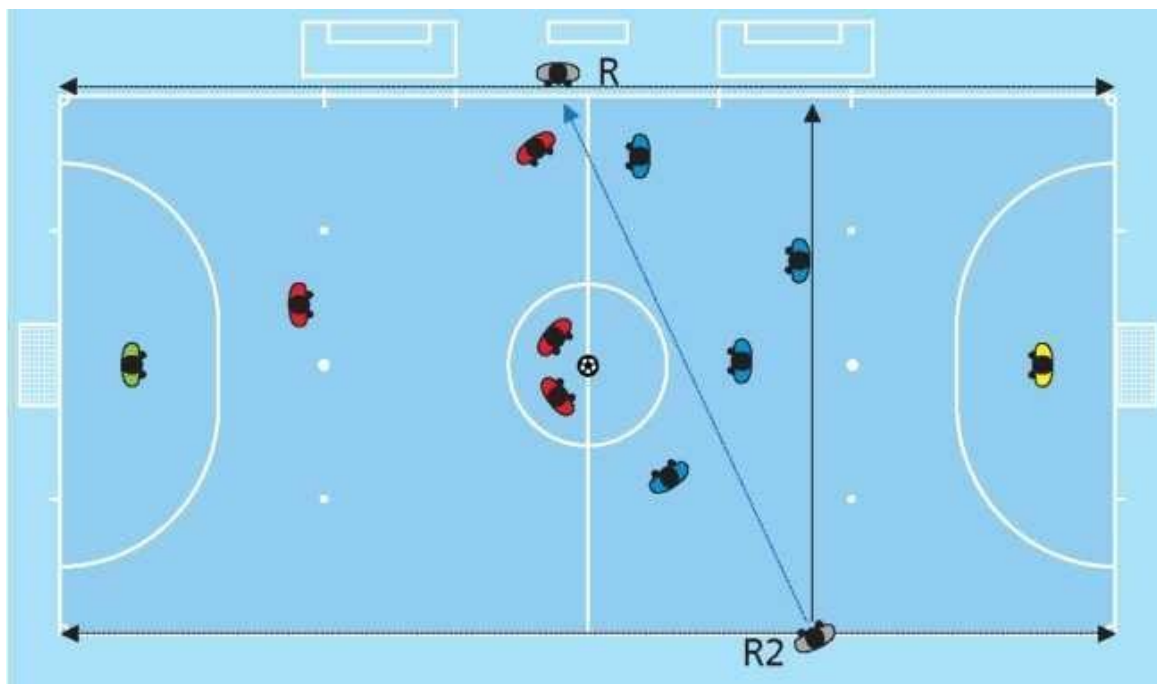

2. Расположение при броске от ворот

1. Один из судей в первую очередь должен контролировать, находится ли мяч в штрафной площади:

- Если мяч располагается не правильно, то судья может начать отсчёт четырёх секунд, если он считает, что вратарь был готов выполнить бросок от ворот или по тактическим соображениям затягивает подбор мяча

2. Как только мяч находится в штрафной площади, один из судей должен занять позицию по линии границы штрафной площади, чтобы контролировать, что мяч покинул штрафную площадь (мяч вошёл в игру) и что *игроки противоположной команды* располагаются за её пределами. Кроме того он ведёт отсчёт четырёх секунд, независимо от того начал ли он отсчёт в соответствии с предыдущим пунктом или нет.

3. В конечном счете, судья, который контролировал выполнение броска от ворот, должен занять пригодную для контроля матча позицию, которая в любом случае является приоритетной.

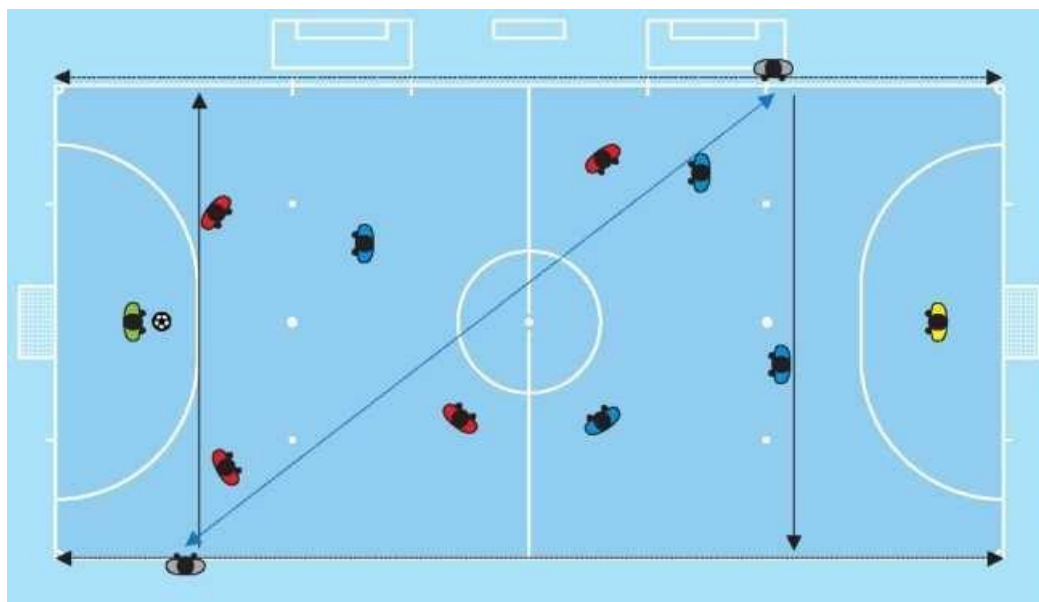

3. Расположение при угловом ударе (обязательное) [1]

При угловом ударе судья, ближайший к месту, откуда он выполняется, занимает позицию на боковой линии на расстоянии приблизительно 5 м от углового сектора. С этой позиции он должен контролировать, что мяч правильно установлен внутри углового сектора и что защитники отстоят в 5 м. Судья, удалённый от места, откуда выполняется угловой удар, занимает позицию позади углового сектора, располагаясь по линии ворот. С этой позиции он наблюдает за мячом и поведением игроков.



4. Расположение при угловом ударе (обязательное) [2]



При штрафном или свободном ударах судья, который занимает ближайшую позицию, располагается по месту, откуда будет выполняться удар, и контролирует, чтобы мяч был правильно установлен, а также следит за возможными нарушениями игроков во время выполнения удара. Судья, удалённый от места, откуда будет выполняться удар, должен занять позицию по линии с предпоследним игроком или по линии ворот в зависимости от того, которая является приоритетной в конкретной ситуации. Оба судьи должны быть готовы следовать за летящим мячом и бежать вдоль боковой линии в направлении углового сектора, если штрафной удар выполнен в направлении ворот, и они не располагаются на линии ворот.





7. Расположение при штрафном и свободном ударах [3]



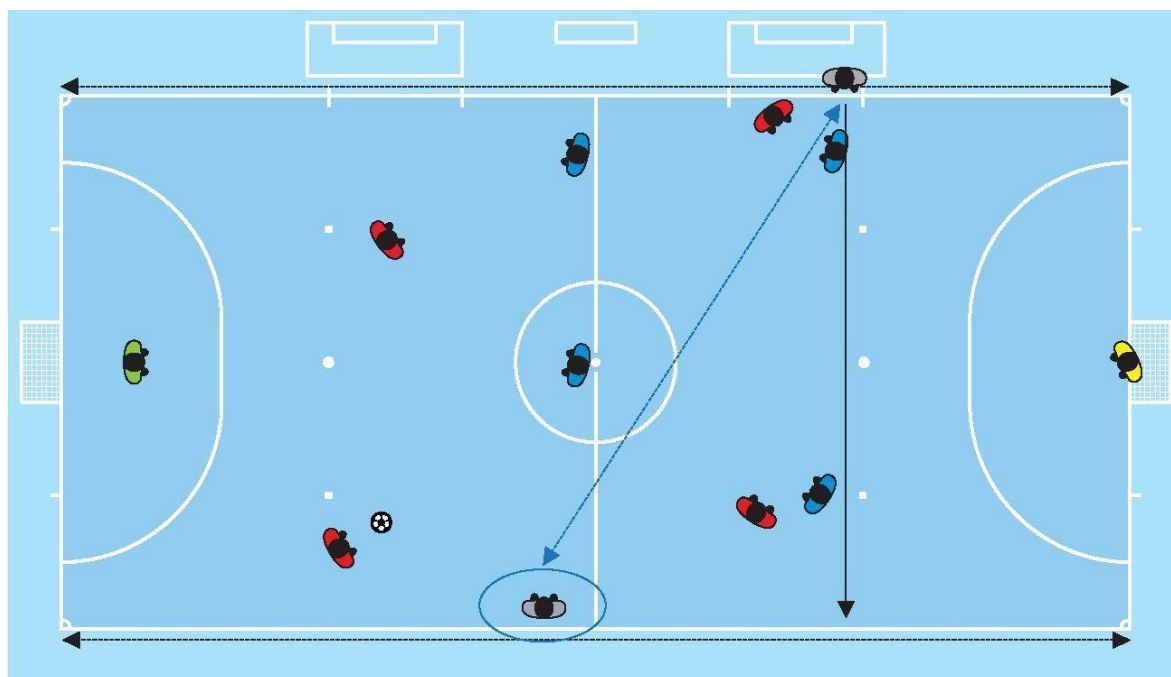

9. Расположение при 6-метровом ударе (обязательное)

Один из судей располагается по воображаемой линии, проходящей через 6-метровую отметку, на расстоянии приблизительно в 5 м от неё и контролирует, чтобы мяч был правильно установлен, определяет игрока, выполняющего удар, и следит за возможными нарушениями игроков во время выполнения удара. Он не разрешает выполнение удара, пока не убедится, что все игроки располагаются правильно, и помогает другому судье, если это необходимо. Другой судья располагается на пересечении линии ворот и штрафной площади. Если вратарь движется вперёд с линии ворот до выполняемого удара, и гол не был забит, то судья даёт свисток, чтобы назначить повторный удар с 6-метровой отметки.

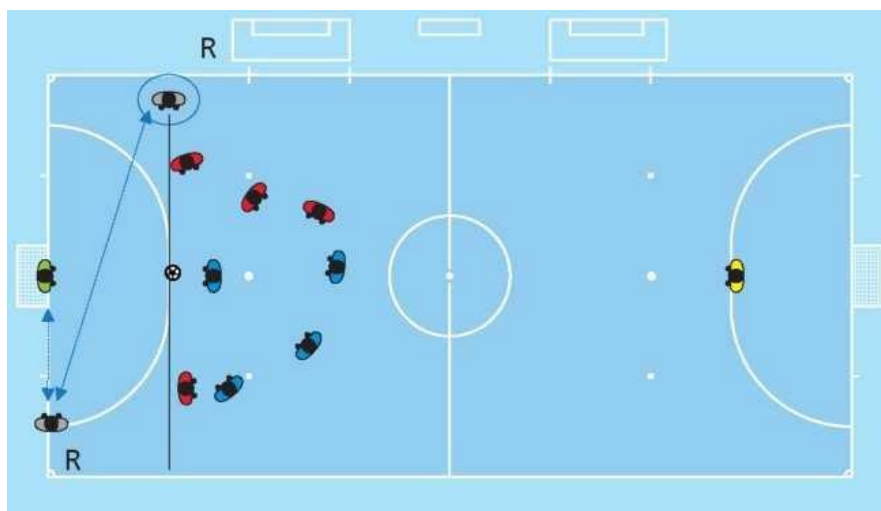

10. Расположение при 10-метровом ударе (обязательное)

Один из судей располагается по воображаемой линии, проходящей через 10-метровую отметку, на расстоянии приблизительно в 5 м от неё и контролирует, чтобы мяч был правильно установлен, определяет игрока, выполняющего удар, и следит за возможными нарушениями игроков во время выполнения удара. Он не разрешает выполнение удара, пока не убедится, что все игроки располагаются правильно, и помогает другому судье, если это необходимо. Другой судья должен располагаться на пересечении линии ворот и штрафной площади и определяет, прошёл или нет мяч в ворота.



11. Расположение при штрафном ударе, начиная с шестого набранного нарушения (обязательное) [1]

Один из судей располагается по линии, на которой находится мяч, на расстоянии приблизительно в 5 м, и по возможности, контролирует, чтобы мяч был правильно установлен, определяет игрока, выполняющего удар, и следит за возможными нарушениями игроков во время выполнения удара. Он не разрешает выполнение удара, пока не убедится, что все игроки располагаются правильно, и помогает другому судье. Другой судья должен располагаться на пересечении линии ворот и штрафной площади и определяет, прошёл или нет мяч в ворота.



12. Расположение при штрафном ударе, начиная с шестого набранного нарушения (обязательное) [2]





14. Расположение при ударе с боковой линии [2]



15. Расположение при ударе с боковой линии [3]

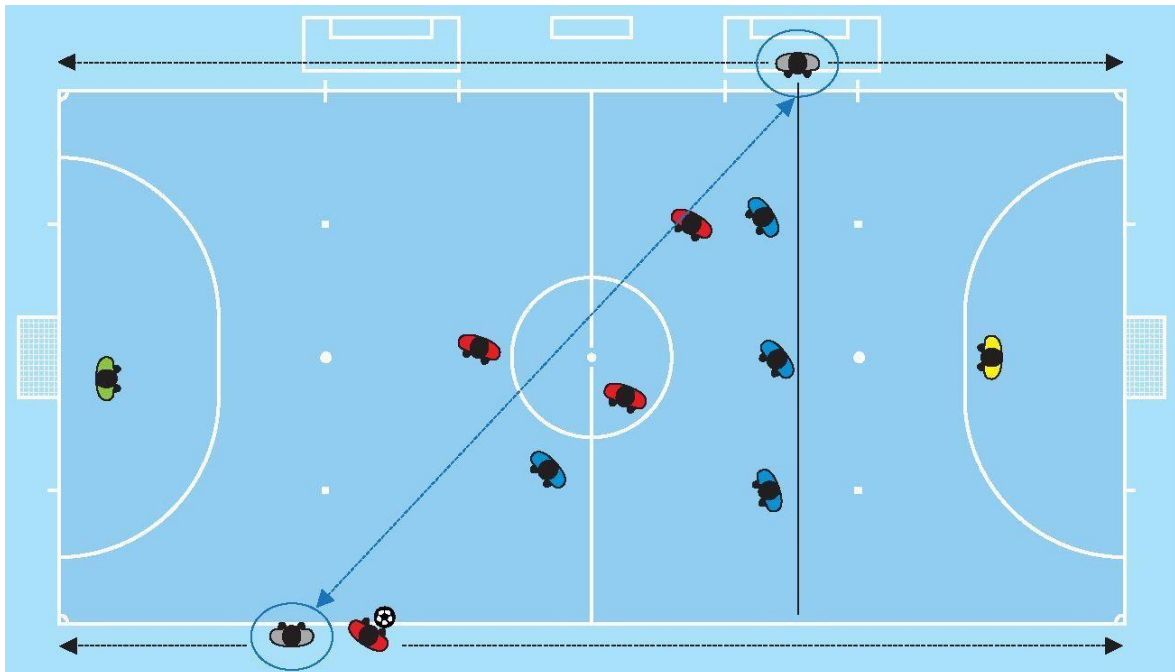

16. Расположение при ударе с боковой линии [4]

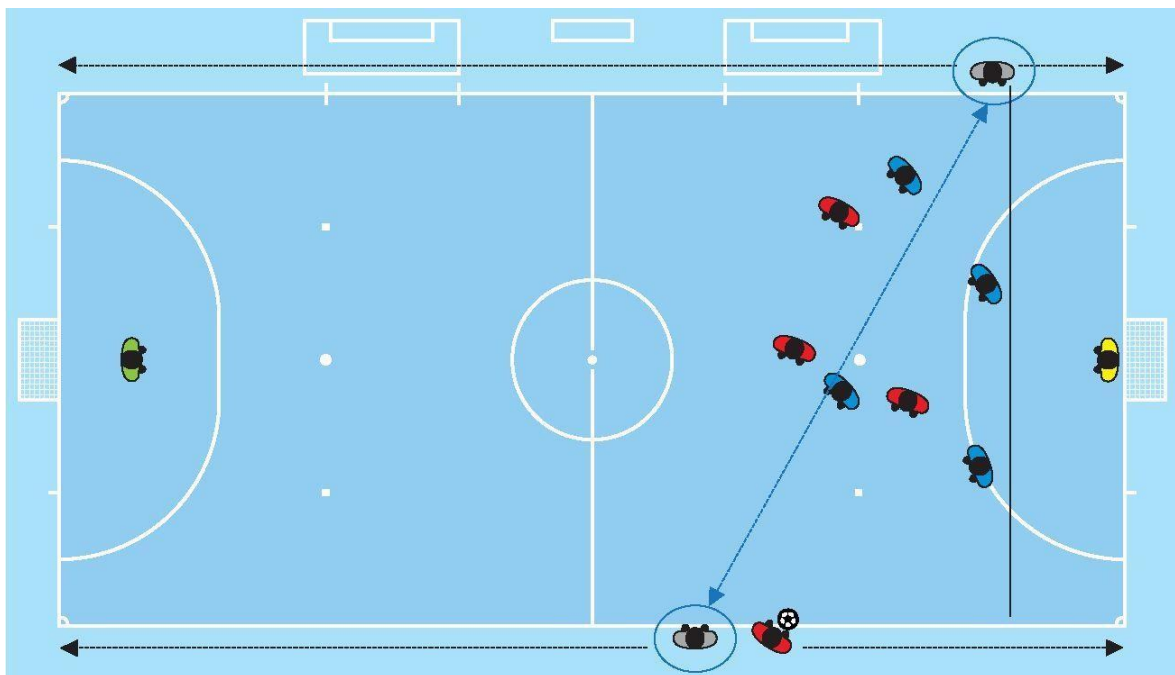

18. Расположение при ударах с 6-метровой отметки по определению победителя в матчах дома и в гостях (обязательное)

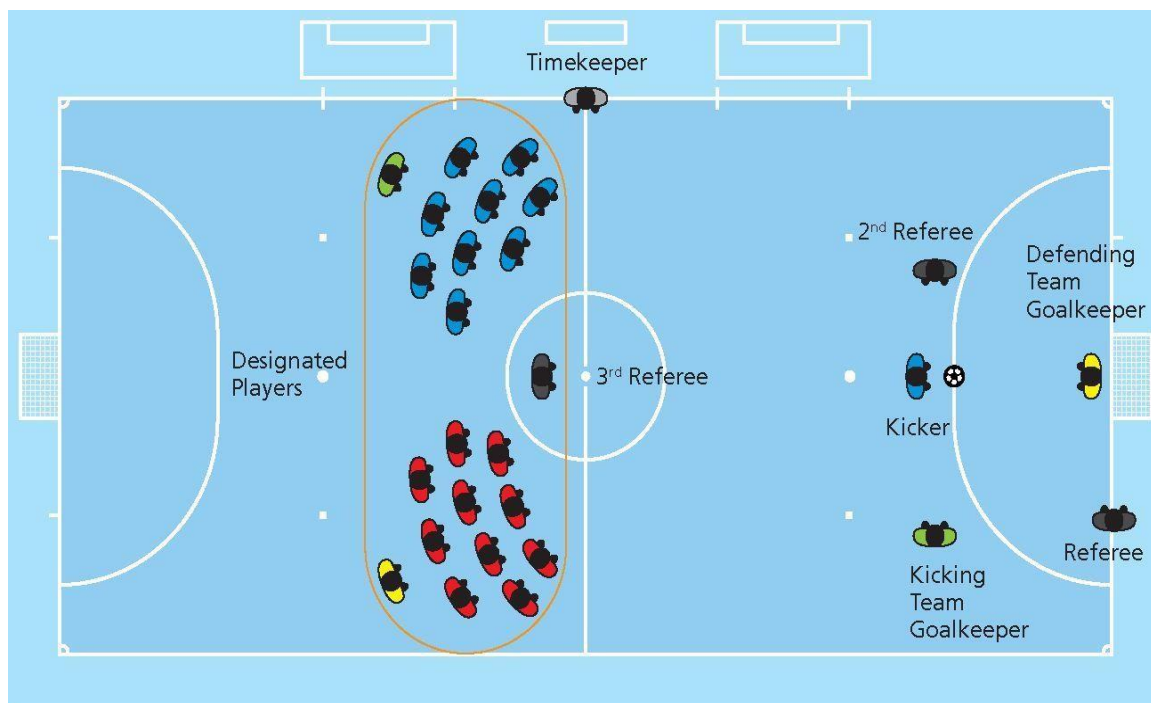

Судья должен располагаться по линии ворот приблизительно в 2 м от ворот. Его главная обязанность располагаться так, чтобы контролировать, пересёк ли мяч линию ворот и движется ли вратарь вперёд с линии ворот:

- Когда очевидно, что мяч пересёк линию ворот, судья должен установить визуальный контакт со вторым судьёй, чтобы убедиться, что не было совершено нарушение

Второй судья должен располагаться по воображаемой линии, проходящей через 6-метровую отметку, на расстоянии приблизительно в 3 м от неё (от 6-м отметки) и контролировать, чтобы мяч и вратарь команды игрока, выполняющего удар, располагались правильно.

Третий судья должен располагаться в центральном круге, чтобы контролировать оставшихся игроков обеих команд.

Хронометрист должен располагаться у стола хронометриста и контролировать, чтобы игроки, не допущенные к выполнению 6- метровых ударов, и официальные лица команд вели себя корректно.

Все судьи ведут запись выполненных 6-м ударов и номеров тех игроков, которые пробили пенальти

17. Расположение при ударе с боковой линии (обязательное) [5]

При ударе с боковой линии вблизи углового сектора атакующей командой судья, ближайший к месту, откуда должен быть выполнен удар, находится приблизительно в 5 м от углового сектора. С этой

позиции он контролирует, чтобы удар с боковой линии выполнялся в соответствии с процедурой и, чтобы защитники отступили на **5 м от боковой линии**. Судья, удалённый от места, откуда должен быть

выполнен удар с боковой линии, занимает позицию позади углового сектора по линии ворот. С этой позиции он наблюдает за мячом и поведением игроков.

Свисток не может быть использован в случае:

- возобновления игры **спорным мячом**

Свисток, который используется слишком часто, будет иметь меньшее воздействие, когда он действительно будет необходим. Когда команда, выполняющая штрафной, свободный удары, удар с боковой линии или угловой удар, требует, чтобы защищающиеся игроки соблюдали необходимое расстояние или, чтобы игроки соперника правильно располагались во время броска от ворот, судьи должны ясно проинформировать игроков, что игра может быть возобновлена только после свистка. Если в этих случаях игрок возобновляет игру до свистка судьи, то он предупреждается за **затягивание возобновления игры**.

Если во время игры один из судей ошибочно подаёт свисток, то судьи должны остановить матч, если они считают, что это действие помешало игре. Если судьи остановили игру, они должны возобновить её **спорным мячом** с места, где он находился, когда матч был остановлен, если только игра не была остановлена в штрафной площади. В этом случае один из судей вбрасывает **спорный мяч** на линии штрафной площади в точке, ближайшей к месту, где находился мяч, когда игра была остановлена. Если звук свистка не мешает игре, судьи подают ясным жестом на продолжение игры.

ЯЗЫК ЖЕСТОВ

Язык жестов является инструментом, который используется судьями для:

- помощи себе в контроле матча
- демонстрации полномочий и самоконтроля

Язык жестов не является:

- средством, оправдывающим решение

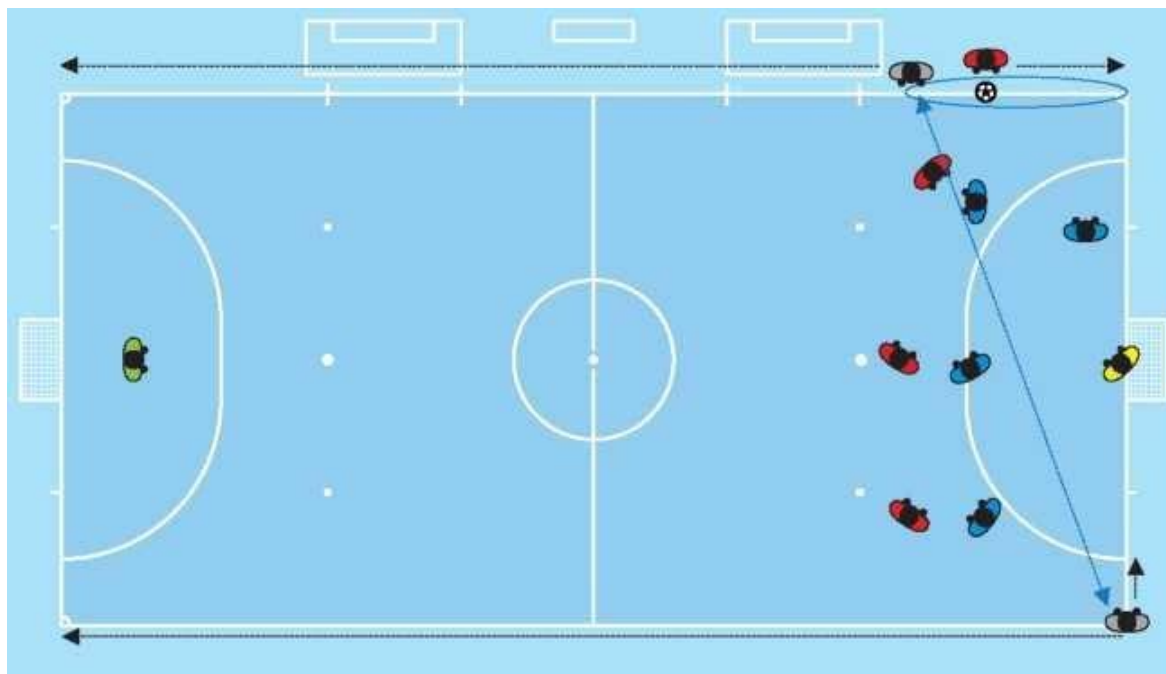

ОБЯЗАННОСТИ И ОТВЕТСТВЕННОСТЬ

Третий судья и хронометрист помогают судьям контролировать матч в соответствии с Правилами игры по Футзалу. Они также помогают судьям во всех других вопросах, связанных с проведением матча, по просьбе и под руководством судей. Это обычно включает в себя такие вопросы как:

- осмотр площадки, используемых мячей и экипировки игроков
- определять, были ли решены проблемы, связанные с экипировкой или кровотечением
- контролировать процедуру замены
- ведение записей времени, засчитанных голов, набранных нарушений и недисциплинированного поведения

РАСПОЛОЖЕНИЕ СУДЕЙ ПОМОЩНИКОВ И РАБОТА БРИГАДЫ

1. Начальный удар

Третий судья располагается за столом хронометриста и контролирует, чтобы запасные, официальные лица команды и другие лица располагались правильно.

Хронометрист располагается за столом хронометриста и контролирует, чтобы начальный удар был выполнен правильно.

2. Основное расположение во время матча

Третий судья контролирует, чтобы запасные, официальные лица команды и другие лица располагались правильно. Для этого он может двигаться вдоль боковой линии, но, не выходя на площадку.

Хронометрист располагается за столом хронометриста и обеспечивает, чтобы хронометр останавливался и включался в соответствии с развитием игры.

3. Замены

Третий судья контролирует, чтобы экипировка запасных была в порядке, а замены были выполнены правильно. Для этого он может двигаться вдоль боковой линии, но, не выходя на площадку.

4. Удары с 6-метровой отметки

Третий судья должен располагаться на той половине площадки, на которой не будут выполняться 6-метровые удары, вместе с игроками, имеющими право на удар. С этой позиции он наблюдает за поведением игроков и контролирует, чтобы ни один игрок не выполнил 6-метровый удар повторно прежде, чем другие игроки, имеющие право на удар в его команде, ещё не сделали это.

Хронометрист располагается за столом хронометриста и записывает все засчитанные голы.

Жесты судьи помощника (обязательные)

Судьи помощники должны подавать жесты на пятое набранное командой нарушение и на предоставленный тайм-аут, показывая рукой на скамейку запасных команды, которая совершила пятое набранное нарушение или которой предоставлен тайм-аут.

Акустический сигнал

Акустический сигнал является важным сигналом в матче, который используется только в случае необходимости с тем, чтобы привлечь внимание судьи.

Ситуации, когда акустический сигнал является **обязательным**:

- Окончание периодов игры
- Извещение о предоставлении тайм-аута

- Извещение об окончании тайм-аута
- Сообщение о пятом набранном нарушении командой
- Извещение о некорректном поведении запасных или официальных лиц команды
- Извещение о нарушении процедуры замены
- Извещение о дисциплинарных ошибках, совершённых судьями
- Извещение о внешнем вмешательстве

Если во время матча хронометрист ошибочно подаст акустический сигнал, то судьи должны остановить матч, если они посчитают это действие вмешательством в игру. Если судьи остановили матч, они должны возобновить игру спорным мячом с места, где он находился, когда матч был остановлен, если только игра не была остановлена в штрафной площади. В этом случае один из судей вбрасывает **спорный мяч** на линии штрафной площади в точке, ближайшей к месту, где находился мяч, когда игра была остановлена. Если звук свистка не мешает игре, судьи подадут ясным жестом на продолжение игры.

Если команда, которая совершила четыре набранных нарушения, совершает **пятое**, и судьи решают применить принцип преимущества, то третий судья устанавливает знак пятого набранного нарушения в нужное место на столе хронометриста. Однако, если эта команда совершит новое набранное нарушение прежде, чем мяч выйдет из игры, судьи помощники должны подать акустический сигнал, если противоположная команда той, что совершила нарушение, не имеет явную возможность забить гол.

Хронометр

Если хронометр не работает должным образом, то судьи помощники информируют судей об этом факте. Хронометрист должен продолжать вести отсчёт времени, используя ручной хронометр. В этой ситуации они приглашают официальных лиц каждой команды, чтобы сообщить им о реальном времени матча.

Если после остановки игры хронометрист забыл включить хронометр, судьи разрешают добавить время, которое не было учтено.

После возобновления игры хронометр **включается** следующим образом:

- **Начальный удар:** после удара по мячу и движения его вперёд на половину площадки соперника в соответствии с процедурой
- **Бросок от ворот:** после того, как вратарь выпустит мяч из рук, и он покинет штрафную площадь в соответствии с процедурой
- **Угловой удар:** после удара по мячу и его движения в соответствии с процедурой
- **Удар с боковой линии:** после выхода мяча на площадку в результате удара по нему ногой в соответствии с процедурой
- **Штрафной удар за пределами штрафной площади:** после удара по мячу ногой в соответствии с процедурой
- **Свободный удар за пределами штрафной площади, выполняемый любой из команд или атакующей командой с линии штрафной площади:** после удара по мячу ногой в соответствии с процедурой
- **Штрафной или свободный удар внутри штрафной площади, выполняемый защищающейся командой:** после выхода мяча из штрафной площади в результате удара по нему ногой в соответствии с процедурой

- ***Пенальти:*** после удара по мячу ногой вперёд в соответствии с процедурой

- **Штрафной удар после пятого набранного нарушения:** после удара по мячу ногой с намерением забить гол в соответствии с процедурой
- **Спорный мяч:** после того, как мяч будет выпущен из рук одного из судей и он касается площадки в соответствии с процедурой



Тайм - аут



Пятое набранное нарушение

ПЕРЕРЫВ МЕЖДУ ПЕРИОДАМИ

Судьи разрешают перерыв между двумя половинами матча, если игрок любой из команд попросит об этом, даже, если капитаны обеих команд согласились отказаться от перерыва.

ДОПОЛНИТЕЛЬНОЕ ВРЕМЯ

Если назначено дополнительное время, то перерыв между двумя этими периодами не предоставляется. Просто команды меняются половинами площадки, а запасные и официальные лица команд меняются техническими зонами.

НАЧАЛЬНЫЙ УДАР

- Судьи не должны спрашивать подтверждения у вратарей или любого другого игрока перед выполнением начального удара

СПОРНЫЙ МЯЧ

- Любой игрок может участвовать в розыгрыше спорного мяча (включая вратаря)
- Не существует ни минимального, ни максимального числа игроков при розыгрыше

спорного мяча

- Судьи не могут решать, кто может или кто не может участвовать в розыгрыше спорного мяча
- Не существует конкретного расстояния, которое должно соблюдаться игроками, если только соперник не заблокирован и спорный мяч не может быть выполнен
- Для команды не является обязательным участие в розыгрыше спорного мяча
- Если нарушение совершается игроком до того, как мяч войдёт в игру, но после того, как один из судей вбросит его руками, то судья повторяет розыгрыш спорного мяча после принятия соответствующих дисциплинарных мер

МЯЧ НА ПЛОЩАДКЕ КАСАЕТСЯ ОДНОГО ИЗ СУДЕЙ

Если мяч, когда он находится в игре, касается одного из судей, который временно оказался на площадке, то игра продолжается, потому что судьи являются частью матча.

Если мяч, когда он находится в игре, касается одного из судей помощников, который временно оказался на площадке, то судьи останавливают игру и возобновляют её *спорным мячом* с места, где он находился, когда матч был остановлен, если только игра не была остановлена в штрафной площади. В этом случае один из судей вбрасывает *спорный мяч* на линии штрафной площади в точке, ближайшей к месту, где находился мяч, когда игра была остановлена.

ГОЛ, ЗАБИТЫЙ В МОМЕНТ, КОГДА НА ПЛОЩАДКЕ НАХОДИТСЯ ЛИЦО, НЕ УЧАСТВУЮЩЕЕ В МАТЧЕ

Если после забитого гола судьи понимают прежде, чем игра будет возобновлена, что на площадке находилось другое лицо в тот момент, когда был забит гол:

- они должны *отменить гол*, если:
 - другое лицо являлось посторонним лицом или официальным лицом одной из команд мешавшим игре
 - другое лицо являлось игроком, запасным, удалённым игроком или официальным лицом команды, забившей гол
- они должны *засчитать гол*, если:
 - другое лицо являлось посторонним лицом, не мешавшим игре
 - другое лицо являлось игроком, запасным, удалённым игроком или официальным лицом команды, пропустившей гол

НЕТ ГОЛА

Если один из судей сигнализирует о взятии ворот до того, как мяч полностью пересечёт линию ворот и сразу же осознаёт свою ошибку, то игра возобновляется спорным мячом на линии штрафной площади с точки, ближайшей к месту, где он находился, когда игра была остановлена.

В футзале положение вне игры не существует.

ОСНОВНЫЕ ТРЕБОВАНИЯ К НАРУШЕНИЮ

Чтобы проступок считался нарушением, должны быть выполнены следующие условия:

- проступок должен быть совершён игроком или запасным, который нарушил процедуру замены
- проступок должен произойти на площадке
- проступок должен произойти, когда мяч находится в игре

Если судьи останавливают игру из-за нарушения, совершённого за пределами площадки (когда мяч находится в игре), и оно не было совершено игроком, который покинул площадку без разрешения судьи, чтобы сделать это. Игра должна быть возобновлена спорным мячом с места, где он находился, когда матч был остановлен, если только игра не была остановлена в штрафной площади. В этом случае один из судей вбрасывает **спорный мяч** на линии штрафной площади в точке, ближайшей к месту, где находился мяч, когда игра была остановлена.

Не является нарушением, когда два или более игроков одновременно борются за мяч с соперником, если борьба ведётся по правилам.

НЕОСТОРОЖНОЕ, БЕЗРАССУДНОЕ, ИСПОЛЬЗОВАНИЕ ЧРЕЗМЕРНОЙ СИЛЫ

“Неосторожность” означает, что игрок проявляет невнимательность или нерасчётливость, когда вступает в единоборство или действует неосмотрительно:

- дополнительные дисциплинарные санкции не нужны, если нарушение расценивается как **неосторожное**

“Безрассудность” означает, что игрок действует, полностью пренебрегая опасностью или последствиями этих действий для его соперника:

- игрок, который сыграет **в безрассудной манере**, должен быть предупреждён

“Использование чрезмерной силы” означает, что игрок намного превышает необходимое применение силы и угрожает нанесением травмы сопернику:

- игрок, который использует **чрезмерную силу**, должен быть удалён

ЕДИНОБОРСТВО С СОПЕРНИКОМ

Единоборством считается состязание за позицию, используя физический контакт на игровом расстоянии от мяча без применения рук или локтей.

Нарушением считается единоборство с соперником:

- в неосторожной манере
- в безрассудной манере
- с использованием чрезмерной силы

ЗАДЕРЖКА СОПЕРНИКА

Задержка соперника включает в себя действия, мешающие сопернику двигаться мимо или обегать игрока, использующего руки или тело.

Судьи должны немедленно вмешиваться и решительно вести борьбу с нарушениями, связанными с задержками, особенно внутри штрафной площади при выполнении угловых ударов, ударов мяча с боковой линии, штрафных или свободных ударов.

Чтобы бороться с этими ситуациями, судьи должны:

- предостеречь устно любого игрока, задерживающего соперника до того, как мяч войдёт в игру

- предупредить игрока, если он продолжает задерживать соперника до того, как мяч войдёт в игру
- назначить штрафной удар или пенальти и предупредить игрока, если это происходит, когда мяч находится в игре

Если защитник начинает задерживать нападающего за пределами своей штрафной площади и продолжает задерживать его внутри штрафной площади, то судьи должны назначить пенальти.

Дисциплинарные санкции

- Предупреждение за неспортивное поведение должно быть вынесено, когда игрок держит соперника, мешая ему овладеть мячом или занять выгодную позицию
- Игрок должен быть удалён, если он лишает явной возможности соперника забить мяч, задерживая его
- В других ситуациях с задержкой соперника никакие дисциплинарные санкции дополнительно не должны применяться

Возобновление игры

- Штрафным ударом с места, где произошло нарушение (см. Правило 13 Расположение при штрафном и свободном ударах) или 6-метровым ударом, если нарушение произошло в пределах штрафной площади

ИГРА РУКОЙ В МЯЧ

Игра рукой в мяч подразумевает умышленное действие игрока, совершившего касание мяча кистью руки или рукой. Судьи должны принимать во внимание следующее:

- Движение руки по направлению к мячу (не мяча по направлению к руке)
- Расстояние между соперником и мячом (неожиданный мяч)
- Положение руки не обязательно означает, что совершено нарушение (удерживать её вдали от тела, не означает намерение)
- Касание мяча с предметом, который игрок держит в руке (экипировка, щиток и т. д.), считается умышленной игрой рукой в мяч
- Попадание в мяч брошенным предметом (обувь, щиток и т. д.) считается умышленной игрой рукой в мяч

Дисциплинарные санкции

Существуют обстоятельства, когда предупреждение выносится за неспортивное поведение, если игрок умышленно сыграет рукой в мяч, например, когда игрок:

- умышленно и явно сыграет в мяч рукой, мешая сопернику овладеть им
- пытается забить гол, умышленно играя в мяч рукой
- делает вид, что будет играть в мяч одной из частей тела, когда он в действительности делает это рукой для того, чтобы обмануть судей

- пытается предотвратить гол или лишить возможности забить гол рукой, когда, будучи вратарём находится за пределами своей штрафной площади, и его попытка не имеет успеха

Игрок удаляется с площадки, если он предотвращает гол или явную возможность взятия ворот, умышленно сыграв в мяч рукой. Это наказание является результатом не действия игрока, умышленно сыгравшего в мяч рукой, но неприемлемого и несправедливого вмешательства, чтобы предотвратить взятие ворот.

Возобновление игры

- Штрафным ударом с места, где произошло нарушение (см. Правило 13 - Расположение при штрафном и свободном ударах) или 6-метровым ударом

За пределами своей штрафной площади на вратаря распространяются те же ограничения за игру рукой в мяч, что и на любого другого игрока. Внутри своей штрафной площади вратарь не может быть наказан штрафным ударом за игру рукой. Тем не менее, он может быть виновен в некоторых нарушениях, которые наказываются свободным ударом.

НАРУШЕНИЯ, СОВЕРШАЕМЫЕ ВРАТАРЁМ

Считается, что вратарь берёт мяч под контроль:

- когда мяч находится между его рук или между его рукой и любой поверхностью (например, площадкой, собственным телом)
- когда держит мяч на ладони вытянутой руки
- когда ударяет мячом по площадке или подбрасывает его в воздух

Когда вратарь взял мяч в свои руки, он не может быть атакован соперником.

Владение мячом означает, что вратарь контролирует мяч.

Вратарю не разрешается касаться мяча *на своей половине площадки* в следующих случаях:

- если он владеет мячом *на своей половине площадки* более четырёх секунд, будь то:
 - руками в своей штрафной площади
 - ногами на своей половине площадки
 - руками в своей штрафной площади и ногами на своей половине площадки

Во всех этих случаях судья, ближайший к вратарю, должен демонстративно вести отсчёт четырёх секунд:

- Если, сыграв в мяч, он повторно касается его *на своей половине площадки* после того, как с ним умышленно сыграл его партнёр по команде и соперник не сыграл в мяч и не коснулся его
 - вратарь будет считаться контролирующим мяч, коснувшись его любой частью своего тела, за исключением, когда мяч случайно отскакивает от него
- Если он коснётся мяча руками *в своей штрафной площади* после того, как получит умышленный пас от партнёра по команде
- Если он коснётся мяча руками *в своей штрафной площади* после того, как получит его непосредственно после удара мяча с боковой линии от партнёра по команде

Возобновление игры

- Свободным ударом с места, где произошло нарушение (см. Правило 13 - Расположение при штрафном и свободном ударах)

НАРУШЕНИЯ, СОВЕРШАЕМЫЕ ПРОТИВ ВРАТАРЕЙ

- Является нарушением оказание помехи вратарю выпустить мяч из своих рук, например, когда он ударяет мячом по площадке
- Соперник играет в мяч или пытается сделать это, когда вратарь держит мяч на своей ладони
- Игрок должен быть наказан за игру в опасной манере, если он бьет или пытается ударить по мячу ногой в момент, когда вратарь выполняет вбрасывания мяча
- Является нарушением оказание ограничения движению вратаря посредством его неправильной блокировки, например, при выполнении углового удара
- Оказание соперником физического воздействия на вратаря в штрафной площади последнего не означает, что было совершено какое-либо нарушение, за исключением, если соперник прыгнет, нападёт или толкнёт вратаря в неосторожной или в безрассудной манере или с использованием чрезмерной силы

Возобновление игры

- *Если игра остановлена из-за совершённого против вратаря нарушения, указанного в предыдущем пункте, и судьи не могут применить принцип преимущества, вследствие чего игра останавливается, то она возобновляется свободным ударом с места, где произошло нарушение (см. Правило 13 - Расположение при штрафном и свободном ударах). За исключением, если соперник прыгнет, нападёт или толкнёт вратаря в неосторожной или в безрассудной манере или с использованием чрезмерной силы. В этом случае судьи независимо от дисциплинарных санкций, которые они применяют, должны возобновить игру штрафным ударом с места, где произошло нарушение (см. Правило 13 - Расположение при штрафном и свободном ударах)*

ОПАСНАЯ ИГРА

Опасная игра определяется как любое действие, которое в попытке сыграть в мяч, угрожает нанесением травмы сопернику или самому себе. Это действие совершается рядом с соперником и мешающее ему сыграть в мяч из-за боязни нанесения травмы себе или другому игроку.

Ножницы или велосипедный удар разрешён при условии, что он, по мнению судей, не подвергает опасности соперника.

Опасная игра не всегда предполагает физический контакт между игроками. Если есть физический контакт, то опасная игра становится нарушением, наказуемым штрафным ударом или пенальти. В случае физического контакта судьи должны принимать во внимание большую вероятность того, что также было совершено недисциплинированное поведение.

Дисциплинарные санкции

- Если футболист играет опасно в “нормальном” единоборстве, судьи не должны применять никаких дисциплинарных санкций. Если это действие выполнено с явным риском нанесения травмы, судьи должны предупредить игрока за совершение в безрассудной манере единоборства с соперником
- Если игрок лишает соперника явной возможности забить гол, играя опасно, судьи должны удалить игрока

Возобновление игры

- Свободным ударом с места, где произошло нарушение (см. Правило 13 - Расположение при штрафном и свободном ударах)
- Если есть контакт, то совершённое нарушение носит другой характер и наказывается штрафным ударом или пенальти, или, если судьи считают, что единоборство велось в неосторожной или в безрассудной манере или с использованием чрезмерной силы, то совершённое нарушение носит другой характер и наказывается штрафным ударом или пенальти

ПОМЕХА ПРОДВИЖЕНИЮ СОПЕРНИКА

Помеха продвижению соперника означает перемещение на его пути, чтобы преградить, блокировать, заставить соперника замедлить движение или изменить направление, когда мяч не находится на игровом расстоянии от обоих игроков.

Все игроки имеют право занимать свою позицию на площадке, нахождение на пути соперника не есть то же самое, что и перемещение на пути соперника.

Укрывать мяч корпусом разрешается. Игрок, который располагается между соперником и мячом по тактическим соображениям, не совершает нарушение, пока мяч находится на игровом расстоянии и игрок не задерживает соперника руками или телом.

ПРИОСТАНОВКА ВОЗОБНОВЛЕНИЕ ИГРЫ ДЛЯ ПОКАЗА КАРТОЧКИ

Как только судьи решили показать карточку, независимо от того, предупреждение или удаление игрока или запасного, игра не может быть возобновлена до тех пор, пока санкции не будут вынесены.

ПРЕДУПРЕЖДЕНИЯ ЗА НЕСПОРТИВНОЕ ПОВЕДЕНИЕ

Существуют различные обстоятельства, при которых игрок должен быть предупреждён за неспортивное поведение, например, если игрок:

- совершает в безрассудной манере одно из семи нарушений, которое наказывается штрафным ударом
- совершает нарушение в тактических целях, затрудняя или разрушая перспективную атаку
- задерживает соперника в тактических целях, оттаскивая его от мяча или препятствуя ему овладеть мячом
- сыграет в мяч рукой, мешая сопернику овладеть мячом или развить атаку (кроме вратаря в своей штрафной площади)
- сыграет в мяч рукой, пытаясь забить гол (независимо от того, является ли попытка успешной или нет)
- сыграет в мяч рукой, делая вид, что он играет другой частью своего тела в попытке ввести в заблуждение судей
- пытается предотвратить гол или лишить возможности забить гол, сыграв рукой, не будучи вратарём в своей штрафной площади, и его попытка не удалась
- пытается ввести в заблуждение судей, симулируя травму или делая вид, что против него сыграно не по правилам (симуляция)

- меняется местами с вратарём во время игры без разрешения судей

- действует в манере, которой показывает отсутствие уважение к игре
- играет в мяч, когда он уходит с площадки после того, как получил разрешение покинуть её
- словесно отвлекает соперника во время игры или при её возобновлении
- делает неразрешённые отметки на площадке
- использует умышленный трюк, когда мяч находится в игре, чтобы передать мяч своему вратарю головой, грудью, коленом и т.д., чтобы обойти Правило 12, независимо от того коснётся вратарь мяча руками или нет. Нарушение, совершённое игроком, является попыткой обойти как букву, так и дух Правила 12 и игра возобновляется свободным ударом

ПРАЗДНОВАНИЕ ГОЛА

Хотя игрок может продемонстрировать свою радость после забитого гола, тем не менее, празднование не должно быть чрезмерным.

В разумных пределах празднование гола разрешено, но практику хореографических выступлений не следует поощрять, если это приводит к чрезмерной трате времени, и судьи должны быть готовы, чтобы вмешиваться в таких случаях.

Игрок должен быть предупреждён, если:

- по мнению судей, он делает провокационные, издевательские или подстрекательские жесты
- он взбирается на ограждение, установленное по периметру площадки, чтобы отпраздновать забитый гол
- снимает свою футболку или натягивает её на голову, даже, если у него имеется такая же футболка под ней
- закрывает свою голову или лицо маской или аналогичным предметом

Покидание площадки, чтобы отпраздновать гол, разрешается, но важно, чтобы игроки вернулись на площадку как можно скорее.

ВЫРАЖЕНИЕ НЕСОГЛАСИЯ, СЛОВОМ ИЛИ ДЕЙСТВИЕМ

Игрок или запасной, который выражает несогласие, протестуя (словами или жестами) против решения судей или судей помощников, должен быть предупреждён.

Капитан команды не имеет особого статуса или привилегий в соответствии с Правилами игры по Футзалу, но он несёт определённую степень ответственности за поведение своей команды.

Любой игрок или запасной, который атакует официальное лицо матча или виновен в использовании оскорбительных, грубых или непристойных жестов или выражений, должен быть удалён.

ЗАТЯГИВАНИЕ ВОЗОБНОВЛЕНИЯ ИГРЫ

Судьи должны *предупреждать игроков*, которые затягивают возобновление игры, использующих следующую тактику:

- выполняют штрафной или свободный удар не с того места с единственной целью вынудить судей назначить удар повторно
- отбрасывают мяч ногой или уносят его в руках после того, как судьи остановили игру
- затягивают свой уход с площадки, после разрешения выхода медицинского персонала для

оценки травмы

- провоцируют конфронтацию, намеренно касаясь мяча, после того, как судьи остановили игру

СИМУЛЯЦИЯ

Любой игрок, который пытается обмануть судей, симулируя травму или делая вид, что против него совершено нарушение, виновен в симуляции и будет предупреждён за неспортивное поведение. Если матч был остановлен в результате этого нарушения, то игра возобновляется свободным ударом с места, где было совершено нарушение (см. Правило 13 - Расположение при штрафном и свободном ударах).

СИСТЕМАТИЧЕСКИЕ НАРУШЕНИЯ

Судьям следует постоянно быть внимательными к игрокам, которые систематически нарушают Правила игры по Футзалу. В частности, они должны иметь в виду, что, даже, если игрок совершает несколько разных нарушений, он должен быть все равно предупреждён за систематические нарушения Правил игры по Футзалу.

Правилами не определено точное число нарушений, которое является систематическим, или наличие конкретного образца - этот вопрос полностью остаётся на усмотрение судей и должен решаться в контексте эффективного управления игрой.

СЕРЬЁЗНОЕ НАРУШЕНИЕ ПРАВИЛ ИГРЫ

Игрок виновен в серьёзном нарушении правил игры, если он использует чрезмерную силу или жестокость против соперника в борьбе за мяч, когда он находится в игре.

Подкат, который угрожает безопасности соперника, должен быть наказан как серьёзное нарушение правил.

Любой игрок, который бросается на соперника в борьбе за мяч спереди, сбоку или сзади, используя одну или обе ноги, с чрезмерной силой и угрожающий безопасности соперника, виновен в серьёзном нарушении правил игры.

Принцип преимущества не должен применяться в ситуациях, связанных с серьёзным нарушением правил игры, если не возникает явная возможность забить гол. В этом случае судьи удаляют игрока, виновного в серьёзном нарушении правил игры, во время ближайшего выхода мяча из игры.

Игрок, который виновен в серьёзном нарушении правил игры, должен быть удалён и игра возобновляется штрафным ударом с места, где произошло нарушение (см. Правило 13 - Расположение при штрафном и свободном ударах) или пенальти (если нарушение произошло в штрафной площади нарушившего игрока).

АГРЕССИВНОЕ ПОВЕДЕНИЕ

Игрок виновен в агрессивном поведении, если чрезмерная сила или жестокость используется против соперника без борьбы с ним за мяч.

Игрок также виновен в агрессивном поведении, если он использует чрезмерную силу или жестокость против партнёра по команде, зрителя судей или судей помощников или любого другого лица.

Агрессивное поведение может иметь место, как на площадке, так и за её пределами независимо от

того, находится мяч в игре или нет.

Принцип преимущества не должен применяться в ситуациях, связанных с агрессивным

поведением, если не возникает явная возможность забить гол. В этом случае судьи должны удалить игрока, виновного в агрессивном поведении, во время ближайшего выхода мяча из игры.

Судьям следует помнить, что агрессивное поведение часто приводит к массовой конфронтации между игроками, поэтому они должны стараться предотвратить это активным вмешательством.

Игрок или запасной, виновный в агрессивном поведении, должен быть удалён.

Возобновление игры

- Если мяч вышел из игры, она возобновляется в соответствии тем, как он вышел из игры
- Если мяч находится в игре, и нарушение произошло ***за пределами площадки:***
 - если игрок находится за пределами площадки, и после оставления её способом, разрешённым Правилами игры по Футзалу, совершает нарушение, то игра возобновляется спорным мячом с места, где он находился, когда игра была остановлена, если только игра не была остановлена в штрафной площади. В этом случае один из судей вбрасывает ***спорный мяч*** на линии штрафной площади в точке, ближайшей к месту, где находился мяч, когда игра была остановлена
 - если игрок покидает площадку, чтобы совершить нарушение, то игра возобновляется свободным ударом с места, где находился мяч, когда игра была остановлена (см. Правило 13 - Расположение при штрафном и свободном ударах)
 - Если мяч находится в игре, и игрок совершает нарушение ***в пределах площадки:***
 - ***против соперника:***
 - игра возобновляется штрафным ударом с места, где произошло нарушение (см. Правило 13 - Расположение при штрафном и свободном ударах) или пенальти (если нарушение произошло в штрафной площади нарушившего игрока)
 - ***против партнёра по команде:***
 - игра возобновляется свободным ударом с места, где произошло нарушение (см. Правило 13 - Расположение при штрафном и свободном ударах)
 - ***против запасного:***
 - игра возобновляется свободным ударом командой игрока, который виновен в агрессивном поведении, с места, где находился мяч, когда игра была остановлена (см. Правило 13 - Расположение при штрафном и свободном ударах), т.к. незаконный выход запасного был первоначально совершённым нарушением
 - ***против судей:***
 - игра возобновляется свободным ударом с места, где произошло нарушение (см. Правило 13 - Расположение при штрафном и свободном ударах)
 - ***против любого лица:***
 - игра возобновляется спорным мячом с места, где он находился, когда игра была остановлена, если только игра не была остановлена в штрафной площади. В этом случае один из судей вбрасывает ***спорный мяч*** на линии штрафной площади в точке, ближайшей к месту, где находился мяч, когда игра была остановлена
 - Если мяч находится в игре, и запасной или официальное лицо команды совершит

нарушение *за пределами площадки:*

- *против любого лица:*

– игра возобновляется спорным мячом с места, где он находился, когда игра была остановлена, если только игра не была остановлена в штрафной площади. В этом случае один из судей вбрасывает **спорный мяч** на линии штрафной площади в точке, ближайшей к месту, где находился мяч, когда игра была остановлена

НАРУШЕНИЯ, В КОТОРЫХ БРОШЕН ПРЕДМЕТ

Если игрок или запасной, когда мяч находится в игре, бросает предмет или мяч в соперника или любое другое лицо **в безрассудной манере**, судьи останавливают игру, если они не применяют принцип преимущества, и предупреждают игрока или запасного.

Если игрок или запасной, когда мяч находится в игре, бросает предмет или мяч в соперника или любое другое лицо **с чрезмерной силой**, судьи останавливают игру, если они не применяют принцип преимущества, разрешённым в случае явной возможности забить гол, и удаляют игрока или запасного за агрессивное поведение.

Возобновление игры

- Если игрок, **находящийся в своей штрафной площади**, бросает предмет или мяч в соперника, располагающегося за пределами штрафной площади, судьи возобновляют игру штрафным ударом, выполняемым противоположной командой с места, где предмет попал или мог попасть в соперника (см. Правило 13 - Расположение при штрафном и свободном ударах)

- Если игрок, **находящийся за пределами своей штрафной площади**, бросает предмет или мяч в соперника, располагающегося в штрафной площади, то судьи возобновляют игру пенальти, выполняемым противоположной командой

- Если игрок, **находящийся на площадке**, бросает предмет или мяч в любое лицо, располагающееся за пределами площадки, то судьи возобновляют игру свободным ударом, который выполняется противоположной командой с места, где находился мяч, когда игра была остановлена (см. Правило 13 - Расположение при штрафном и свободном ударах); игрок, в данной ситуации, рассматривается покинувшим площадку без разрешения судей, а это запрещено Правилами игры по Футзалу

- Если игрок, **находящийся за пределами площадки**, бросает предмет или мяч в соперника, располагающегося на площадке, судьи возобновляют игру штрафным ударом, выполняемым противоположной командой с места, где предмет попал или мог попасть в соперника или пенальти (если нарушение произошло в штрафной площади игрока)

- Если запасной, **находящийся за пределами площадки**, бросает предмет или мяч в соперника, располагающегося на площадке, судьи возобновляют игру свободным ударом, который выполняется противоположной командой с места, где находился мяч, когда игра была остановлена (см. Правило 13 - Расположение при штрафном и свободном ударах). Запасной, в данной ситуации, считается вышедшим на площадку без разрешения судей с нарушением процедуры замены

- Если запасной, **находящийся на площадке**, в результате чего его команда имеет лишнего игрока, бросает предмет или мяч в любое лицо, располагающееся внутри или за пределами площадки. Судьи возобновляют игру свободным ударом, который выполняется противоположной командой с места, где находился мяч, когда игра была остановлена (см. Правило 13 - Расположение при штрафном и

свободном ударах). Запасной, в данной ситуации, считается вышедшим на площадку без разрешения

судей

- Если запасной, **который нарушил процедуру замены**, бросает предмет или мяч в любое лицо, располагающееся внутри или за пределами площадки, то он рассматривается так, как, если бы был игроком
- Если официальное лицо команды, **находящееся внутри или за пределами площадки**, бросает предмет или мяч в любое лицо, располагающееся внутри или за пределами площадки, то судьи возобновляют игру спорным мячом с места, где он находился, когда игра была остановлена, если только игра не была остановлена в штрафной площади. В этом случае один из судей вбрасывает **спорный мяч** на линии штрафной площади в точке, ближайшей к месту, где находился мяч, когда игра была остановлена

НАРУШЕНИЯ, В КОТОРЫХ ПРЕДМЕТ БРОШЕН В МЯЧ

Если **игрок**, кроме любого из вратарей, бросает предмет или мяч в мяч:

- если мяч находится в игре, и **предмет попадает в мяч**, судьи должны остановить игру и предупредить игрока за неспортивное поведение или удалить его, если в результате этого он лишился гола или явной возможности забить гол. Судьи возобновляют игру штрафным ударом, выполняемым противоположной командой с места, где находился мяч, когда игра была остановлена (см. Правило 13 - Расположение при штрафном и свободном ударах) или пенальти, если мяч находился в штрафной площади нарушившей команды

- если мяч находится в игре, и **предмет не попадает в мяч**, судьи должны остановить игру, если они не могут применить принцип преимущества, и предупредить игрока за неспортивное поведение. Судьи возобновляют игру свободным ударом, выполняемым противоположной командой с места, где находился мяч, когда игра была остановлена (см. Правило 13 - Расположение при штрафном и свободном ударах)

Если **один из двух вратарей** бросает предмет или мяч в мяч:

- если мяч находится в игре, и **предмет попадает в мяч в штрафной площади вратаря**, судьи должны остановить игру и предупредить его за неспортивное поведение. Судьи возобновляют игру свободным ударом, выполняемым противоположной командой с места, где находился мяч, когда игра была остановлена (см. Правило 13 - Расположение при штрафном и свободном ударах)

- если мяч находится в игре, и **предмет попадает в мяч за пределами штрафной площади вратаря**, судьи должны остановить игру и предупредить вратаря за неспортивное поведение или удалить его, если в результате этого он лишился гола или явной возможности забить гол. Судьи возобновляют игру штрафным ударом, выполняемым противоположной командой с места, где находился мяч, когда игра была остановлена

- если мяч находится в игре, и **предмет не попадает в мяч**, судьи должны остановить игру, если они не могут применить принцип преимущества, и предупредить вратаря за неспортивное поведение. Судьи возобновляют игру свободным ударом, выполняемым противоположной командой с места, где находился мяч, когда игра была остановлена (см. Правило 13 - Расположение при штрафном и свободном ударах)

Если **игрок, включая двух вратарей**, направляет предмет в мяч частью тела, не руками:

- если мяч находится в игре, и **предмет попадает в мяч**, судьи должны остановить игру и

предупредить игрока за неспортивное поведение. Судьи возобновляют игру свободным ударом,

выполняемым противоположной командой с места, где находился мяч, когда игра была остановлена (см. Правило 13 - Расположение при штрафном и свободном ударах)

- если мяч находится в игре, и **предмет не попадает в мяч**, судьи должны остановить игру, если они не могут применить принцип преимущества, и предупредить игрока за неспортивное поведение. Судьи возобновляют игру свободным ударом, выполняемым противоположной командой с места, где находился мяч, когда игра была остановлена (см. Правило 13 - Расположение при штрафном и свободном ударах)

Если запасной нарушает процедуру замены, но это не приводит к тому, что его команда играет с лишним игроком, бросает предмет в мяч:

- если мяч находится в игре, и **предмет попадает в мяч**, судьи должны остановить игру и либо удалить его за второе предупреждение, первое предупреждение за выход на площадку без соблюдения процедуры замены, второе - за неспортивное поведение, либо удалить его непосредственно, если при этом он лишил гола или явной возможности забить гол. Судьи возобновляют игру штрафным ударом, выполняемым противоположной командой с места, где находился мяч, когда игра была остановлена (см. Правило 13 - Расположение при штрафном и свободном ударах) или пенальти, если мяч находился в штрафной площади запасного

- если мяч находится в игре, и **предмет не попадает в мяч**, судьи должны остановить игру, если они не могут применить принцип преимущества, и удалить его за второе предупреждение, первое предупреждение за выход на площадку без соблюдения процедуры замены, второе - за неспортивное поведение. Судьи возобновляют игру свободным ударом, выполняемым противоположной командой с места, где находился мяч, когда игра была остановлена (см. Правило 13 - Расположение при штрафном и свободном ударах)

Если запасной нарушает процедуру замены, но это не приводит к тому, что его команда играет с лишним игроком, направляет предмет в мяч частью тела, не руками:

- если мяч находится в игре, и **предмет попадает в мяч**, судьи должны остановить игру и либо удалить его за второе предупреждение, первое предупреждение за выход на площадку без соблюдения процедуры замены, второе - за неспортивное поведение, либо удалить его непосредственно, если при этом он лишил гола или явной возможности забить гол. Судьи возобновляют игру свободным ударом, выполняемым противоположной командой с места, где находился мяч, когда игра была остановлена (см. Правило 13 - Расположение при штрафном и свободном ударах)

- если мяч находится в игре, и **предмет не попадает в мяч**, судьи должны остановить игру, если они не могут применить принцип преимущества, и удалить его за второе предупреждение, первое предупреждение за выход на площадку без соблюдения процедуры замены, второе - за неспортивное поведение. Судьи возобновляют игру свободным ударом, выполняемым противоположной командой с места, где находился мяч, когда игра была остановлена (см. Правило 13 - Расположение при штрафном и свободном ударах)

Если запасной бросает предмет в мяч, когда его команда будет играть с лишним игроком:

- если мяч находится в игре, и **предмет попадает в мяч**, судьи должны остановить игру и либо удалить его за второе предупреждение, оба за неспортивное поведение. Первое предупреждение за выход на площадку без разрешения судей, второе за бросок предмета, либо удалить его непосредственно,

если при этом он лишил гола или явной возможности забить гол. Судьи возобновляют игру свободным ударом, выполняемым противоположной командой с места, где находился мяч, когда игра была

остановлена (см. Правило 13 - Расположение при штрафном и свободном ударах)

- если мяч находится в игре, и **предмет не попадает в мяч**, судьи должны остановить игру, если они не могут применить принцип преимущества, и удалить его за второе предупреждение, оба за неспортивное поведение, первое предупреждение за выход на площадку без разрешения судей, второе за бросок предмета. Судьи возобновляют игру свободным ударом, выполняемым противоположной командой с места, где находился мяч, когда игра была остановлена (см. Правило 13 - Расположение при штрафном и свободном ударах)

Если **запасной** направляет предмет в мяч частью тела, не руками, когда **его команда будет играть с лишним игроком**:

- если мяч находится в игре, и **предмет попадает в мяч**. Судьи должны остановить игру и либо удалить его за второе предупреждение, оба за неспортивное поведение, первое предупреждение за выход на площадку без разрешения судей, второе - за бросок предмета, либо удалить его непосредственно, если при этом он лишил гола или явной возможности забить гол. Судьи возобновляют игру свободным ударом, выполняемым противоположной командой с места, где находился мяч, когда игра была остановлена (см. Правило 13 - Расположение при штрафном и свободном ударах)

- если мяч находится в игре, и **предмет не попадает в мяч**, судьи должны остановить игру, если они не могут применить принцип преимущества, и удалить его за второе предупреждение, оба за неспортивное поведение, первое предупреждение за выход на площадку без разрешения судей, второе - за бросок предмета. Судьи возобновляют игру свободным ударом, выполняемым противоположной командой с места, где находился мяч, когда игра была остановлена (см. Правило 13 - Расположение при штрафном и свободном ударах)

Если **официальное лицо команды** направляет предмет в мяч частью тела:

- если мяч находится в игре, и **предмет попадает в мяч**, судьи должны остановить игру и удалить его из технической зоны и прилегающей к ней области. Игра возобновляется спорным мячом с места, где он находился, когда игра была остановлена, если только игра не была остановлена в штрафной площади. В этом случае один из судей вбрасывает **спорный мяч** на линии штрафной площади в точке, ближайшей к месту, где находился мяч, когда игра была остановлена

- если мяч находится в игре, и **предмет не попадает в мяч**, судьи должны остановить игру, если они не могут применить принцип преимущества, и удалить его из технической зоны и прилегающей к ней области. Игра возобновляется спорным мячом с места, где он находился, когда игра была остановлена, если только игра не была остановлена в штрафной площади. В этом случае один из судей вбрасывает **спорный мяч** на линии штрафной площади в точке, ближайшей к месту, где находился мяч, когда игра была остановлена

Если мяч **не находится в игре**, и **игрок** бросает предмет в мяч, судьи предупреждают его за неспортивное поведение. Игра возобновляется в соответствии с Правилами игры по Футзалу.

Если мяч **не находится в игре**, и **запасной** бросает предмет в мяч. Независимо является ли он причиной того, что его команда будет играть с лишним игроком или нет, судьи удаляют его за второе предупреждение, оба за неспортивное поведение, первое предупреждение за выход на площадку без разрешения судей, второе - за бросок предмета.

Если мяч **не находится в игре**, и **официальное лицо команды** бросает предмет в мяч, судьи

удаляют его из технической зоны и прилегающей к ней области.

ЛИШЕНИЕ ГОЛА ИЛИ ВОЗМОЖНОСТИ ЗАБИТЬ ГОЛ

Существуют два вида “удаляемых” нарушений, которые связаны с лишением соперника явной возможности забить гол. Эти нарушения не обязательно совершатся в пределах штрафной площади.

Если судьи применяют принцип преимущества в момент явной возможности забить гол, и гол непосредственно был забит, несмотря на умышленную игру соперника рукой, игрок не может быть удалён, но может быть предупреждён.

Если судьи применяют принцип преимущества в момент явной возможности забить гол, и гол непосредственно был забит, несмотря на совершённое соперником нарушение, игрок не может быть удалён за само по себе нарушение, но он может быть предупреждён или удалён, если действие по своей природе заслуживает предупреждения или удаления.

Судьи должны учитывать следующие обстоятельства, принимая решение удалить ли игрока за лишение гола или явной возможности забить гол:

- Расстояние между местом нарушения и воротами
- Вероятность сохранить или получить контроль над мячом
- Направление атаки
- Расположение и количество защитников
- Нарушение, которое лишает соперника явной возможности забить гол, может быть наказано штрафным или свободным ударом
- Если нарушение совершается запасным, он всегда должен быть удалён

Если игрок пытается предотвратить гол, умышленно играя в мяч рукой, после возобновления игры, и не возможно непосредственно забить гол, то игрок не удаляется, но предупреждается за неспортивное поведение. Его команда наказывается штрафным ударом или пенальти.

Если запасной выходит на площадку с намерением лишить гола или явной возможности забить гол, он удаляется, вне зависимости достиг ли он цели или нет.

ПРОЦЕДУРА

- Мяч находится в игре, когда по нему нанесён удар, и он движется
- Штрафной и свободный удары могут быть выполнены подбрасыванием мяча ногой или обеими ногами одновременно
- Обманные движения при выполнении штрафного или свободного ударов, чтобы ввести в заблуждение соперников, разрешаются как неотъемлемая часть футзала. Однако, если обманные движения, по мнению судей, представляют собой неспортивное поведение, игрок должен быть предупрежден
- Если игрок, во время правильного выполнения штрафного или свободного ударов, умышленно бьет мячом в соперника, чтобы сыграть в мяч снова, но ни в неосторожной, ни в безрассудной манере, ни с чрезмерной силой, то судьи должны разрешить продолжить игру
- Свободный удар должен быть повторён, если никто из судей не поднял руки, чтобы показать, что удар является свободным и мяч забит непосредственно ударом в ворота. Первоначально назначенный свободный удар из-за этой ошибки судей не аннулируется
- Если движение вратаря, как часть игры, заканчивается за пределами своих ворот или он

или любой другой игрок оказываются за пределами площадки, противоположная команда может

выполнить штрафной удар быстро, при условии, что они не совершили своего шестого набранного нарушения

- Если мяч лопается после удара в одну из стоек или перекладину и не попадает в ворота, судьи не назначают свободный удар для возобновления игры; они останавливают игру и возобновляют её спорным мячом с места, где мяч лопнул (см. Правило 8 - Спорный мяч)

- Если игрок, выполняющий штрафной удар, начиная с шестого командного набранного нарушения, посылает мяч вперёд, чтобы дать возможность партнёру по команде ударить по воротам. Судьи останавливают игру, если они не могут применить принцип преимущества, и возобновляют её свободным ударом с места, где бьющий партнёр по команде коснулся мяча (см. Правило 13 - Расположение при штрафном и свободном ударах)

- Если судьи распоряжаются штрафной или свободный удар повторить, то новый штрафной или свободный удар может быть выполнен любым игроком и не должен выполняться игроком, который сделал это первоначально

- Если игрок выполняет штрафной или свободный удар прежде, чем судьи подадут сигнал на его выполнение, но до того, как у команды имеется шестое набранное нарушение, и при условии, что по просьбе команды, выполняющей удар, их соперники соблюли необходимое расстояние. Судьи останавливают игру, если они не могут применить принцип преимущества, назначают повторный удар и предупреждают игрока

- Если игрок выполняет штрафной удар, начиная с шестого набранного командой нарушения, прежде, чем судьи подадут сигнал на его выполнение, то они назначают повторный удар и предупреждают игрока

- Если период игры продлевается, чтобы дать возможность выполнить штрафной удар, начиная с шестого набранного нарушения, и мяч ударяется об одну из стоек или перекладину или вратаря прежде, чем пересечь линию ворот между стойками и под перекладиной, то судьи засчитывают гол

- Если период игры продлевается, чтобы дать возможность выполнить штрафной удар, начиная с шестого набранного нарушения, судьи разрешают замену вратаря защищающейся команды на полевого игрока или на запасного, в последнем случае должна быть соблюдена процедура замены

РАССТОЯНИЕ

Если игрок решает быстро выполнить штрафной или свободный удар, а соперник, который находится ближе 5 м от мяча, перехватывает мяч, судьи должны позволить продолжение игры.

Если игрок решает быстро выполнить штрафной или свободный удар, а соперник, который находится близко от мяча, умышленно мешает ему выполнить удар, то судьи должны предупредить соперника за задержку возобновления игры.

Если, в момент выполнения штрафного или свободного удара из своей штрафной площади защищающейся командой один или несколько соперников остались в штрафной площади, т.к. защитник решил быстро выполнить удар и соперники не имели время покинуть штрафную площадь, судьи должны позволить продолжение игры, если мяч покинул штрафную площадь непосредственно не коснувшись другого игрока.

Нарушения, начиная с шестого набранного нарушения – после свистка, но до того, как мяч в игре

Нарушение	Результат удара	
	Атакующий игрок	Удар повторяется
Бьющий не направляет мяч в ворота	-----	Свободный удар
Бьющий игрок не определен	Свободный удар	Свободный удар
Защищающийся игрок	Гол	Удар повторяется
Обеими командами	Удар повторяется	Удар повторяется

ПРОЦЕДУРА

- Обманные движения во время разбега перед выполнением пенальти, чтобы ввести в заблуждение соперников, разрешаются как часть футзала. Однако, обманные движения, чтобы нанести удар по мячу, после того, как игрок завершил свой разбег, считаются нарушением Правила 14 и действием неспортивного поведения, за которые игрок должен быть предупреждён

- Если мяч лопается после удара об одну из стоек или перекладину и попадает в ворота, судьи засчитывают гол

- Если мяч лопается после удара об одну из стоек или перекладину и не попадает в ворота, судьи не назначают пенальти повторно, но останавливают игру, которая возобновляется спорным мячом на линии штрафной площади из точки, ближайшей к месту, где мяч находился в момент, когда он лопнул

- Если игрок, выполняющий пенальти, посылает мяч вперёд, чтобы дать возможность партнёру по команде забить мяч в ворота, судьи засчитывают гол, если соблюдена процедура выполнения пенальти, предусмотренная Правилем 14

- Если судьи распоряжаются повторить пенальти, то новый удар с 6- метровой отметки может быть выполнен любым игроком и не должен выполняться игроком, который сделал это первоначально

- Если игрок, выполняющий пенальти, бьет по мячу до того, как судьи дают сигнал, судьи распоряжаются повторить пенальти и предупреждают игрока

- Если период игры продлевается, чтобы дать возможность выполнить пенальти, и мяч ударяется об одну из стоек или перекладину или вратаря прежде, чем пересечь линию ворот между стойками и под перекладиной, то судьи засчитывают гол

- Если период игры продлевается, чтобы дать возможность выполнить пенальти, судьи разрешают замену вратаря защищающейся команды на полевого игрока или на запасного, в последнем случае должна быть соблюдена процедура замены

ПОДГОТОВКА К ВЫПОЛНЕНИЮ ПЕНАЛЬТИ

Перед выполнением пенальти судьи должны убедиться в выполнении следующих требований:

- Определён игрок, выполняющий удар

- Мяч должным образом установлен на 6-метровой отметке

- Вратарь располагается на линии ворот между стойками ворот лицом к игроку, выполняющему удар
- Партнёры игрока, выполняющего удар, располагаются:
 - за пределами штрафной площади
 - в 5-м от мяча
 - позади мяча

ПРОЦЕДУРЫ ДЛЯ НАРУШЕНИЙ

Судьи должны помнить, что соперники не могут быть ближе 5 м от точки, из которой выполняется удар мяча с боковой линии. В случае необходимости судьи должны **предостеречь** любого игрока находиться в пределах этого расстояние до того, как будет выполнен удар мяча с боковой линии и **предупредить** игрока, если он после этого не отошёл на нужное расстояние. Игра возобновляется ударом мяча с боковой линии, и отсчёт четырёх секунд начинается снова, если он уже начинался.

Если игрок, во время правильного выполнения удара мяча с боковой линии, умышленно бьёт мячом в соперника, чтобы сыграть в мяч снова, но ни в неосторожной, ни в безрассудной манере, ни с чрезмерной силой, то судьи должны разрешить продолжить игру.

Если мяч попадает в ворота соперника непосредственно после удара мяча с боковой линии, судьи должны назначить бросок от ворот. Если мяч попадает в собственные ворота выполняющего удар непосредственно после удара мяча с боковой линии, судьи должны назначить угловой удар.

Если мяч не вышел на площадку после удара мяча с боковой линии, то судьи должны распорядиться, чтобы игрок противоположной команды произвел его (удар мяча с боковой линии)

Если движение вратаря, как часть игры, заканчивается за пределами своих ворот или он или любой другой игрок оказываются за пределами площадки, противоположная команда может выполнить удар мяча с боковой линии быстро

Если удар мяча с боковой линии выполнен неправильно, судьи не могут применить принцип преимущества, даже, если мяч направляется сопернику непосредственно, и назначают выполнить этот удар игроку противоположной команды.

ПРОЦЕДУРЫ ДЛЯ НАРУШЕНИЙ

Если соперник входит в штрафную площадь или всё ещё находится в ней до того, как мяч войдёт в игру, и игрок защищающейся команды нарушает против него правила, то бросок от ворот повторяется, а защитник может быть предупреждён или удалён в зависимости от характера нарушения.

Если, в момент выполнения вратарём броска от ворот один или несколько соперников остались в штрафной площади, т.к. вратарь решил быстро выполнить бросок от ворот, и соперники не имели время покинуть штрафную площадь, судьи должны позволить продолжение игры, если мяч покинул штрафную площадь, непосредственно не коснувшись другого игрока.

Если вратарь, во время правильного выполнения броска от ворот, умышленно бросает мяч в соперника, находящегося за пределами штрафной площади, но, ни в неосторожной, ни в безрассудной манере, ни с чрезмерной силой, то судьи должны разрешить продолжить игру.

Если, выполняя бросок от ворот, вратарь не выбросит мяч за пределы своей штрафной площади, судьи назначают бросок от ворот повторно, хотя отсчёт четырёх секунд продолжается с момента её

первичной остановки даже тогда, когда вратарь готов повторить бросок от ворот.

Для вратаря не является необходимым, чтобы мяч находился в его руках прежде, чем судьи начнут отсчёт четырёх секунд.

Если вратарь, который правильно выполнил бросок от ворот, умышленно коснётся мяча рукой после того, как он покинул штрафную площадь, но до того, как другой игрок коснётся его, судьи в дополнение к назначению штрафного удара, выполняемого противоположной командой, могут применить против него дисциплинарные санкции в соответствии с Правилами игры по Футзалу.

Если вратарь выполняет бросок от ворот ногами, то судьи должны сделать ему замечание и потребовать от него выполнить бросок от ворот руками, но отсчёт четырёх секунд продолжается с момента её первичной остановки даже тогда, когда вратарь готов повторить бросок от ворот.

Если движение вратаря, как часть игры, заканчивается за пределами своих ворот или он или любой другой игрок оказываются за пределами площадки, вратарь противоположной команды может выполнить бросок от ворот быстро.

Если вратарь выполняет бросок от ворот и мяч пересекает его линию ворот, не пересекая линии штрафной площади, судьи назначают бросок от ворот повторно, но отсчёт четырёх секунд продолжается с момента её первичной остановки даже тогда, когда вратарь готов повторить бросок от ворот.

Если, в момент выполнения броска от ворот, мяч попадает в одного из судей, не покинувшего штрафную площадь, после чего входит в игру, то судьи не предпринимают никаких действий.

ПРОЦЕДУРЫ ДЛЯ НАРУШЕНИЙ

Судьи должны помнить, что соперники не могут быть ближе 5 м от углового сектора до тех пор, пока мяч не войдёт в игру. В случае необходимости судьи должны *предостеречь* любого игрока находиться в пределах этого расстояние до того, как будет выполнен угловой удар и, *предупредить* игрока, если он после этого не отошёл на нужное расстояние.

Если игрок, во время правильного выполнения углового удара, умышленно бьёт мячом в соперника, чтобы сыграть в мяч повторно, но ни в неосторожной, ни в безрассудной манере, ни с чрезмерной силой, то судьи должны разрешить продолжить игру.

Мяч должен быть установлен внутри углового сектора, и он находится в игре, когда по нему нанесён удар, поэтому мячу не нужно покидать угловой сектор, чтобы быть в игре.

Если движение вратаря, как часть игры, заканчивается за пределами своих ворот или он или любой другой игрок оказываются за пределами площадки, противоположная команда может выполнить угловой удар быстро.

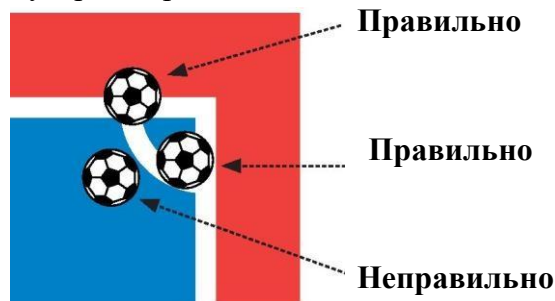

ДОПОЛНИТЕЛЬНОЕ ВРЕМЯ

Процедура

- Два периода дополнительного времени не являются частью матча
- Игроки или запасные могут быть предупреждены или удалены в течение двух периодов дополнительного времени
 - Набранные нарушения в течение периодов дополнительного времени добавляются к набранным нарушениям второй половины матча
 - В течение периодов дополнительного времени команды не имеют право на тайм-ауты даже, если они не использовали свои тайм-ауты соответствующие второй половине матча

УДАРЫ С 6-МЕТРОВОЙ ОТМЕТКИ

Процедура

- Удары с 6-метровой отметки не являются частью матча
- Штрафная площадь, где выполняются удары с 6-метровой отметки, может быть заменена только, если ворота или покрытие площадки пришли в негодность или по соображениям безопасности
- После того, как все имеющие на это право игроки выполнили удары с 6-метровой отметки, не обязательно соблюдать ту же очерёдность, что и в первой серии
- Каждая команда отвечает за выбор игроков, выполняющих удары с 6-метровой отметки из числа игроков и запасных, определяет порядок, в котором они будут выполнять удары, и сообщает об этом третьему судье до начала ударов
- За исключением вратаря, после начала ударов с 6-метровой отметки травмированный игрок не может быть заменён на имеющего право игрока, если такие имеются
- Если вратарь удаляется во время ударов с 6-метровой отметки, он может быть заменён на имеющего право игрока, но не другого вратаря, если тот был исключён из списка выполняющих ударов с 6-метровой отметки
- Игрок или запасной могут быть предупреждены или удалены во время выполнения ударов с 6-метровой отметки
- Судьи не должны прекращать серию ударов с 6-метровой отметки, если во время выполнения ударов с 6-метровой отметки в команде останется менее трёх игроков
- Если игрок получил травму или удалён во время выполнения ударов с 6-метровой отметки и команда имеет на одного игрока меньше, судьи не должны уменьшать количество игроков, выполняющих удары, у другой команды
- Равное число игроков в каждой команде требуется только в начале выполнения ударов с 6-метровой отметки
- Если мяч ударяется об одну из стоек или перекладину или вратаря прежде, чем пересечь линию ворот между стойками и под перекладиной, то судьи засчитывают гол
- Если мяч лопается или приходит в негодность после удара об одну из стоек или перекладину и **попадает в ворота**, судьи засчитывают гол
- Если мяч лопается или приходит в негодность после удара об одну из стоек или

перекладину и *не попадает в ворота*, судьи не назначают 6-метровой удар повторно и считают этот удар выполненным

- Если регламент соревнований требует выполнения ударов с 6-метровой отметки для определения победителя в матчах дома и в гостях и команды отказываются это делать, судьи сообщают о случившемся в проводящую организацию
- Если до начала ударов с 6-метровой отметки, один или более имеющих право игроков покидают площадку или отказываются выполнять удары с 6-метровой отметки сразу после их начала, не получив травмы, судьи прекращают выполнение ударов с 6-метровой отметки и сообщают о случившемся в проводящую организацию
- Во время выполнения ударов с 6-метровой отметки, судьи не разрешают фоторепортерам или другим представителям средств массовой информации выходить на площадку

Часть 3 Пляжный футбол. Правила игры 2015/16

Примечания по правилам игры

Модификации

При согласии соответствующей ассоциации-члена и при условии соблюдения их фундаментальных принципов данные правила игры по пляжному футболу могут быть подвергнуты модификациям при проведении матчей для игроков до 16 лет, для женщин, для любителей (старше 35 лет) и для игроков с ограниченными возможностями.

Любые или все из указанных модификаций разрешаются в отношении:

- размеров площадки;
- размеров, веса и материала изготовления мяча;
- ширины между штангами ворот и высоты перекладины от земли;
- продолжительности игровых периодов;
- количества игроков.

Другие изменения допускаются только при согласии Судейского департамента ФИФА и с разрешения Комитета ФИФА по пляжному футболу.

Примечание: Термины, применяемые к физическим лицам, относятся к обоим полам. Любой термин в единственном числе применим также к множественному числу, и наоборот

Изменения

В виду внесения ряда модификаций в структуру «Правил игры» было принято решение не вносить на поля текста данного издания указания на внесенные поправки.

ПРАВИЛО 1 - Площадка

Покрытие площадки

Покрытие должно быть песчаное, без камней, ракушек и любых других предметов, которые могут травмировать игроков.

Для международных соревнований песок должен быть в хорошем состоянии и не менее 40 сантиметров в глубину. Он должен быть просеян до полной пригодности для игры, не должен быть грубым и содержать различные камни или другие опасные элементы; однако он не должен быть настолько мелким, чтобы образовывать пыль, которая будет прилипать к коже.

Разметка площадки

Площадка должна быть прямоугольной. Границы площадки размечены линиями, которые входят в зоны, которые они очерчивают.

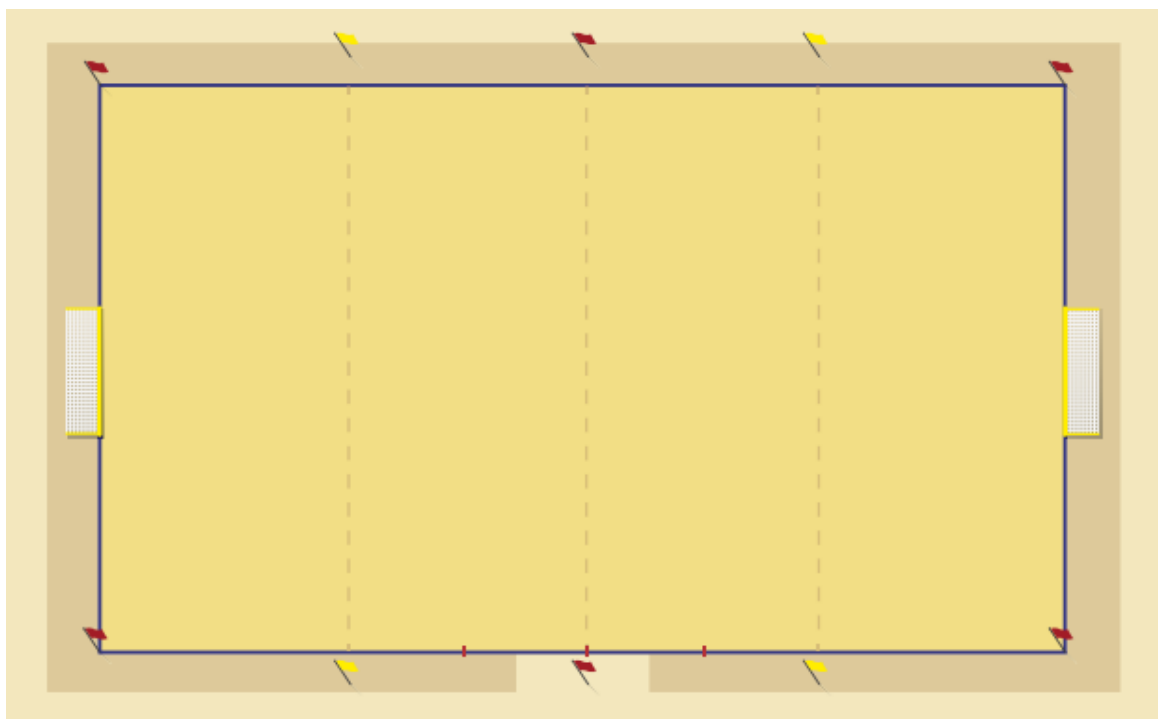

Две длинные линии границы называются боковыми линиями. Две короткие линии называют линиями ворот, несмотря на это между стойками ворот линии разметки нет.

Площадка разделена на две половины воображаемой средней линией, которая отмечена двумя красными флагами, расположенными за пределами площадки.

Середина этой воображаемой линии – место для начального удара и определенных штрафных ударов.

Разметка должна наноситься на линию ворот и боковую линию, 5 м от каждого воображаемого углового сектора для обозначения дистанции, на которую должны отойти игроки защищающейся команды при исполнении углового удара.

Разметка должна наноситься на боковую линию, ближайшую к скамейкам запасных, на

расстоянии 2,5 м справа и слева от воображаемой средней линии, для обозначения максимальной дистанции, которую необходимо соблюдать во время осуществления замен.

В пределах каждой штрафной площади располагается воображаемая точка пенальти, на расстоянии в 9 метров от центра линии между стоек ворот и равноудаленная от стоек ворот.

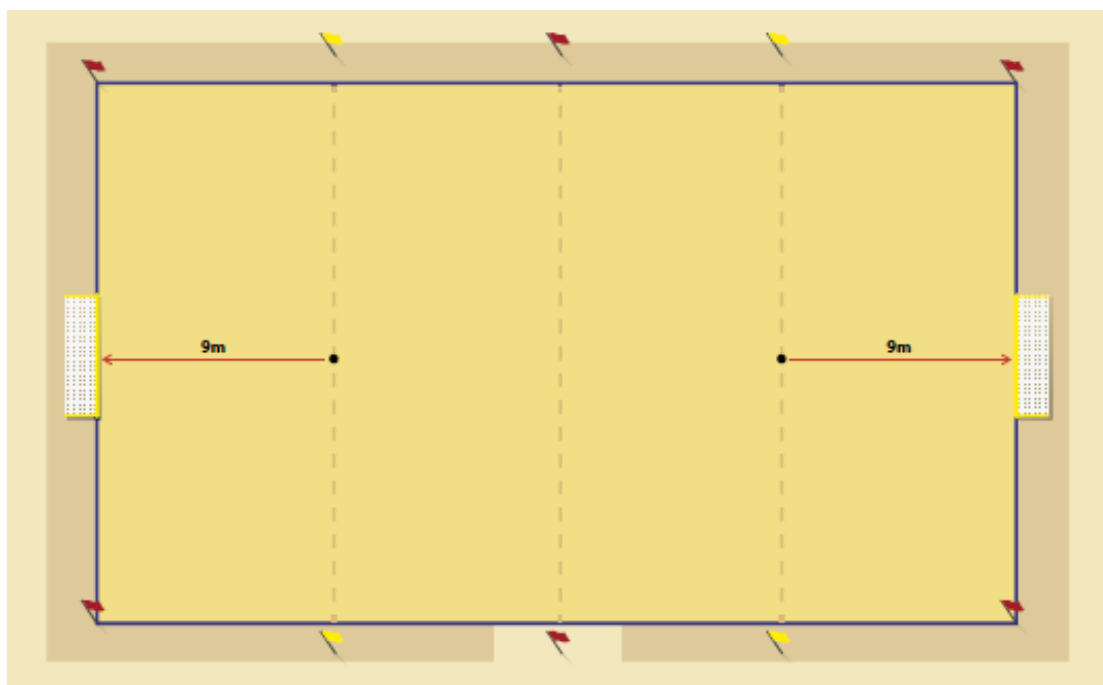

Флаги

Флагштоки должны быть изготовлены из прочного, гибкого пластика, минимальной высотой 1.5м.

Все десять флагов должны использоваться следующим образом:

- по одному красному флагу в каждом углу поля;
- по одному красному флагу на каждом конце воображаемой средней линии, надежно закрепленному на расстоянии от 1 до 1.5 метров за пределами боковых линий;
- по одному желтому флагу на каждом конце воображаемых линий, обозначающих штрафную площадь, и надежно закрепленному на расстоянии от 1 до 1.5 метров за пределами боковых линий

Воображаемый угловой сектор

Это воображаемая четверть окружности радиусом 1 метр от каждого угла, располагающаяся в пределах площадки.

Ворота

Ворота расположены в середине линии ворот.

Ворота состоят из двух вертикальных стоек, равноудаленных от каждого угла площадки и соединенных горизонтальной перекладиной. Стойки и перекладина ворот должны быть изготовлены из дерева, металла или иного одобренного материала, быть круглой или овальной формы и должны быть безопасными для игроков.

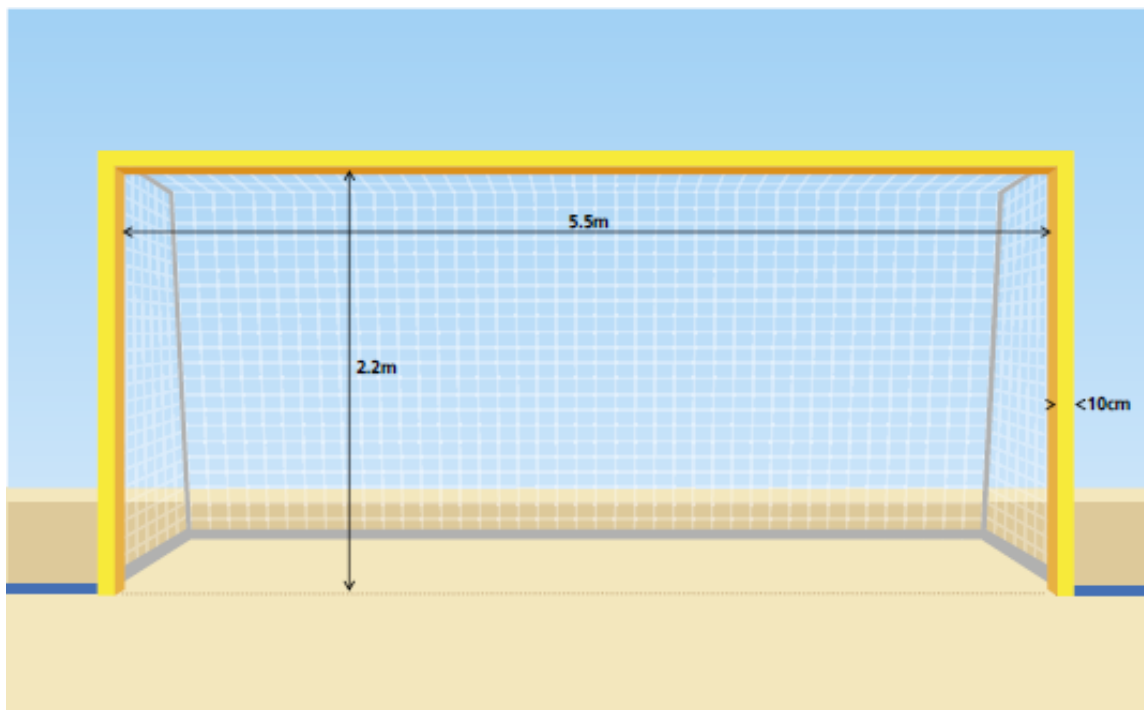

Расстояние (по внутреннему измерению) между стойками - 5,5 метров, а расстояние между нижним краем перекладины и поверхностью песка - 2,2 метра.

Обе стойки ворот и перекладина должны быть одного диаметра, 10 см, и одного цвета (предпочтительно неоново-желтого). Линия ворот должна быть той же ширины, что и ширина обеих стоек и перекладины ворот. Сетка, изготовленная из пеньки, джута или нейлона, или иного одобренного материала, крепится к обратной стороне стоек и перекладины. Крепления не должны мешать или представлять угрозу для вратаря или игроков.

В целях безопасности, нижняя часть каждой стойки, имеющая выступ, закрепляются внизу песком. На уровне песка, к обратной стороне каждой стойки крепятся две горизонтальные перекладины 1,5 метра длиной, соединенные перекладиной или цепью с пластиковым покрытием, крюками и петлями на концах. Эта перекладина (или цепь) также прикрепляется к песку.

Зона замены

Зона замены - это пространство на боковой линии, перед столом судьи-хронометриста, предназначение которой описано в Правиле 3.

- Зона запасных составляет 5 метров, по 2,5 метра с каждой стороны от точки, где воображаемая средняя линия пересекает боковую линию.
- Скамейки запасных расположены за пределами боковой линией и зоной запасных.
- Зона перед столом судьи-хронометриста и по 2,5 метра с каждой стороны от воображаемой средней линии должна оставаться свободной.

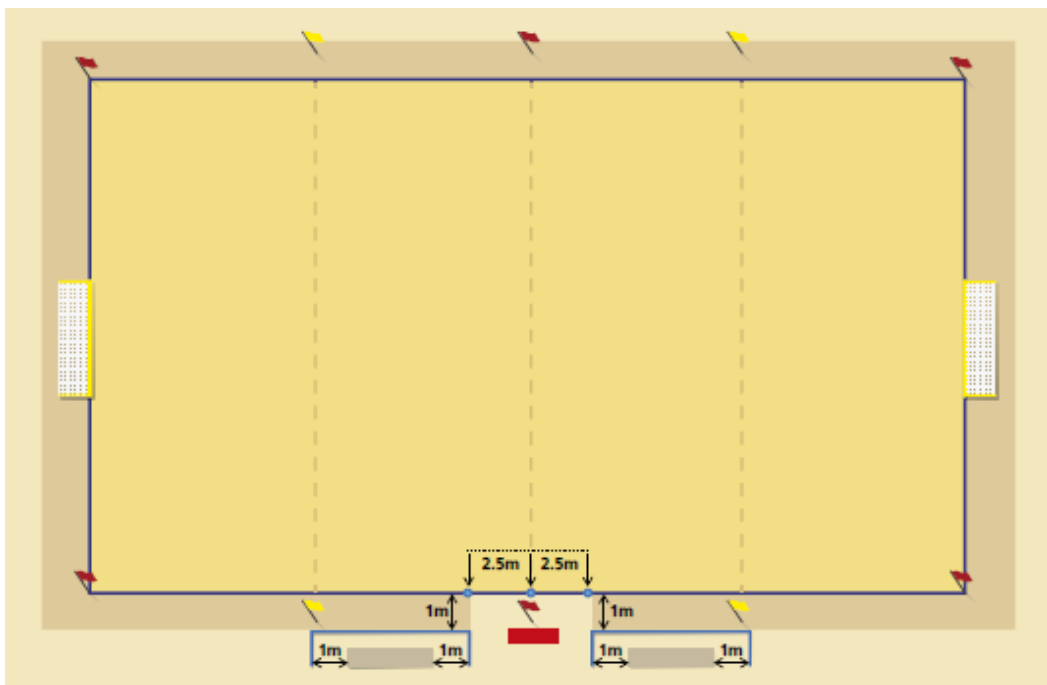

Безопасность

Вокруг границ всего поля по периметру площадки расположена зона безопасности шириной 1,5 -2 метра.

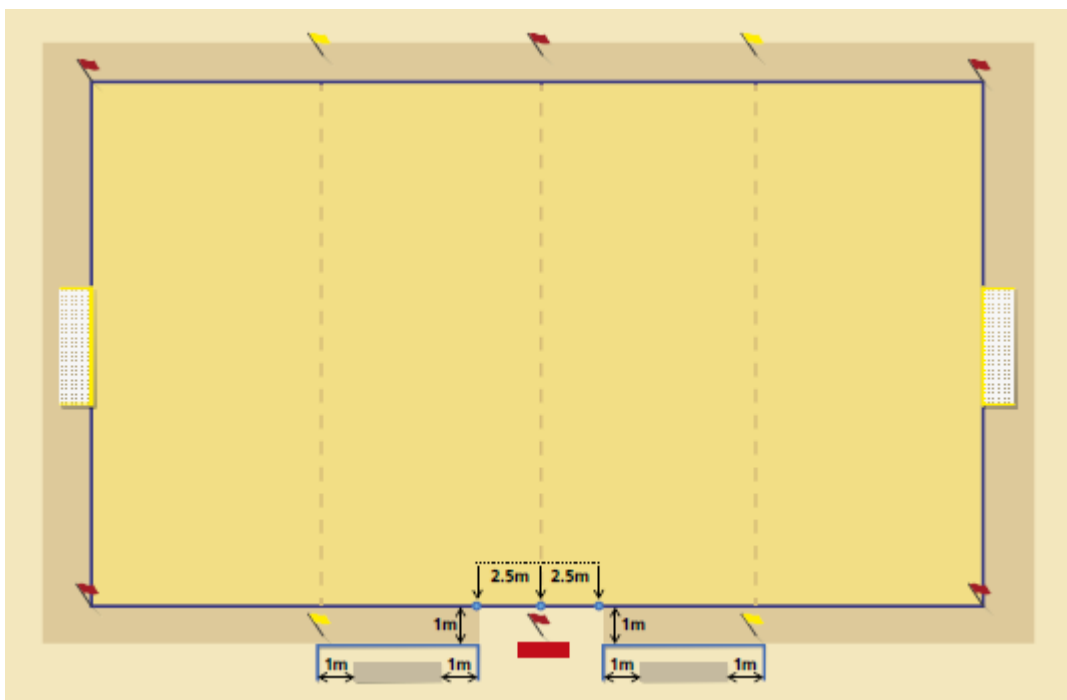

зона» ***Решение 1***

Техническая зона должна соответствовать требованиям, указанным в разделе «Техническая

ПРАВИЛО 2 – Мяч

Качество и параметры

Мяч:

- сферической формы;
- изготовлен из кожи или другого пригодного материала;
- длина окружности не менее 68 сантиметров и не более 70 сантиметров;
- вес не более 440 грамм и не менее 400 грамм перед началом матча;
- давление между 0,4 до 0,6 атмосфер на уровне моря.

Замена поврежденного мяча

Если мяч лопнул или стал непригодным во время матча, игра останавливается

- Судья возобновляет игру «спорным» мячом с воображаемой отметки в центре воображаемой средней линии, при этом третий судья помогает ему определить правильное положение.

- Игра возобновляется путем повторного исполнения удара, если мяч лопается или становится непригодным во время исполнения штрафного удара или во время исполнения удара с воображаемой девятиметровой отметки и не касается стоек ворот, перекладины или игрока, а также в случае отсутствия каких-либо нарушений.

Если мяч лопается или становится непригодным, будучи вне игры (при начальном ударе, вводе мяча от ворот, угловом, спорном мяче, штрафном, девятиметровом ударе, или вводе мяча), игра возобновляется в соответствии с Правилами игры по пляжному футболу.

Подавальщики мячей и третий судья могут приготовить дополнительные мячи и расположить их вокруг площадки, чтобы игра могла быстро продолжиться.

Логотипы на мячах

Помимо требований, указанных в Правиле 2 в матчах, проводимых во время официальных соревнований, организованных под эгидой ФИФА или конфедераций, допускается использование мяча при наличии одного из следующих логотипов:

- FIFA QUALITY;
- FIFA Quality PRO;
- IMS – INTERNATIONAL MATCH STANDARD



Использование в выше указанных соревнованиях мячей с предыдущими отметками качества, такими как «FIFA Approved», «FIFA Inspected» или «International Match Standard», допускается до июля 2017 г.

Такая надпись на мяче указывает, что он прошел официальное тестирование и признан соответствующим специфическим техническим требованиям, разным для каждой категории и

дополняющим минимальные требования, описанные в Правиле 2. Список дополнительных требований, специфичных для каждого соответствующего логотипа, одобряется Международным

советом футбольных ассоциаций. Список институтов, проводящих тестирование на качество, подлежит одобрению со стороны ФИФА.

При проведении национальных соревнований ассоциации-члены также должны использовать мячи с одним из трех выше указанных логотипов.

Реклама

Во время матчей официального соревнования, проводимого под эгидой ФИФА, конфедераций или национальных ассоциаций нанесение на мячи любого вида коммерческой рекламы не допускается. Исключения составляют эмблема соревнования, наименование организатора соревнования и авторизованная торговая марка изготовителя. В регламенте соревнования могут содержаться ограничения по размеру и количеству таких нанесений.

ПРАВИЛО 3 – Число игроков

Игроки

В игре принимают участие две команды, каждая из которых состоит не более чем из пяти игроков, один из которых вратарь. Матч не может начаться, если в одной из команд менее трех игроков.

Матч останавливают, если в одной из команд на площадке остается менее трех игроков.

Официальные соревнования

В матче официального соревнования, проводимого под эгидой ФИФА, конфедераций или национальных ассоциаций, допускается не более семи запасных игроков. В правилах проведения соревнований устанавливается количество запасных игроков, но не более семи.

Количество производимых замен в матче неограниченно.

Другие матчи

В матчах с участием основных составов национальных сборных команд допускается не более 10 игроков.

Во всех других матчах допускается большее количество игроков при условии, что:

- регламент соревнования этого не запрещает;
- соответствующие команды договорились о максимальном количестве;
- судьи проинформированы о количестве игроков до начала матча.

Если судьи не были проинформированы или не было достигнуто договоренности до начала матча, допускается не более 10 игроков.

Все матчи

Во время проведения всех матчей имена игроков стартового состава и имена запасных игроков сообщаются судьям до начала матча не зависимо от присутствия самих игроков. Игрок или запасной игрок, чье имя не было сообщено судьям до этого времени, не может принять участия в матче.

Процедура замен

Замена осуществляется в любое время, не зависимо от того, находится ли мяч в игре или нет.
Для осуществления замены необходимо соблюсти следующие условия:

- Игрок покидает площадку через зону замен, за исключением случаев, описанных в «Правилах игры по пляжному футболу»;
- Запасной игрок выходит на площадку только после того, как заменяемый игрок покинул ее;
- Запасной игрок выходит на площадку через зону замен;
- Замена завершена, когда выходящий на замену игрок выходит на площадку через зону замен после того, как передал свою манишку замененному игроку. Исключение составляют случаи, когда замененный игрок вынужден покинуть площадку через другую зону по причинам, установленным в «Правилах игры по пляжному футболу». В таких случаях запасной игрок передает свою манишку третьему судье;
- С этого момента запасной игрок становится игроком основного состава, а игрок, покинувший площадку, становится запасным игроком;
- В дальнейшем замененный игрок может принять участие в матче;
- Все запасные игроки подчиняются судьям и находятся в их юрисдикции не зависимо от того, выходят они на замену или нет;
- Если период завершается штрафным ударом или ударом с девятиметровой отметки, производить замены не разрешается, за исключением случая замены вратаря защищающейся команды или игрока, который должен выполнить удар, но получил травму, не позволяющую ему произвести удар;
- При заменах время не останавливается, если мяч находится в игре.

Замена вратаря

- Любой запасной игрок может поменяться местами с вратарем, не информируя при этом судей и не дожидаясь остановки матча;
- Любой игрок основного состава может поменяться местами с вратарем;
- Игрок основного состава должен меняться местами с вратарем только во время остановки матча и должен информировать судью о своем намерении до того, как произведет замену;
- При замене вратаря игрок основного состава или запасной игрок должны надеть вратарскую футболку с соответствующим номером на спине.

Нарушения и наказания

Если во время замены запасной игрок выходит на площадку до того, как ее покинул игрок основного состава, или запасной игрок выходит на площадку через зону, не являющуюся зоной замен, то:

- судьи останавливают игру (если судьи могут использовать принцип преимущества, то игра останавливается не сразу);
- судьи показывают запасному игроку желтую карточку за нарушение процедуры замены и велят ему покинуть площадку.

Если судьи останавливают игру, игра возобновляется штрафным ударом в исполнении команды соперника:

- с места, где находился мяч в момент остановки игры, если мяч находился на половине поля команды, против которой было совершено нарушение (см. Правило 13: Расположение при выполнении штрафного удара);
- с воображаемой отметки с центра воображаемой средней линии, если мяч находился на половине поля команды, совершившей нарушение (см. Правило 13: Расположение при выполнении штрафного удара).

Если мяч находился вне игры, матч возобновляется в соответствии с Правилами игры по пляжному футболу. Если запасной игрок или его команда совершат еще одно нарушение, игра возобновляется в соответствии с разделом «Интерпретация правил игры по пляжному футболу и рекомендации для судей (Правило 3)».

Если во время замены заменяемый игрок покидает площадку по причинам, не описанным в Правилах игры по пляжному футболу, и через зону, не являющуюся зоной замен, то:

- судьи останавливают игру (если судьи могут использовать принцип преимущества, то игра останавливается не сразу);
- судьи показывают заменяемому игроку желтую карточку за нарушение процедуры замен после того, как велят ему вернуться на площадку. Если запасной игрок уже вышел на площадку, сначала судьи велят ему покинуть площадку, а затем велят замененному игроку вернуться на площадку для вынесения желтой карточки.

Если судьи останавливали игру, игра возобновляется штрафным ударом в исполнении команды соперника:

- с места, где находился мяч в момент остановки игры, если мяч находился на половине поля команды, против которой было совершено нарушение (см. Правило 13: Расположение при выполнении штрафного удара);
- с воображаемой отметки с центра воображаемой средней линии, если мяч находился на половине поля команды, совершившей нарушение (см. Правило 13: Расположение при выполнении штрафного удара).

Если мяч находился вне игры, матч возобновляется в соответствии с Правилами игры по пляжному футболу.

Желтые карточки выносятся игрокам за любые иные нарушения данного Правила (при возможности использования «принципа преимущества», желтая карточка выносится не сразу).

В особых случаях игра возобновляется в соответствии с разделом «Интерпретация правил игры по пляжному футболу и рекомендации для судей (Правило 3)».

Удаление игроков основного состава и запасных игроков

Игрок основного состава, удаленный до начала матча, может быть заменен только одним из заявленных запасных игроков.

Заявленный запасной игрок, удаленный либо до начала игры, либо после того, как игра началась, замене не подлежит.

Запасной игрок может заменить удаленного игрока и выйти на площадку по истечению 2 минут игрового времени с момента удаления, при этом он должен получить разрешение от судьи-хронометриста или третьего судьи (помощника), если только не был забит гол до того, как истекли эти 2 минуты, в таком случае применяются следующие условия:

- если играют пять игроков против четырех, и команда с большим количеством игроков забивает гол, то команде из четырех игроков разрешается доукомплектоваться пятым игроком;
- если в двух командах четыре или три игрока, и забивается гол, то обе команды остаются с прежним количеством игроков;
- если пять игроков против трех или четыре против трех, и команда с большим количеством игроков забивает гол, команде из трех игроков разрешается доукомплектоваться только одним игроком;
- если гол забивает команда, состоящая из меньшего количества игроков, игра продолжается без изменения количества игроков.

ПРАВИЛО 4 – Экипировка игроков

Безопасность

Игрок не должен использовать экипировку или надевать что-либо (включая любые ювелирные изделия), что может представлять опасность для него самого или для других игроков.

Основная экипировка

Основная обязательная экипировка игрока состоит из следующих отдельных предметов:

- майка или футболка с рукавами – если игроки надевают поддевку, то цвет рукавов должен быть таким же, как и основной цвет рукавов майки или футболки;
- шорты – если надевается поддевка, она должно быть того же основного цвета, что и шорты. Вратарю разрешается носить длинные штаны.

Обувь не разрешена. Разрешается использование эластичного крепления, если оно полностью не покрывает ступни, лодыжки или пальцы ног.

Цвета

- Цвет игровой формы команды должен отличаться от цвета игровой формы команды соперника, а так же от формы судьи и помощников судьи;
- Цвет игровой формы вратаря должен отличаться от цвета формы других игроков, цвета формы судьи и помощников судьи.

Нарушения и наказания

За любое нарушение этого Правила:

- игра может не останавливаться;
- игрок, нарушивший правило, после выхода мяча из игры, получает указание судьи покинуть площадку для устранения недостатков в экипировке, кроме случаев, когда игрок, нарушивший правило, устранит недостатки в экипировки до того, как мяч выйдет из игры ;
- любой игрок, покинувший площадку для устранения недостатков в экипировке, не может вернуться на площадку без разрешения судей или третьего судьи;
- судьи или третий судья должны убедиться, что экипировка игрока соответствует правилу до того, как позволить ему вернуться на площадку;
- не зависимо от того, была произведена замена или нет, игрок может вернуться на площадку только после возобновления игры, и только после того, как мяч снова выйдет из игры .

Игрок, получивший указание покинуть площадку по причине нарушения данного Правила, и который не был заменен и вернулся на площадку без разрешения судей или третьего судьи, получает желтую карточку.

Возобновление игры

Если судьи не используют принцип преимущества и останавливают игру для вынесения желтой карточки игроку, нарушившему правило, то:

- матч возобновляется штрафным ударом, который выполняет команда соперника:
 - с места, где находился мяч в момент остановки игры, если мяч находился на половине поля команды, против которой было совершено нарушение (см. Правило 13: Расположение при выполнении штрафного удара);
 - с воображаемой отметки с центра воображаемой средней линии, если мяч находился на половине поля команды, совершившей нарушение (см. Правило 13: Расположение при выполнении штрафного удара).

Основная обязательная экипировка

На основную обязательную экипировку не допускается нанесение никаких политических, религиозных или личных высказываний, изображений или заявлений. Команда игрока, на чьей основной обязательной экипировке нанесены политические, религиозные или личные высказывания, изображения или заявления, будет наказываться организаторами соревнований или ФИФА.

Поддевка

Игрокам запрещается показывать поддевку, демонстрируя политические, религиозные или личные высказывания, изображения или заявления и любую иную рекламу, кроме логотипа

изготовителя.

К игрокам или командам, показавшим поддевку с высказываниями, изображениями или политическими, религиозными или личными заявлениями, или любой иной рекламой, кроме логотипа изготовителя, применяются санкции со стороны организатора или ФИФА.

ПРАВИЛО 5 – Судьи

Полномочия судей

Каждый матч обслуживают двое судей (судья и второй судья), уполномоченных контролировать соблюдение Правил игры по пляжному футболу в ходе матча, на который они были назначены.

Права и обязанности

Судьи:

- следят за соблюдением Правил игры по пляжному футболу;
- контролируют ход матча совместно с помощниками судей, если таковые предусмотрены;
- следят за тем, чтобы используемые мячи отвечали требованиям Правила 2;
- следят за тем, чтобы экипировка игроков отвечала требованиям Правила 4;
- ведут запись всех инцидентов, произошедших во время матча;
- останавливают матч по собственному усмотрению в случае нарушений Правил игры по пляжному футболу;
- останавливают матч в случае внешнего вмешательства любого вида в ход игры;
- останавливают матч, если, по их мнению, игрок получил серьезную травму, и следят за тем, чтобы игрок покинул площадку. Травмированный игрок может вернуться на площадку только после возобновления матча и с разрешения судей или третьего судьи;
- разрешают продолжить матч, пока мяч не выйдет за пределы площадки, если, по их мнению, игрок получил незначительную травму;
- следят за тем, чтобы игрок, у которого пошла кровь в результате получения травмы, покинул площадку. Игрок может вернуться на площадку только с разрешения судей или третьего судьи, которые должны удостовериться, что кровотечение остановлено;
- разрешают продолжить игру, если команда, против которой совершено нарушение, получает выгоду от такого преимущества, и наказывают за первоначальное нарушение, если ожидаемым преимуществом не воспользовались в этот момент;
- применяет дисциплинарные санкции в случае более серьезного нарушения, если игрок совершает более одного нарушения в одно и то же время;
- применяет дисциплинарные санкции в случае более серьезного проявления недисциплинированного поведения, если игрок совершает более одного недисциплинированного действия в одно и то же время;
- применяют дисциплинарные санкции к игрокам, виновным в нарушениях, наказуемых предупреждением или удалением. Судьи не обязаны применять дисциплинарные санкции

незамедлительно, но должны вынести наказание, когда мяч выйдет из игры ;

- применяют меры к официальным лицам команды, виновным в недисциплинированном поведении, и, на свое усмотрение, могут удалить их из технической зоны и с территории, близлежащей к площадке;
- следят за тем, чтобы посторонние лица не выходили на площадку;
- дают свисток для возобновления матча, после того как он был остановлен;
- используют сигналы, описанные в разделе «Сигналы судьи и помощника судьи»;
- при необходимости, располагаются на площадке в соответствии с описанием, предоставленном в разделе «Расположение судей», который является частью «Интерпретации правил игры по пляжному футболу и рекомендации для судей (Правило 5 – Судьи)»;
- предоставляют соответствующей организации протокол матча, который содержит информацию о любых дисциплинарных санкциях, предпринятых к игрокам и (или) официальным лицам команд, и о других инцидентах, произошедших до, во время и после матча.

Судья:

- действует как хронометрист и третий судья в случае отсутствия помощников судьи;
- на свое усмотрение, прерывает или прекращает матч при любом нарушении Правил игры по пляжному футболу;
- прерывает или прекращает матч в случае постороннего вмешательства любого вида.

Второй судья:

- заменяет судью матча в случае получения последним травмы или недомогания.

Решения судей

Решения судьи относительно фактов, связанных с игрой, включая принятия решения о том, был ли забит гол, и результата матча, являются окончательными.

Судьи могут изменить решение только в том случае, если они осознали, что совершили ошибку или если они считают необходимым сделать это, приняв во внимание совет помощника судьи, при условии, что игра не была возобновлена или матч не был прекращён.

В случае, если судья матча и второй судья фиксируют нарушение, но расходятся во мнении, решения судьи матча имеют решающую силу над решениями второго судьи.

В случае чрезмерного вмешательства или неподобающего поведения со стороны второго судьи или помощника судей, судья матча освобождает их от выполнения своих обязанностей, организует их замену и представляет рапорт соответствующим инстанциям.

Обязанности судей

Судьи (или помощники судей, в случае назначения) не несут ответственность за следующие случаи:

- случаи травмы игрока, официального лица или зрителя;
- случаи причинения ущерба любого вида собственности;
- случаи любого иного вида причинения ущерба индивидуальному лицу, клубу,

компании, ассоциации или иному органу в связи с принятием ими любого решения в рамках Правил

игры по пляжному футболу или в отношении обычных процедур, необходимых для соблюдения, проведения или контроля матча.

Подобные решения могут включать в себя следующее:

- решение в отношении состояния площадки или прилегающих к ней территорий или погодных условий, позволяющих или не позволяющих провести матч;
- решение остановить матч по любым причинам;
- решение в отношении пригодности оборудования или экипировки, использованных во время матча;
- решение останавливать или не останавливать матч в связи с вмешательством зрителей в ход матча или любых проблем, возникших в зрительских зонах;
- решение останавливать или не останавливать игру в случае необходимости покинуть площадку травмированному игроку, для оказания необходимой помощи;
- решение о необходимости покинуть площадку травмированному игроку для оказания необходимой помощи;
- решение позволять или не позволять игроку использовать тот или иной предмет одежды или экипировки;
- решение (если на то имеются полномочия) позволять или не позволять любым лицам, включая команду или официальных лиц стадиона, представителей служб безопасности, фотографов или иных представителей СМИ, находиться на близлежащих к площадке территориях;
- любое иное решение, принятое в соответствии с Правилами игры по пляжному футболу или своими обязанностями в рамках правил или регламентов ФИФА, конфедераций, национальной ассоциации или лиги, в соответствии с которыми проводится матч.

Международные матчи

Присутствие второго судьи обязательно в случае проведения международных матчей.

Резервный помощник судьи

Роль и обязанности запасного помощника судьи на турнирах и соревнованиях, на которые он был назначен, должны соответствовать положениям, указанным в Правилах игры по пляжному футболу.

ПРАВИЛО 6 – Помощники судей

Полномочия помощников судей

На матч могут быть назначены два помощника судей, третий судья и судья – хронометрист, которые должны выполнять свои обязанности в соответствии с Правилами игры по пляжному футболу. Они располагаются вне поля, на уровне воображаемой средней линии на той же стороне, где

располагается зона замен. Судья-хронометрист должен сидеть за столом, в то время как третий судья может исполнять свои обязанности либо сидя, либо стоя.

Ассоциация или клуб, под чьей юрисдикцией проводится матч, предоставляет хронометристу и третьему судье соответствующий прибор для отсчета времени.

В целях надлежащего исполнения своих обязанностей помощникам судей предоставляется стол.

Полномочия и обязанности

Третий судья:

- помогает судьям и судье-хронометристу;
- ведет запись игроков на площадке в начале и в конце каждого периода;
- совместно с судьями следит за заменой мячей;
- проверяет экипировку запасных игроков перед их выходом на площадку;
- обеспечивает правильность выполнения замен, и, используя свисток или акустический сигнал, отличающийся от используемых судьями, указывает на любые нарушения во время замены, если не может быть применен «принцип преимущества»;
- записывает номера игроков, забивших голы;
- записывает фамилии и номера игроков, которые были предупреждены или удалены с поля;
- вручает официальному лицу каждой команды документ, содержащий информацию о времени выходы запасного игрока вместо удаленного игрока;

ЗАПАСНОЙ ИГРОК МОЖЕТ ВЫЙТИ НА ПЛОЩАДКУ ПО ИСТЕЧЕНИИ _ МИНУТ (Ы) И _ СЕКУНД (Ы) ПО ХРОНОМЕТРУ СЛЕВА (СПРАВА) ПО ОКОНЧАНИИ _ ПЕРИОДА

- следит за повторным выходом на площадку игрока, покинувшим площадку для исправления недостатков в экипировке;
- следит за повторным выходом на площадку игрока, покинувшим площадку из-за травмы любого типа;
- подает сигнал судьям в случае очевидной ошибки при вынесении предупреждения или удаления игрока или в случае агрессивного поведения, имевшего место за пределами поля зрения судей. В любом случае судьи принимают решения по всем фактам, связанным с игрой;
- следит за поведением лиц, находящихся в технической зоне, если таковая имеется, и на скамейки запасных и информирует судей о случаях ненадлежащего поведения;
- ведет запись остановок игры в связи с вмешательством внешнего характера и их причины;
- совместно с судьями, проверяет правильность исполнения штрафных ударов с воображаемой точки с центра воображаемой средней линии;
- предоставляет любую другую информацию, относящуюся к игре;

- принимает на себя функции второго судью в случае травмы или неспособности судьи матча или второго судьи исполнить свои обязанности.

Судья-хронометрист следит за тем, чтобы продолжительность матча соответствовала положениям Правила 7 следующим образом:

- включает секундомер сразу после правильного выполнения начального удара;
- останавливает секундомер сразу после того, как был забит гол, назначен девятиметровый или штрафной удар, или игрок получил травму;
- останавливает секундомер по сигналу судьи;
- возобновляет отсчет времени после выполнения начального удара, штрафного или девятиметрового удара или когда игра была возобновлена после остановки секундомера по сигналу судей или после получения игроком травмы;
- ведет запись голов и периодов на табло, в случае его наличия;
- следит за истечением времени двухминутного наказания при удалении игрока;
- записывает фамилии и номера игроков, которые были предупреждены или удалены с поля;
- дает сигнал свистком, отличным от свистка судей, или иным акустическим сигналом об окончании первого, второго и третьего периода матча, всего матча и дополнительного времени;
- выполняет обязанности третьего судьи в случае его отсутствия;
- предоставляет любую иную информацию, относящуюся к матчу.

Международные матчи

Присутствие третьего судьи и судьи-хронометриста обязательно в случае проведения международных матчей.

Для международных матчей секундомеры должны обладать всеми необходимыми функциями (точный отсчет времени и возможность следить за истечением времени двухминутного наказания до четырех игроков одновременно).

ПРАВИЛО 7 – Продолжительность матча

Игровые периоды

Матч состоит из трех одинаковых периодов по 12 минут каждый, если иное не было оговорено между судьями и двумя командами. Любые изменения, касаемо продолжительности игровых периодов, должны вноситься до начала игры и соответствовать правилам соревнования.

Окончание игровых периодов

Акустическим сигналом судья-хронометрист обозначает окончание каждого периода по 12 минут. После акустического сигнала судьи-хронометриста один из судей объявляет об окончании периода или матча свистком, при этом учитывая, что в случае необходимости выполнения или повторного выполнения штрафного или девятиметрового удара, соответствующий период завершается после его выполнения.

Если по мячу был нанесен удар в сторону одного из ворот до того, как судья-хронометрист подал акустический сигнал, судьи должны дождаться окончания действия перед тем, как объявить об окончании периода или матча с помощью свистка. Период или матч заканчиваются когда:

- мяч напрямую попадает в ворота соперника и забивается гол; если мяч попадает в свои ворота, гол также засчитывается, если только гол не был забит напрямую с штрафного удара, ввода мяча, ввода мяча от ворот или углового удара;
- мяч покидает пределы площадки;
- мяч касается вратаря или другого игрока защищающейся команды, стоек ворот, перекладины или песка, пересекает линию ворот, и гол забивается/ не забивается;
- мяч касается другого игрока команды, владеющей мячом, перед тем, как пересечь линию ворот соперника, в этом случае мяч не засчитывается;
- мяч касается другого игрока команды, владеющей мячом, перед тем, как пересечь линию собственных ворот, в этом случае гол засчитывается;
- не зафиксированы нарушения, наказуемые штрафным ударом или пенальти, или же требуют повторного исполнения штрафного удара или пенальти, до того, как гол был забит или был применен принцип преимущества.

Если, в интервале между акустическим сигналом судьи-хронометриста и свистком судьи, происходит нарушение, при котором назначается штрафной удар или пенальти, период завершается, когда:

- по мячу не был нанесен удар напрямую в сторону ворот соперника;
- мяч попадает прямо в сетку ворот соперника, и гол забивается;
- мяч выходит за пределы поля;
- мяч ударяется об одну или обе стойки ворот, перекладину, вратаря или другого игрока защищающейся команды, или любой комбинации из этих элементов, и гол забивается/ не забивается;
- не зафиксированы другие нарушения, наказуемые штрафным ударом или пенальти, или же требуют повторного исполнения штрафного удара или пенальти, до того как гол был забит, или был применен принцип преимущества.

Перерыв между игровыми периодами

Игрокам имеют право на отдых между игровыми периодами.

Перерыв между каждым периодом не должен превышать 3 минут.

Продолжительность перерыва между периодами может быть изменена только с согласия судьи.

Недоигранный матч

Недоигранный матч переигрывается, если в регламенте соревнования не содержится иного положения.

ПРАВИЛО 8 – Начало и возобновление игры

До начала матча

Бросается монета и команда, выигравшая жребий, решает какие ворота она будет атаковать в первом периоде матча.

Вторая команда выполняет начальный удар.

Команда, выигравшая жребий до начала первого периода, выполняет начальный удар во втором периоде.

Во втором периоде матча команды меняются половинами площадки и атакуют противоположные ворота.

До начала третьего периода снова бросается монета, и команда, выигравшая жребий, решает, какие ворота она будет атаковать в третьем периоде или же будет выполнять начальный удар.

Если назначено дополнительное время, начальный удар выполняет команда, не выполнявшая его в третьем периоде игры; команды меняются воротами и атакуют противоположные ворота.

Начальный удар

Начальный удар это способ начала или возобновления игры:

- в начале матча;
- после забитого гола;
- в начале второго и третьего периода матча;
- в начале дополнительного времени матча, когда это применимо.

Гол не может быть забит напрямую с начального удара.

Процедура:

- все игроки находятся на своих половинах площадки;
- игроки команды, не выполняющей начальный удар, должны находиться не ближе 5 метров от мяча до того как он войдет в игру;
- мяч неподвижен в воображаемой отметке в центре воображаемой средней линии;
- судья, располагающийся на боковой линии напротив скамейки запасных, дает сигнал на выполнение начального удара;
- Мяч в игре с того момента, когда по нему был нанесен удар и он движется вперед, или, если мяч направлен назад, с того момента, когда мяч движется вперед по воздуху после удара партнера по команде, исполнявшего начальный удар, если до этого мяч не касался песка.

После того, как команда забивает гол и при условии, что период еще не закончился, начальный удар выполняет другая команда.

Нарушения и наказания

Если мяч находится в игре, и игрок, выполняющий удар, касается мяча повторно до того как его коснулся другой игрок, за исключением случая касания руками, и если судьи не применяют принцип преимущества, игра останавливается и возобновляется штрафным ударом в пользу команды

соперника:

- с места, где произошло нарушение, если нарушение произошло на половине поля соперника (см. Правило 13: Расположение при выполнении штрафного удара);
- с воображаемой точки в центре воображаемой средней линии, если мяч находился на половине поля команды, совершившей нарушение (см. Правило 13: Расположение при выполнении штрафного удара).

Если мяч в игре, и игрок, выполняющий удар, намеренно играет рукой до того, как мяч коснется другого игрока, и если судьи не применяют принцип преимущества, игра останавливается и возобновляется штрафным ударом в пользу команды соперника с места, где произошло нарушение (см. Правило 13: Расположение при выполнении штрафного удара).

За любое другое нарушение процедуры выполнения начального удара, удар повторяется, если принцип преимущества не может быть применен.

«Спорный мяч»

Игра возобновляется с помощью «спорного мяча» после ее временной остановки, по любой причине, не указанной в Правилах игры по пляжному футболу. Игра также возобновляется с помощью «спорного мяча» при условиях, описанных в Правилах игры по пляжному футболу.

Процедура

Один из судей бросает мяч на песок на воображаемой отметке в центре воображаемой средней линии, при этом третий судья помогает ему определить правильное местоположение.

Игра возобновляется, как только мяч коснется песка.



Нарушения и наказания

«Спорный мяч» разыгрывается повторно:

- если мяча коснётся игрок до того, как мяч коснется песка;
- если мяч покинет площадку после касания песка, и его не коснётся игрок;
- в случае совершения нарушения до того, как мяч коснется песка.

Если, после того, как мяч коснется песка, игрок наносит по нему удар одним касанием напрямую в сторону одного из ворот, и мяч входит напрямую

- в ворота соперника, назначается ввод мяча от ворот;
- в ворота своей команды, назначается угловой в пользу команды соперника.

Если после того, как мяч коснется песка, игрок делает более одного касания и наносит удар по мячу в сторону ворот и мяч входит в сетку одного из ворот, гол засчитывается.

ПРАВИЛО 9 – Мяч в игре и вне игры

Мяч вне игры

Мяч вне игры когда:

- он полностью пересек линию ворот или боковую линию по земле или по воздуху;
- игра была остановлена судьями;
- он касается потолка, при наличии последнего.

Мяч в игре

Мяч находится в игре всё время, включая случаи следующие случаи:

- он отскакивает от перекладины, штанги или углового флага и остается на площадке;
- он отскакивает от любого судьи, находящегося в пределах площадки.

Площадка в закрытом помещении

Минимальная высота потолка должна указываться в Регламенте соревнования и должна составлять не менее 4м.

Если мяч касается потолка, будучи в игре, игра возобновляется с помощью ввода мяча соперниками команды, которая последней коснулась мяча. Ввод мяча осуществляется с боковой линии с ближайшего на песке места, где мяч коснулся потолка (см. Правило 15: Ввод мяча).

ПРАВИЛО 10 – Определение взятия ворот

Забитый гол

Гол считается забитым, когда мяч полностью пересекает линию ворот между стойками ворот и под перекладиной при условии, что команда, забившая гол, не нарушила Правила игры по пляжному футболу.

Гол не засчитывается, если вратарь атакующей команды вбрасывает или наносит удар по мячу ладонью или рукой из своей штрафной зоны, будучи последним игроком, коснувшимся мяча или сыгравшим в него. Игра возобновляется вводом мяча от ворот в пользу команды соперника.

Если после забитого гола, до возобновления игры, судьи осознают, что команда, забившая гол, играла с лишним игроком или неправильно выполнена замена, судьи обязаны отменить гол и возобновить игру при помощи штрафного удара с воображаемой девятиметровой отметки команды соперника игрока, нарушившего правило, (см. Правило 13: Расположение при выполнении штрафного удара). Если начальный удар уже был выполнен, судьи выносят наказание против нарушившего правила игрока, предусмотренные в Правиле 3, но гол засчитывается. Судьи доводят данный факт до сведения соответствующих органов. Если команда соперник забивает гол, судьи засчитывают гол, и выносят наказание, предусмотренные в Правиле 3, против игрока, нарушившего правило

Команда-победитель

Команда, забившая в течении матча большее количество голов, считается победителем. Если обеими командами забито равное количество голов, или не было забито ни одного гола, то матч заканчивается с ничейным результатом.

Регламент соревнований

Если Регламент соревнований требует определить команду - победительницу матча или по итогам матчей дома и в гостях, то разрешено применять только ниже указанные процедуры:

- правило забитых голов в гостях;
- дополнительное время;
- удары с воображаемой девятиметровой отметки.

В данном случае и в матче чемпионата очки присуждаются следующим образом:

- победа после трех периодов: три очка команде-победителю;
- победа после дополнительного времени: два очка команде-победителю;
- победа после серии пенальти: одно очко победителю.

Эти процедуры описаны в разделе «Процедуры определения победителя матча по итогам матчей дома и в гостях».

ПРАВИЛО 11 – Положение «вне игры»

В пляжном футболе положения «вне игры» нет.

ПРАВИЛО 12 – Нарушения правил и недисциплинированное поведение

Нарушения правил и недисциплинированное поведение в соответствии с Правилами игры по пляжному футболу наказываются следующим образом:

Нарушения правил

Нарушения правил наказываются штрафным ударом или ударом с девятиметровой отметки.

Нарушения правил, наказываемые штрафным ударом

Право выполнения штрафного удара предоставляется противоположной команде, если игрок совершил одно из следующих нарушений, которые судьи расценил как небрежное, безрассудное или с использованием чрезмерной физической силы:

- удар или попытки ударить соперника ногой;
- подножка сопернику;
- прыжок на соперника;
- нападение на соперника;
- удар или попытка ударить соперника рукой;
- толчок соперника;
- нападение на соперника в подкате.

Право выполнения штрафного удара также предоставляется противоположной команде, если игрок совершает одно из следующих нарушений:

- задержка или препятствие сопернику исполнить удар - «ножницы» или удар через себя;
- плевок или умышленный бросок песка в соперника;
- умышленная игра в мяч рукой (за исключением вратаря в своей штрафной площади).

Штрафной удар выполняется с места, где произошло нарушение (см. Правило 13: Расположение при выполнении штрафного удара).

Нарушения правил, наказываемые ударом с девятиметровой отметки

Девятиметровый удар назначается, если любое из вышеперечисленных десяти нарушений совершено игроком в пределах своей штрафной площади, независимо от расположения мяча, но при условии, что мяч находится в игре.

Девятиметровый удар также назначается, если игрок, во время исполнения соперником штрафного удара, касается мяча в своей штрафной площади в зоне между местом исполнения штрафного удара и угловых флажков, до того, как мяч коснется стоек, перекладины, вратаря или песка.

Нарушения, наказываемые штрафным ударом, с воображаемой точки в центре воображаемой средней линии или с места, где произошло нарушение

а) Штрафной удар с воображаемой точки в центре воображаемой средней линии

Право выполнения штрафного удара предоставляется противоположной команде и выполняется с воображаемой точки в центре воображаемой средней линии, если:

- команда владеет мячом, находящимся в игре, в своей штрафной площади более четырех (4) секунд;
- вратарь, после того, как играет в мяч рукой в штрафной площади после получения мяча от партнера по команде, снова намеренно играет в мяч ладонями или руками в той же штрафной

площади после того, как партнер по команде сыграл в мяч любой частью своего тела, при этом соперник не касается мяча между этими двумя эпизодами игры;

- мяч находится в игре, вратарь выпускает мяч из рук и наносит по нему удар ногой до того, как мяч коснется песка;
- вратарь, после того как сыграл в мяч за пределами своей штрафной площади, возвращается в свою штрафную площадь и касается или играет в мяч любой частью своего тела;
- вратарь снова касается мяча рукой в своей штрафной площади после того, как он перестал владеть мячом и до того, как мяч коснулся другого игрока между этими двумя игровыми эпизодами;
- игрок опасно играет на своей половине поля;
- игрок намеренно препятствует продвижению соперника на своей половине поля;
- игрок на своей половине поля совершает против игрока своей команды любое из десяти нарушений (за исключением намеренной игры рукой) для которых в наказание предусмотрен удар с девятиметровой отметки, если бы это нарушение было совершено против соперника;
- игрок совершает любое другое нарушение на своей половине поля, не упомянутое в Правиле 12, за которое игра останавливается для вынесения предупреждения или удаления игрока.

б) Штрафной удар с места, где произошло нарушение

Штрафной удар в пользу команды соперника выполняются с места, где произошло нарушение (см. Правило 13: Расположение при выполнении штрафного удара), если:

- игрок опасно играет на половине поля команды соперника;
- игрок препятствует продвижению соперника на половине поля соперника;
- игрок мешает вратарю бросить мяч руками, при этом вратарь располагается в своей штрафной площади и мяч находится в игре;
- на половине поля соперника игрок совершает против партнера по команде любое из десяти нарушений (за исключением намеренной игры рукой), за которое назначается удар с девятиметровой отметки, если бы данное нарушение было бы совершено против соперника;
- игрок совершает любое иное нарушение на половине поля соперника, не упомянутое в Правиле 12, за которое игра останавливается для вынесения предупреждения или удаления игрока.

Недисциплинированное поведение

Недисциплинированное поведение наказывается предупреждением или удалением.

Дисциплинарные санкции

Желтая карточка используется для того, чтобы показать игроку основного состава или запасному игроку, что он был предупрежден.

Красная карточка используется для того, чтобы показать игроку основного состава или запасному игроку, что он был удален.

Желтую или красную карточку можно показать только игроку основного состава или запасному игроку. Соответствующую карточку показывают только открыто на площадке, если матч начался. Во всех иных случаях судья устно информирует игроков или официальных лиц команды о вынесенном дисциплинарном взыскании.

Судьи имеют право принимать дисциплинарные меры с момента вхождения на территорию расположения площадки до начала игры и до того, как они покинут данную территорию.

Игрок, который совершит нарушение, наказуемое предупреждением или удалением, на площадке или за ее пределами, совершенное против соперника, партнера по команде, судей или иного лица, наказывается в соответствии с характером совершенного нарушения.

Нарушения, наказуемые предупреждением

Игрок основного состава получает предупреждение, если он совершает любое из следующих семи нарушений:

- неспортивное поведение;
- несогласие словом или действием;
- систематически нарушает Правила игры по пляжному футболу;
- затягивает возобновление игры;
- не соблюдает требуемое расстояние при возобновлении игры угловым, начальным ударом, вводом мяча или штрафным ударом (защитники);
- выходит или возвращается на площадку без разрешения судьи или нарушает процедуру замены;
- умышленно покидает поле без разрешения судьи.

Запасной игрок получает предупреждение, если он совершает любое из следующих четырех нарушений:

- неспортивное поведение;
- несогласие словом или действием;
- затягивает возобновления игры;
- выходит на площадку с нарушением процедуры замены

Нарушения, наказуемые удалением

Игрок основного состава или запасной игрок удаляется, если он совершит любое из следующих восьми нарушений:

- серьезное нарушение правил;
- агрессивное поведение;
- бросает песок или плюет в соперника или другого человека;

- умышленно играя рукой в мяч, помешает сопернику забить гол или лишит его явной возможности забить гол (это не относится к вратарю в пределах его штрафной площади);

- лишит соперника, продвигающегося к воротам, явной возможности забить гол с помощью нарушения, наказуемого штрафным ударом или ударом с девятиметровой отметки;
- касается мяча в зоне между местом выполнения соперником штрафного удара и штангами ворот своей команды до того, как мяч коснется штанг, перекладины, вратаря или песка;
- использует оскорбительные, обидные или нецензурные выражения и/или жесты;
- получает второе предупреждение в одном том же матче.

Запасной игрок удаляется, если он мешает забить гол или лишает соперника явной возможности забить гол.

Удаленный полевой или запасной игрок должны покинуть близлежащую к площадке территорию и техническую зону.

Решения

1. Отбор мяча, угрожающий безопасности соперника, должен быть наказан как серьёзное нарушение правил.

2. При вынесении наказания игроку, который мешает сопернику исполнить удар «ножницы» или удар через себя, судья должен принимать во внимание следующие критерии:

- Если мяч находится под контролем у игрока, который исполняет или будет исполнять удар «ножницы» или удар через себя, а соперник касается его, назначается штрафной удар или удар с девятиметровой отметки

- Если мяч находится под контролем у игрока, который исполняет или будет исполнять удар «ножницы» или удар через себя, а соперник касается или играет в мяч, назначается штрафной удар или удар с девятиметровой отметки

- Если мяч находится под контролем у игрока, который исполняет или будет исполнять удар «ножницы» или удар через себя, а соперник касается его или играет в мяч, и в результате игрок, исполняющий удар, ударяет соперника, судья не наказывает игрока, исполняющего удар «ножницы» или удар через себя, но вместо этого наказывает игрока, который пытался помешать или помешал исполнению удара;

- Если мяч не находится под контролем у игрока, который исполняет или будет исполнять удар «ножницы» или удар через себя, а соперник касается или играет в мяч, соперник не совершает нарушения;

- Если мяч не находится под контролем у игрока, который исполняет или будет исполнять удар «ножницы» или удар через себя, и этот игрок ударяет соперника во время исполнения удара, он будет наказан в соответствии с характером нарушения.

- Мяч находится под контролем игрока после того, как он контролирует мяч любой частью тела, за исключением ладоней или рук.

3. При защите от удара «ножницы» или удара через себя игрок может прыгать вертикально вверх, при этом не касаясь игрока, исполняющего удар.

4. Любая симуляция на площадке с целью обмануть судей наказывается как неспортивное поведение.

5. Отброс мяча или блокировка мяча телом с целью потянуть время или помешать сопернику сыграть в мяч наказывается как опасная игра. Судьи останавливают игру, если они не применяют принцип преимущества и возобновляют игру штрафным ударом в пользу соперника с места, где произошло нарушение, если действие происходит на половине поля соперника, или с воображаемой точки с центра воображаемой средней линии, если данное нарушение было совершено на половине поля команды, нарушившей правило (см. Правило 13: Расположение при выполнении штрафного удара).

6. Игрок, снявший футболку, празднуя забитый гол, должен быть наказан за неспортивное поведение.

ПРАВИЛО 13 – Штрафные удары

Штрафные удары

Штрафные удары выполняются в соответствии со следующей процедурой:

- игроки не могут выстраивать стенку;
- штрафной удар должен выполнить игрок, против которого было совершено нарушение за исключением ситуации, когда он был серьезно травмирован, в этом случае удар выполняет заменивший его игрок;
 - при выполнении штрафного удара мяч должен быть неподвижен, а игрок, выполняющий удар, не может касаться мяча второй раз до того, как его коснется другой игрок;
 - для выполнения штрафного удара, назначенного в конце каждого периода или дополнительного времени, должно быть предоставлено добавленное время;
 - если штрафной удар выполняется из штрафной площади команды, мяч считается в игре, когда он выходит за пределы штрафной площади;
 - если после выполнения штрафного удара мяч напрямую проходит в свои ворота, назначается угловой удар, выполняемый командой соперника;
 - если после выполнения штрафного удара мяч напрямую проходит в ворота команды соперника, гол засчитывается.

Расположение при выполнении штрафного удара

а) Штрафной удар с половины площадки команды соперника

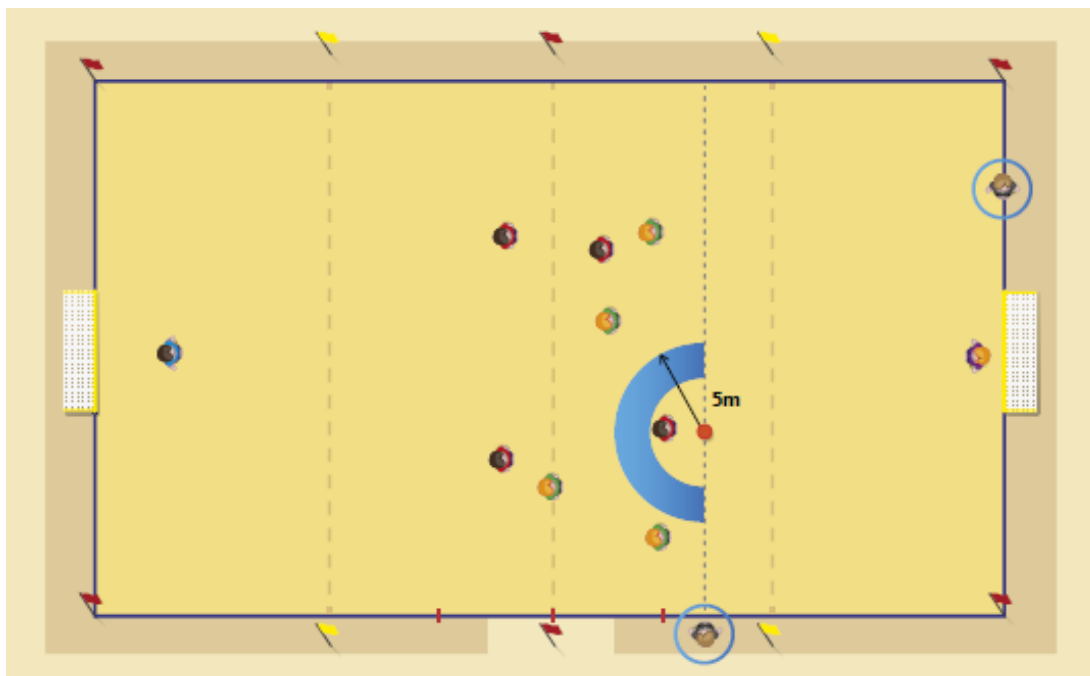

Если штрафной удар выполняется на половине площадки команды, нарушившей правила, все игроки, за исключением игрока, выполняющего удар, и вратаря команды соперника, должны находиться:

- на площадке, включая вратаря команды соперника;
- не ближе 5 метров от мяча до того, как он войдет в игру;
- позади воображаемой линии на одном уровне с мячом, расположенной параллельно линии ворот и за пределами штрафной зоны таким образом, чтобы не мешать игроку выполнить удар. Никто из игроков, за исключением выполняющего удар, не может пересечь эту воображаемую линию до того, как мяч войдет в игру.

б) Штрафной удар со своей половины поля или с воображаемой точки в центре воображаемой средней линии

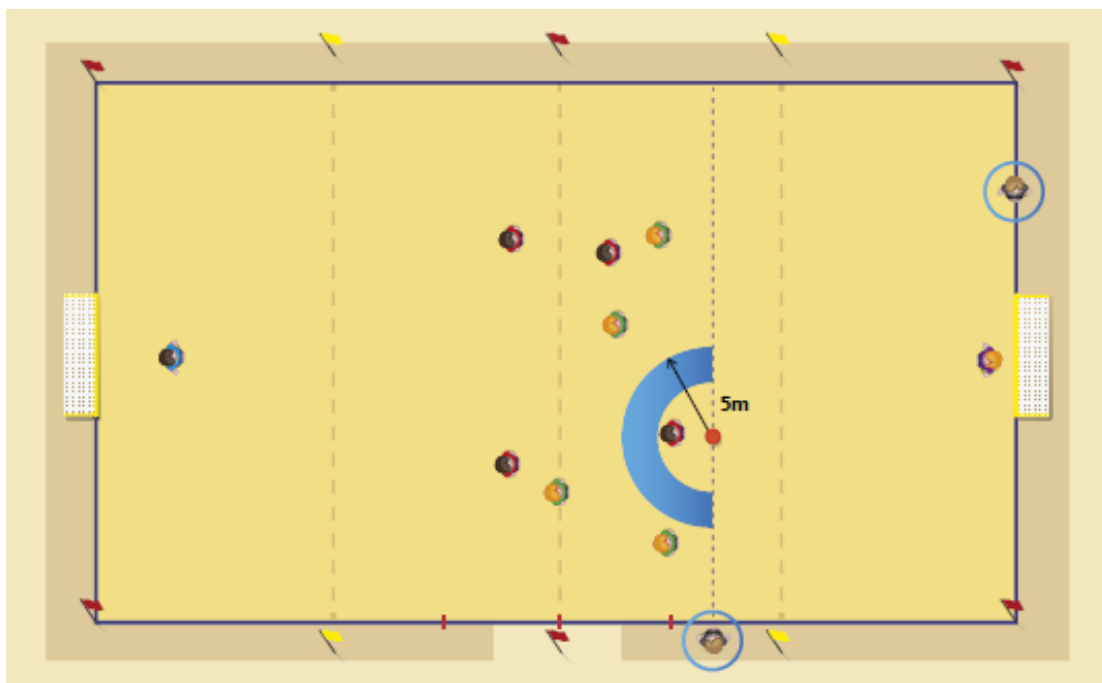

Если штрафной удар выполняется с половины поля команды, не нарушившей правила, или с воображаемой точки в центре воображаемой средней линии, все игроки защищающейся команды обязаны находиться:

- на площадке;
- минимум в 5 м от мяча до того, как он войдет в игру;
- освободить воображаемую зону между мячом и угловыми флажками, за исключением вратаря команды соперника, который может оставаться в своей штрафной площади.

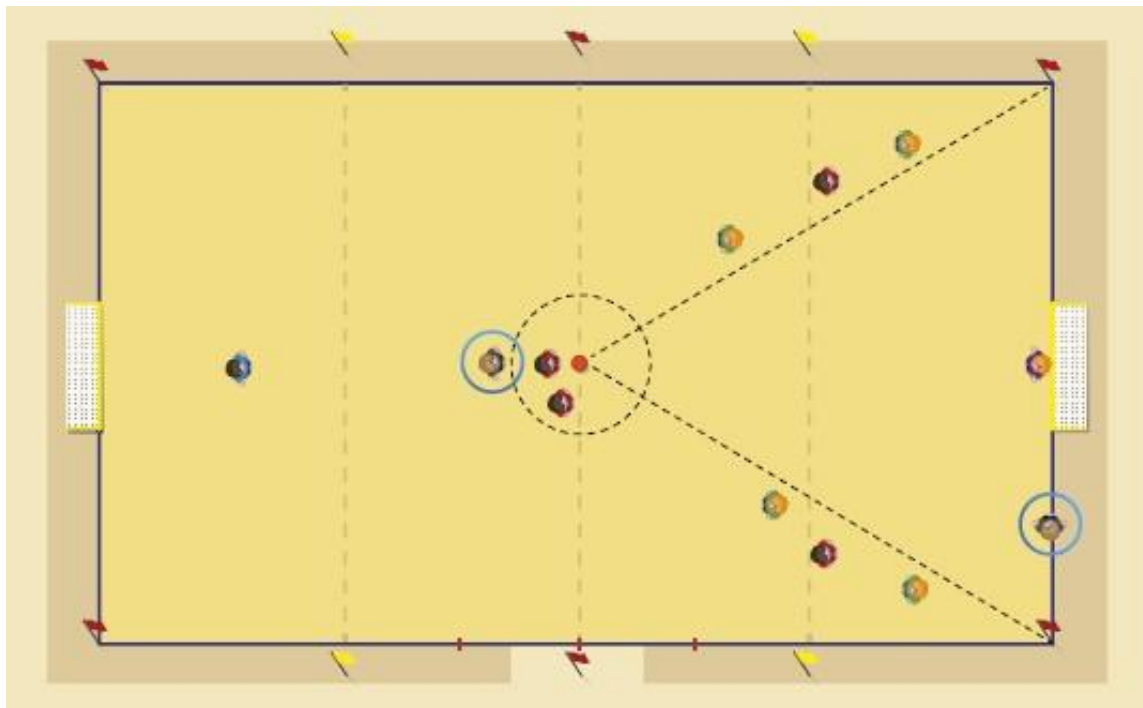

Если штрафной удар производится с половины поля команды, не нарушившей правила, или с воображаемой точки в центре воображаемой средней линии, партнеры по команде игрока, выполняющего удар, должны находиться:

- на площадке;
- вне воображаемой зоны между мячом и угловыми флажками, за исключением игрока, исполняющего удар.

Процедура:

- игрок, выполняющий удар может сделать небольшую горку из песка ногами или мячом, чтобы поднять положение мяча;
- штрафной удар должен быть выполнен в течение 4 (четырёх) секунд после сигнала арбитра;
- игрок, выполняющий штрафной удар, не может касаться мяча повторно до того, как его коснется другой игрок;
- мяч находится в игре после того, как по нему нанесен удар или его коснулись;
- удар по мячу может быть нанесен в любом направлении и передан любому партнеру по команде включая вратаря команды игрока, выполняющего удар;
- если по мячу нанесен удар в направлении ворот соперника - в пределах зоны между мячом и угловыми флажками – только вратарь защищающейся команды может касаться мяча, пока он находится в воздухе, и пока он не коснулся стоек ворот или перекладины. В любом другом случае, если мяч покидает эту зону или касается песка, вратаря защищающейся команды, стоек ворот или перекладины, это ограничение больше не применяется, и любой игрок может касаться мяча или

играть в мяч.

Нарушения и санкции

Если во время исполнения штрафного удара со своей половины поля или с воображаемой точки в центре воображаемой средней линии и после того, как один из судей подал сигнал для исполнения удара, и мяч находится в игре, нарушением считается, если игрок (за исключением вратаря защищающейся команды) коснется мяча в зоне между мячом и угловыми флажками до того, как мяч коснулся стоек, перекладины, вратаря защищающейся команды или песка, или покинет эту зону:

- если судьи не применяют «принцип преимущества», а нарушение правил было зафиксировано со стороны игрока защищающейся команды за пределами своей штрафной площади, команда наказывается штрафным ударом, который выполняется с места касания мяча, или ударом с девятиметровой отметки, если игрок коснулся мяча в своей штрафной площади;

- если судьи не применяют «принцип преимущества», а нарушение правил было зафиксировано со стороны партнера по команде игрока, исполняющего удар, против его команды назначается штрафной удар, который выполняется с места касания мяча, если нарушение было на половине поля соперника, или с воображаемой точки в центре воображаемой средней линии в случае касания мяча на своей половине поля (см. Правило 13: Расположение при выполнении штрафного удара). Судьи не применяют дисциплинарные взыскания, если только защищающейся игрок не коснулся мяча в зоне между мячом и стойками своих ворот. В этом случае игрок удаляется за лишение соперника явной возможности забить гол.

Если во время исполнения штрафного удара со своей половины поля или с воображаемой точки в центре воображаемой средней линии и после того, как один из судей подал сигнал для исполнения удара, но до того, как мяч войдет в игру, соперник не соблюдает минимальную дистанцию между собой и мячом или входит в зону между мячом и угловыми флажками:

- удар повторяется, а игроку, нарушившему правило, выносят предупреждение, если только судья не применит «принцип преимущества», или не будет совершено иное нарушение правил, наказуемое штрафным ударом или ударом с девятиметровой отметки. Если нарушение правил наказуется штрафным ударом, судья принимает решение о том, какое нарушение правил будет наказано: первоначальное или последующее. Если второе нарушение требует вынесения дополнительных дисциплинарных санкций, судьи выносят второе предупреждение или прямую красную карточку, если того требует нарушение правил.

Если во время исполнения штрафного удара со своей половины поля или с воображаемой точки в центре воображаемой средней линии и после того, как один из судей подал сигнал для исполнения удара, но до того, как мяч войдет в игру, партнер по команде игрока, исполняющего удар, войдет в зону между мячом и угловыми флажками:

- если судьи не могут применить «принцип преимущества», его команда наказывается штрафным ударом, выполняющимся с места пересечения запрещенной зоны, если пересечение имело место на половине поля соперника, или с воображаемой точки в середине воображаемой средней линии, если пересечение имело место на своей половине поля (см. Правило 13: Расположение при выполнении штрафного удара). Судьи не применяют дополнительные наказания,

если только того не потребует другое нарушение правил.

Если во время исполнения штрафного удара со своей половины поля или с воображаемой точки в центре воображаемой средней линии и после того, как один из судей подал сигнал для исполнения удара, но до того, как мяч войдет в игру, один или более соперников не соблюдают минимальную дистанцию между собой и мячом или входят в зону между мячом и угловыми флажками, и один или более партнеров по команде игрока, исполняющего удар, входят в зону между мячом и угловыми флажками:

- штрафной удар перебивается, а судьи выносят устное предупреждение игрокам без вынесения иных дисциплинарных санкций.

Если при исполнении штрафного удара с половины поля соперника и после того, как один из судей подаст сигнал исполнить удар, но до того, как мяч войдет в игру, соперник не соблюдают минимальную дистанцию между собой и мячом или входит в зону между линией ворот и параллельной воображаемой линией на одном уровне с мячом:

- удар повторяется, а игроку, нарушившему правило, выносят предупреждение, если только судья не применит «принцип преимущества», или не будет совершено иное нарушение правил, наказуемое штрафным ударом или ударом с девятиметровой отметки. Если нарушение правил наказуется штрафным ударом, судья принимает решение о том, какое нарушение правил будет наказано: первоначальное или последующее. Если второе нарушение требует вынесения дополнительных дисциплинарных санкций, судьи выносят второе предупреждение или прямую красную карточку, если того требует нарушение правил.

Если при исполнении штрафного удара с половины поля соперника и после того, как один из судей подаст сигнал исполнить удар, но до того, как мяч войдет в игру партнер по команде не соблюдают минимальную дистанцию между собой и мячом или входит в зону между линией ворот и параллельной воображаемой линией на одном уровне с мячом:

- штрафной удар назначается с того места, где игрок нарушил минимальную дистанцию 5м от мяча, при условии, что нарушение правил произошло на половине поля соперника, или штрафной удар назначается с воображаемой точки в середине воображаемой средней линии, если нарушение правил произошло на своей половине поля, или если нарушивший правило игрок вошел в запрещенную зону (см. Правило 13: Расположение при выполнении штрафного удара). Судьи не применяют дополнительные наказания, если только того не потребует другое нарушение правил.

Если при исполнении штрафного удара с половины поля соперника и после того, как один из судей подаст сигнал исполнить удар, но до того, как мяч войдет в игру, один или более соперников или один или более партнеров по команде нарушат минимальную дистанцию или войдут в зону между линией ворот и параллельной воображаемой линией на одном уровне с мячом:

- штрафной удар повторяется, а судьи выносят игрокам устное предупреждение без вынесения иных дисциплинарных взысканий.

Если при исполнении штрафного удара защищающейся командой из своей штрафной площади мяч не выходит из данной площади:

- удар повторяется, но отсчет четырех секунд не возобновляется с начала, а продолжается по готовности игрока повторить удар.

Если команда не исполнит штрафной удар в течение 4 секунд:

- право выполнения штрафного удара переходит команде соперника, удар выполняется с места, где игра должна была быть изначально возобновлена, если штрафной удар исполняется на

половине площадки защищающейся команды, или с воображаемой точки в середине воображаемой средней линии, если штрафной удар исполняется со своей половины поля или с воображаемой точки в середине воображаемой средней линии (см Правило 13: Расположение при выполнении штрафного удара).

Если период продлевается, чтобы позволить игроку исполнить штрафной удар, а игрок при исполнении удара не направляет мяч в створ ворот с целью забить гол:

- судья подает сигнал об окончании периода или матча, в зависимости от ситуации.

Если при исполнении штрафного удара партнер по команде игрока, который должен был исполнять штрафной удар, наносит по мячу удар:

- судьи останавливают игру, выносят партнеру по команде предупреждение за неспортивное поведение и возобновляют игру штрафным ударом в пользу защищающейся команды с места, где игрок нанес по мячу удар, если изначально штрафной удар исполнялся с половины поля защищающейся команды, или с воображаемой точки в середине воображаемой средней линии, если изначально штрафной удар исполнялся со своей половины поля или с воображаемой точки в середине воображаемой средней линии (см Правило 13: Расположение при выполнении штрафного удара).

Штрафной удар из своей штрафной площади в исполнении любого игрока, за исключением вратаря

Если исполняющий удар игрок повторно коснется мяча, за исключением касания руками, после того, как мяч войдет в игру, но до того, как мяч коснется другого игрока:

- если судьи не применяют «принцип преимущества», они останавливают игру и назначают штрафной удар в пользу команды соперника с места, где произошло нарушение правил игры, если нарушение имело место на половине поля защищающейся команды, или с воображаемой точки в середине воображаемой средней линии, если нарушение имело место на своей половине поля (см Правило 13: Расположение при выполнении).

Если исполняющий удар игрок намеренно играет рукой после того, как мяч войдет в игру, но до того, как мяч коснется другого игрока:

- если судьи не применяют «принцип преимущества», они останавливают игру и назначают штрафной удар в пользу команды соперника с места, где произошло нарушение правил игры (см Правило 13: Расположение при выполнении штрафного удара);
- удар с девятиметровой отметки назначается, если нарушение было совершено в штрафной площади игрока, исполняющего удар, если только исполняющий удар игрок не является вратарем.

Штрафной удар в исполнении вратаря

Если мяч находится в игре, и вратарь повторно касается мяча, за исключением касания руками, до того, как мяч коснется другого игрока:

- если судьи не применяют «принцип преимущества», они останавливают игру и назначают штрафной удар в пользу команды соперника с места, где произошло нарушение правил

игры, если нарушение имело место на половине поля защищающейся команды, или с воображаемой

точки в середине воображаемой средней линии, если нарушение имело место на своей половине поля (см Правило 13: Расположение при выполнении штрафного удара).

Если мяч находится в игре, и вратарь намеренно играет руками до того, как мяч коснулся другого игрока:

- если нарушение имело место за пределами штрафной площади вратаря и судьи не применяют «принцип преимущества», они останавливают игру и назначают штрафной удар в пользу команды соперника с места, где произошло нарушение правил игры (см Правило 13: Расположение при выполнении штрафного удара);
- если нарушение имело место внутри штрафной площади вратаря и судьи не применяют «принцип преимущества», они останавливают игру и назначают штрафной удар в пользу команды соперника с воображаемой точки в середине воображаемой средней линии поля (см Правило 13: Расположение при выполнении штрафного удара).

ПРАВИЛО 14 – Девятиметровый удар

Девятиметровый удар

Девятиметровый удар назначается в ворота команды, совершившей любое нарушение, наказуемое штрафным ударом, не требующим его выполнения с воображаемой точки в середине воображаемой средней линии, когда мяч находился в игре и в пределах своей штрафной площади.

Гол может быть забит непосредственно с девятиметрового удара.

Для выполнения девятиметрового удара, назначенного в конце каждого периода или в конце дополнительного времени, предоставляется добавленное время.

Расположение мяча и игроков

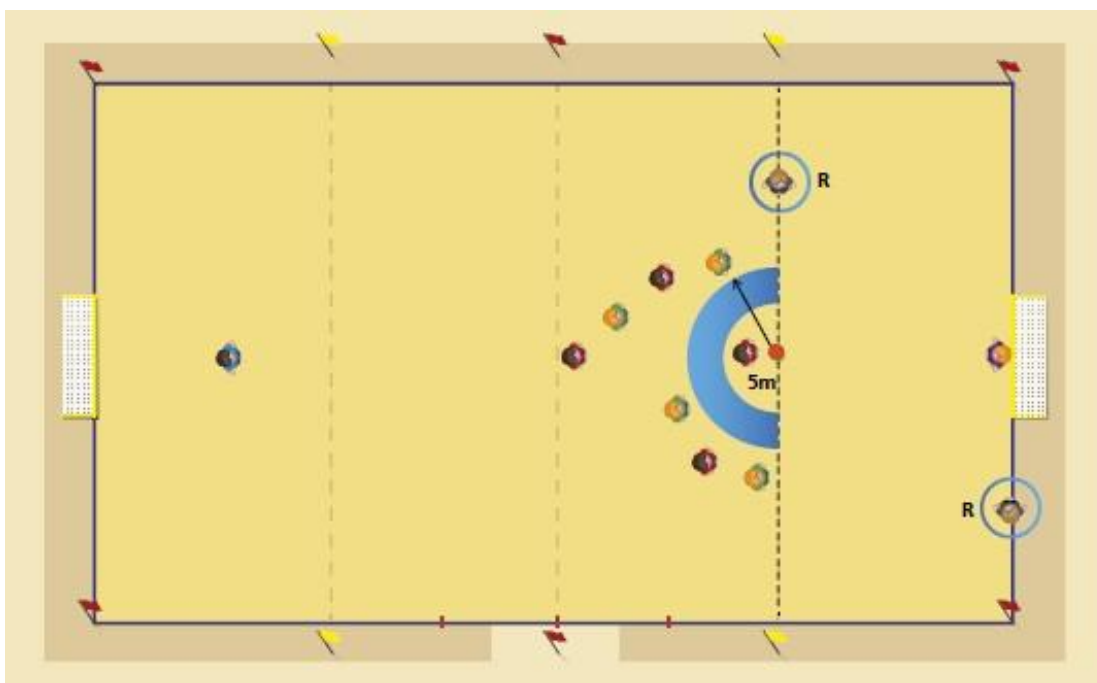

- находится на воображаемой девятиметровой отметке в середине воображаемой линии штрафной площади, в 9 метрах от центра ворот.

Игрок, выполняющий девятиметровый удар:

- должен быть соответствующим образом идентифицирован;
- является игроком, против которого было совершено нарушение, за исключением ситуации, когда он получил серьезную травму. В этом случае удар будет выполнять игрок, заменивший его. Если нарушение правил было совершено не против соперника, например, умышленная игра рукой, девятиметровый удар может быть исполнен любым полевым игроком или запасным игроком команды, исполняющей удар.

Вратарь защищающейся команды:

- остается на линии ворот своей команды между двумя стойками лицом к бьющему игроку до того как по мячу нанесен удар. Ему разрешено двигаться в сторону по линии ворот.

Все остальные игроки, кроме бьющего располагаются:

- на площадке;
- за пределами штрафной площади;
- позади мяча;
- не ближе 5 метров от мяча.

Процедура:

- игрок, выполняющий удар может сделать небольшую горку из песка ногами или мячом, чтобы поднять положение мяча;
- после того, как игроки займут свои места в соответствии с данным Правилom игры, один из судей подает сигнал для исполнения девятиметрового удара;
- игрок, исполняющий девятиметровый удар, должен нанести удар по мячу в направлении вперед;
- мяч находится в игре, когда по нему нанесен удар и он движется вперед.

Когда девятиметровый удар (назначенный или перебиваемый) выполняется во время матча или в добавленное время, предоставленное для выполнения девятиметрового удара, назначенного в конце любого из трех периодов или в конце дополнительного времени, гол засчитывается, если до того, как мяч пройдет между стойками и под перекладиной:

- мяч коснется одной или обеих стоек ворот и (или) перекладины и (или) вратаря. Судьи принимают решение, когда девятиметровый удар полностью завершен.

Нарушения и санкции

Если игрок, выполняющий девятиметровый удар, не нанесет по мячу удар в направлении вперед:

- судьи останавливают игру и назначают штрафной удар в пользу защищающейся команды. Штрафной удар исполняется с воображаемой девятиметровой отметки (см. Правило 13:

Расположение при выполнении штрафного удара).

Если при исполнении удара с девятиметровой отметки по мячу наносит удар партнер по команде, а не игрок, который должен был исполнять удар:

- судья останавливает игру, выносит предупреждение за неспортивное поведение и возобновляет игру штрафным ударом в пользу защищающейся команды, удар производится с девятиметровой отметки (см. Правило 13: Расположение при выполнении штрафного удара).

Если продолжительность периода увеличивается для того, чтобы игрок смог выполнить удар с девятиметровой отметки, а игрок не направляет мяч в створ ворот с целью забить гол:

- судьи дают сигнал об окончании периода или матча в зависимости от ситуации.

Если судья дает сигнал на выполнение девятиметрового удара и, до того как мяч войдет в игру, возникает одна из следующих ситуаций:

Партнер по команде игрока, выполняющий удар, нарушает Правила игры по пляжному футболу:

- судья разрешает исполнить удар;
- если забивается гол, удар повторяется;
- если не забивается гол, и судьи не применяют «принцип преимущества», игра останавливается и возобновляется штрафным ударом в пользу противоположной команды с места, где произошло нарушение, если правило было нарушено на половине поля защищающейся команды, или с воображаемой точки в середине воображаемой средней линии, если нарушение произошло на своей половине поля (см. Правило 13: Расположение при выполнении штрафного удара);

- судьи выносят необходимые дисциплинарные санкции, независимо от того, забит гол или нет.

Игрок защищающейся команды нарушает Правила игры по пляжному футболу:

- судья разрешает исполнить удар;
- если забивается гол, гол засчитывается;
- если не забивается гол, удар повторяется;
- судьи выносят необходимые дисциплинарные санкции, независимо от того, забит гол или нет.

Если один или более игроков защищающейся команды или один или более игроков атакующей команды нарушают Правила игры по пляжному футболу:

- девятиметровый удар повторяется;
- судьи выносят необходимые дисциплинарные санкции, независимо от того, забит гол или нет.

Если после исполнения девятиметрового удара:

Игрок, выполнивший удар, коснулся мяча повторно, за исключением случая касания руками, до того, как его коснулся другой игрок:

- если судьи не применяют «принцип преимущества», игра останавливается и возобновляется штрафным ударом в пользу противоположной команды с места, где произошло

нарушение, если правило было нарушено на половине поля защищающейся команды, или с

воображаемой точки в середине воображаемой средней линии, если нарушение произошло на своей половине поля (см. Правило 13: Расположение при выполнении штрафного удара).

Игрок, выполнивший удар, намеренно играет рукой до того, как мяча коснется другой игрок:

- если судьи не применяют «принцип преимущества», игра останавливается и возобновляется штрафным ударом в пользу противоположной команды с места, где произошло нарушение (см. Правило 13: Расположение при выполнении штрафного удара).

Если мяч попадает в посторонний предмет после того, как он направлен вперед:

- девятиметровый удар повторяется.

Если мяч отскакивает от вратаря, перекладины или стоек и затем попадает в посторонний предмет:

- судья останавливает игру;
- игра возобновляется «спорным мячом».

Если мяч взрывается или становится непригодным, будучи в игре, и до того, как он коснулся стоек, перекладины или игрока:

- девятиметровый удар повторяется.

ПРАВИЛО 15 – Ввод мяча

Ввод мяча с боковой линии - это способ возобновления игры.

Ввод мяча с боковой линии производится соперником игрока, последнего коснувшегося мяча, когда мяч полностью пересек боковую линию, по земле или по воздуху, или коснулся потолка зала в случае, если матч проводится в закрытом помещении. Ввод мяча осуществляется с места пересечения боковой линии или с ближайшего места на боковой линии, где мяч коснулся потолка в случае, если матч проводится в закрытом помещении.

Гол не может быть забит напрямую после ввода мяча с боковой линии. Если мяч, после ввода с боковой линии, пересек линию ворот между стойками ворот и под перекладиной, не коснувшись никого из игроков:

- угловой удар выполняется противоположной командой, если игрок направил мяч в собственные ворота напрямую;
- ввод мяча от ворот выполняется противоположной командой, если игрок направил мяч в ворота команды соперника напрямую.

Гол засчитывается, если мяч коснется любого игрока до того, как войдет в ворота.

Любой игрок, включая вратаря, может вводить мяч с боковой линии.

Расположение игроков

Соперники должны располагаться следующим образом:

- на площадке;
- не ближе 5 метров от места на боковой линии, где будет выполняться ввод мяча.

Процедура

Существует два способа ввода мяча:

- ввод мяча ногой;
- вбрасывание

Ввод мяча ногой

В момент ввода мяча, игрок, выполняющий ввод мяча ногой:

- ставит одну ногу на боковую линию или обе ноги на землю за пределами площадки;
- наносит удар по мячу, который должен быть неподвижен, либо с того места, где он покинул пределы площадки, или на песке за пределами поля на расстоянии не более 25 см от места выхода;
- вводит мяч в течение 4 секунд с момента готовности исполнить удар.

Если возобновление игры откладывается по тактическим причинам, судья начинает отсчет четырех секунд по свистку, независимо от готовности игрока.

Если игрок взял мяч в руки для исполнения вбрасывания, он не может ввести мяч в игру ногой.

Если ввод мяча ногой не исполняется с боковой линии, мяч войдет в игру, как только войдет в пределы площадки. Если ввод мяча ногой исполняется с боковой линии, мяч войдет в игру, как только по нему нанесут удар в любом направлении.

Вбрасывание

В момент вбрасывания мяча, игрок, выполняющий вбрасывание:

- находится лицом к площадке;
- обе его ноги частично должны находиться на боковой линии или за ней;
- использует обе руки;
- бросает мяч из-за головы и над ней;
- бросает мяч с места, где мяч вышел за пределы площадки;
- должен ввести мяч в игру в течение четырех секунд.

Если возобновление игры откладывается по тактическим причинам, судья начинает отсчет четырех секунд по свистку, независимо от готовности игрока.

Мяч будет в игре, как только войдет в пределы площадки.

Если игрок контролирует мяч ногами для выполнения ввода ногой, он не может вбрасывать мяч.

Нарушения и санкции

Если при исполнении ввода мяча соперник располагается ближе 5 м:

- ввод мяча повторяется той же командой, а нарушившему правило игроку выносят предупреждение, если только судьи не смогут применить «принцип преимущества» или команда соперника игрока, выполняющего ввод мяча, не совершит нарушение, наказуемое штрафным или девятиметровым ударом.

Если соперник отвлекает или мешает игроку исполнить ввод мяча:

- игроку выносится предупреждение за неспортивное поведение.

За прочие нарушение процедуры ввода мяча:

- ввод мяча выполняется игроком команды соперника.

Ввод мяча в исполнении любого игрока, за исключением вратаря

Если мяч в игре, и исполняющий ввод мяча игрок повторно коснется мяча, за исключением касания руками до того, как мяч коснется другого игрока:

- если судьи не применяют «принцип преимущества», они останавливают игру и назначают штрафной удар в пользу команды соперника с места, где произошло нарушение правил игры, если нарушение имело место на половине поля защищающейся команды, или с воображаемой точки в середине воображаемой средней линии, если нарушение имело место на половине поля команды, нарушившей правило (см Правило 13: Расположение при выполнении штрафного удара).

Если мяч в игре, и исполняющий ввод мяча игрок намеренно играет рукой до того, как мяч коснется другого игрока:

- если судьи не применяют «принцип преимущества», они останавливают игру и назначают штрафной удар в пользу команды соперника с места, где произошло нарушение правил игры (см Правило 13: Расположение при выполнении штрафного удара);
- удар с девятиметровой отметки назначается, если нарушение было совершено в штрафной площади игрока, исполняющего ввод мяча.

Ввод мяча в исполнении вратаря

Если мяч находится в игре, и вратарь повторно касается мяча, за исключением касания руками, до того, как мяч коснется другого игрока:

- если судьи не применяют «принцип преимущества», они останавливают игру и назначают штрафной удар в пользу команды соперника с места, где произошло нарушение правил игры, если нарушение имело место на половине поля защищающейся команды, или с воображаемой точки в середине воображаемой средней линии, если нарушение имело место на своей половине поля

(см Правило 13: Расположение при выполнении штрафного удара).

Если мяч находится в игре, и вратарь намеренно играет руками до того, как мяч коснулся другого игрока:

- если нарушение имело место за пределами штрафной площади вратаря и судьи не применяют «принцип преимущества», они останавливают игру и назначают штрафной удар в пользу команды соперника с места, где произошло нарушение правил игры (см Правило 13: Расположение при выполнении штрафного удара);
- если нарушение имело место внутри штрафной площади вратаря и судьи не применяют «принцип преимущества», они останавливают игру и назначают штрафной удар в пользу команды соперника с воображаемой точки в середине воображаемой средней линии поля (см Правило 13: Расположение при выполнении штрафного удара).

ПРАВИЛО 16 – Ввод мяча от ворот

Ввод мяча от ворот - это способ возобновления игры.

Ввод мяча от ворот назначается, когда мяч полностью пересекает линию ворот по земле или по воздуху после того, как его последним коснулся игрок атакующей команды, и гол не был забит в соответствии с Правилем 10.

Гол не может быть забит напрямую после ввода мяча от ворот.

Если ввод мяча от ворот осуществляется в направлении ворот, и мяч пересекает линию ворот, не коснувшись никого из игроков:

- угловой удар выполняется противоположной командой, если мяч вошел в собственные ворота напрямую, как только оказался в игре;
- ввод мяча от ворот выполняется противоположной командой, если мяч вошел в ворота команды соперника напрямую.

Гол засчитывается, если мяч, будучи в игре, коснется любого игрока до того, как войдет в ворота.

Расположение игроков

Игроки должны находиться на площадке.

Процедура

- мяч вбрасывается с любой точки в пределах штрафной площади вратарем защищающейся команды;
- вратарь защищающейся команды исполняет ввод мяча от ворот в течение четырех секунд с момента готовности;
- мяч находится в игре, если он выведен напрямую за пределы штрафной площади вратарем защищающейся команды.

Если возобновление игры откладывается по тактическим причинам, судья начинает отсчет 4 секунд по свистку, независимо от готовности игрока исполнить ввод мяча от ворот.

Нарушения и санкции

Если мяч не выведен напрямую за пределы штрафной площади при вводе мяча от ворот:

- ввод мяча от ворот повторяется, но отсчет 4 секунд не возобновляется сначала, а продолжается, как только вратарь готов повторить ввод мяча.

Если мяч находится в игре, и вратарь повторно касается мяча, за исключением касания руками, до того, как мяч коснется другого игрока:

- если судьи не применяют «принцип преимущества», они останавливают игру и назначают штрафной удар в пользу команды соперника с места, где произошло нарушение правил игры, если нарушение имело место на половине поля соперника, или с воображаемой точки в середине воображаемой средней линии, если нарушение имело место на половине поля команды, нарушившей правило (см Правило 13: Расположение при выполнении штрафного удара).

Если мяч находится в игре, и вратарь намеренно играет руками до того, как мяч коснулся другого игрока:

- если нарушение имело место за пределами штрафной площади вратаря и судьи не применяют «принцип преимущества», они останавливают игру и назначают штрафной удар в пользу команды соперника с места, где произошло нарушение правил игры (см Правило 13: Расположение при выполнении штрафного удара);

- если нарушение имело место внутри штрафной площади вратаря и судьи не применяют «принцип преимущества», они останавливают игру и назначают штрафной удар в пользу команды соперника с воображаемой точки в середине воображаемой средней линии поля (см Правило 13: Расположение при выполнении штрафного удара).

Если соперник мешает вратарю исполнить ввод мяча от ворот должным образом в течение четырех секунд:

- судья останавливает отсчет четырех секунд, выносит сопернику предупреждение. Отсчет возобновляется по готовности вратаря выполнить ввод мяча, в этом случае судья-хронометрист останавливает время.

Если ввод мяча от ворот не выполняется в течение четырех секунд:

- штрафной удар назначается в пользу команды соперника с воображаемой точки в середине воображаемой средней линии поля (см Правило 13: Расположение при выполнении штрафного удара).

В случае иных нарушений данного Правила:

- ввод мяча от ворот повторяется. Если нарушение было совершено командой, выполняющей ввод мяча от ворот, отсчет четырех секунд не возобновляется сначала, а продолжается по готовности вратаря выполнить ввод мяча от ворот повторно.

ПРАВИЛО 17 – Угловой удар

Угловой удар - это способ возобновления игры.

Угловой удар назначается, когда мяч полностью пересек линию ворот по земле или воздуху, последним его коснулся игрок защищающейся команды, и гол не забит в соответствии с Правилем 10 или в любых других случаях в соответствии с Правилами игры по пляжному футболу.

Гол может быть забит напрямую с углового удара, но только в ворота команды соперника.

Расположение мяча и игроков

Мяч должен находиться:

- внутри воображаемого углового сектора, ближайшего к месту пересечения мячом линии ворот.

Соперники должны находиться:

- на площадке, не ближе 5 м от воображаемого углового сектора, пока мяч не войдет в игру

Процедура

- игрок, выполняющий удар может сделать небольшую горку из песка ногами или мячом, чтобы поднять положение мяча;

- по мячу наносится удар ногой игроком атакующей команды;
- угловой удар должен быть выполнен в течение четырех секунд с момента готовности;
- мяч находится в игре, когда по нему нанесен удар и он движется вперед.

Если возобновление игры откладывается по тактическим причинам, судья начинает отсчет 4 секунд по свистку, независимо от готовности игрока исполнить ввод мяча от ворот.

Нарушения и санкции

Если при исполнении углового удара соперник располагается к мячу ближе, чем того требует дистанция:

- угловой удар повторяется той же командой, а нарушившему правило игроку выносят предупреждение, если только судьи не применяют «принцип преимущества» или защищающаяся команда не совершит нарушение, наказуемое штрафным или девятиметровым ударом.

Если соперник отвлекает или мешает игроку исполнить угловой удар:

- игроку выносится предупреждение за неспортивное поведение.

Если угловой удар не исполняется в течение четырех секунд:

- назначается ввод мяча от ворот в пользу команды соперника.

В случае иных нарушений процедуры или расположения мяча:

- угловой удар повторяется. Если выполняющая удар команда нарушит правило, отсчет четырех секунд не возобновляется сначала, а продолжается по готовности игрока исполнить угловой удар.

Угловой удар в исполнении любого игрока, за исключением вратаря

Если мяч в игре, и исполняющий угловой удар игрок повторно коснется мяча, за исключением касания руками до того, как мяч коснется другого игрока:

- если судьи не применяют «принцип преимущества», они останавливают игру и назначают штрафной удар в пользу команды соперника с места, где произошло нарушение правил игры, если нарушение имело место на половине поля команды соперника, или с воображаемой точки в середине воображаемой средней линии, если нарушение имело место на половине поля команды,

нарушившей правило (см Правило 13: Расположение при выполнении штрафного удара).

Если мяч в игре, и исполняющий удар игрок намеренно играет рукой до того, как мяч коснется другого игрока:

- если судьи не применяют «принцип преимущества», они останавливают игру и назначают штрафной удар в пользу команды соперника с места, где произошло нарушение правил игры (см Правило 13: Расположение при выполнении штрафного удара);
- удар с девятиметровой отметки назначается, если нарушение было совершено в штрафной зоне игрока, исполняющего угловой удар.

Угловой удар в исполнении вратаря

Если мяч находится в игре, и вратарь повторно касается мяча, за исключением касания руками, до того, как мяч коснется другого игрока:

- если судьи не применяют «принцип преимущества», они останавливают игру и назначают штрафной удар в пользу команды соперника с места, где произошло нарушение правил игры, если нарушение имело место на половине поля защищающейся команды, или с воображаемой точки в середине воображаемой средней линии, если нарушение имело место на своей половине поля (см Правило 13: Расположение при выполнении штрафного удара).

Если мяч находится в игре, и вратарь намеренно играет руками до того, как мяч коснулся другого игрока:

- если нарушение имело место за пределами штрафной площади вратаря и судьи не применяют «принцип преимущества», они останавливают игру и назначают штрафной удар в пользу команды соперника с места, где произошло нарушение правил игры (см Правило 13: Расположение при выполнении штрафного удара);
- если нарушение имело место внутри штрафной площади вратаря и судьи не применяют «принцип преимущества», они останавливают игру и назначают штрафной удар в пользу команды соперника с воображаемой точки в середине воображаемой средней линии поля (см Правило 13: Расположение при выполнении штрафного удара).

Процедуры определения победителя матча или по итогам матчей дома и в гостях

Голы в гостях, дополнительное время и удары с воображаемой девятиметровой отметки – это три способа, утвержденных для определения команды-победительницы в случаях, когда по регламенту соревнования требуется определить команду-победительницу после того как матч окончился с ничейным результатом.

Голы в гостях

Регламент соревнования может предусматривать, что там, где команды играют друг против друга дома и в гостях, и после второго матча общее количество забитых голов одинаковое, то все голы, забитые на поле команды-соперницы, считаются за два.

Дополнительное время

Регламент соревнования может предусматривать дополнительный период в три минуты. Применяются положения Правил 7 и 8.

Удары с воображаемой девятиметровой отметки

Регламент соревнования может предусматривать удары с воображаемой девятиметровой отметки в соответствии с процедурой ниже.

Процедура

- Судья выбирает ворота, в которые будут пробиваться удары с воображаемой девятиметровой отметки.
- Судья подбрасывает монету, и команда, капитан которой выигрывает жребий, решает, какой удар она будет производить: первый или второй.
- Судья, второй судья, третий судья и судья-хронометрист ведут учет производимых ударов.
- При соблюдении указанных ниже условий обе команды выполняют по три удара.
- Удары выполняются командами поочередно.
- Если до того, как обе команды выполнят три удара, одна из них забьет больше голов, чем могла бы забить другая даже после выполнения трех ударов, пробитие девятиметровых ударов прекращается.
- Если после выполнения обеими командами трех ударов обе команды забили одинаковое количество голов или не забили ни одного, выполнение ударов продолжается в той же очередности, пока одна из команд не забьет на один гол больше, чем другая, при одинаковом количестве выполненных ударов.
- Все игроки основного состава и запасные игроки имеют право выполнить удар с воображаемой девятиметровой отметки.
- Вратарь может быть заменен любым игроком во время выполнения ударов с воображаемой девятиметровой отметки при условии, что его замена соответствует требованиям Правила 4.
- Каждый удар выполняется другим игроком, и все имеющие на это право игроки должны выполнить свой удар до того, как любой игрок может получить право на повторный удар.
- Игрок, имеющий право выполнять удар, может в любой момент выполнения ударов с девятиметровой отметки поменяться местами с вратарем при условии, что судьи были должным образом проинформированы, а экипировка вышедшего на замену игрока соответствует требованиям Правила 4.
- Во время исполнения ударов с воображаемой девятиметровой отметки на площадке могут находиться только имеющие право на удар игроки, включая вратаря, судьи и третий судья.
- Все имеющие право на удар игроки, за исключением выполняющего удар игрока и двух вратарей, должны оставаться на противоположной половине площадки с третьим судьей.
- Судья, находящийся на линии ворот справа от выполняющего удар игрока на противоположной стороне от второго судьи, следит за тем, чтобы вратарь защищаемой команды не совершил никаких нарушений и принимает решение о том, прошел мяч в ворота или нет.
- Второй судья, находящийся на одной линии с воображаемой девятиметровой отметкой и слева от игрока, выполняющего удар, следит за тем, чтобы этот игрок не совершил никаких

нарушений, и дает сигнал на выполнение удара; он также контролирует расположение другого

вратаря, который должен стоять на противоположной от второго судьи стороне на линии с воображаемой девятиметровой отметкой, не ближе 5 метров от мяча.

- В случае назначения резервного помощника судьи судья-хронометрист находится напротив стола судьи-хронометриста и следит за тем, чтобы игроки, не принимающие участие в выполнении ударов с воображаемой девятиметровой отметки, и официальные лица команд вели себя должным образом. Резервный помощник судьи выполняет обязанности судьи-хронометриста.

- Вратарь команды, игрок которой выполняет удар с девятиметровой отметки, должен находиться на площадке напротив второго судьи и на линии воображаемой штрафной площади, не ближе 5 метров от воображаемой девятиметровой отметки и не должен вести себя в духе неспортивного поведения.

- При выполнении ударов с воображаемой девятиметровой отметки применяются соответствующие Правила игры по пляжному футболу и решения Судейского департамента ФИФА, если не дается иных указаний.

- Когда команда заканчивает матч или дополнительное время с большим числом игроков, включая запасных, чем у соперника, она должна сократить число своих игроков, чтобы сравняться с соперником, а капитан команды должен сообщить судье фамилию и номер каждого выведенного из состава игрока.

- Если одна из команд должна сократить число своих игроков, чтобы сравняться с соперником, она может вывести вратарей из числа игроков, имеющих права выполнить удары с девятиметровой отметки.

- Вратарь, располагающийся в своей технической зоне и выведенный из числа игроков, имеющих право выполнить удары с девятиметровой отметки, чтобы сравнить число игроков своей команды с числом игроков команды соперника, может в любое время заменить вратаря своей команды.

- Перед началом серии ударов с воображаемой девятиметровой отметки судья должен обеспечить, чтобы на противоположной половине площадки осталось одинаковое число игроков обеих команд, имеющих право на выполнение ударов с девятиметровой отметки.

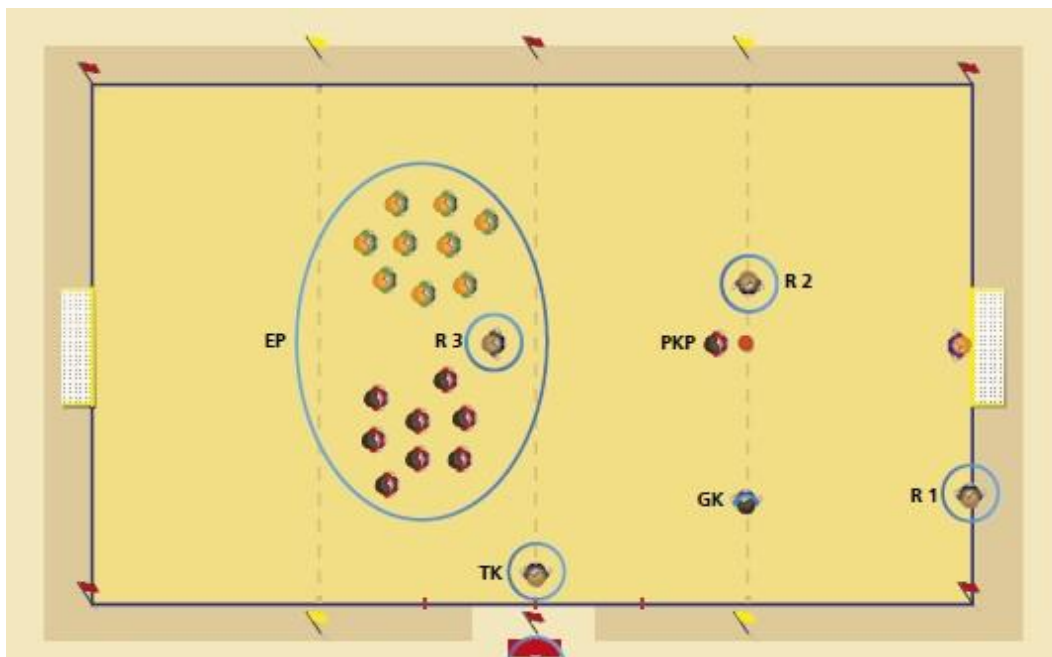

Техническая зона

Техническая зона – специальная зона для технического персонала и запасных игроков.

Поскольку технические зоны могут отличаться на разных стадионах по размеру и месту расположения, следующие замечания приводятся для общего руководства:

- Техническая зона выступает на 1 м в обе стороны от обозначенных сидячих мест и вперед до расстояния 1 м от боковой линии.
- Для обозначения границ этой зоны рекомендуется использовать маркировку.
- Число лиц, запасных игроков или официальных лиц, которым разрешается находиться в технической зоне, определяется регламентом соревнования.
- Лица, которым разрешено находиться в технической зоне, определяются до начала матча в соответствии с регламентом соревнований.
- Передавать тактические указания игрокам и стоять в технической зоне разрешается одновременно только одному официальному лицу команды.
- Тренер и другие официальные лица должны оставаться в пределах технической зоны, за исключением особых обстоятельств – к примеру, когда физиотерапевт или врач с разрешения судьи выходят на площадку для осмотра травмированного игрока и оказания помощи при покидании игроком площадки.
- Тренер и другие лица, находящиеся в технической зоне, должны вести себя корректно и с должной ответственностью, не препятствовать движению игроков и судей.
- Во время матча запасные игроки и тренер по физподготовке могут разминаться в специально отведенной для этого зоне, если они не препятствуют движению игроков и судей и ведут себя корректно и с должной ответственностью.

- Запасной игрок не может выполнять обязанности официального лица команды и, следовательно, не может стоять в технической зоне и передавать инструкции партнерам по команде.

Сигналы судьи и помощника судьи

Резервный помощник судьи:

- назначается по регламенту соревнований и заменяет судью-хронометриста, если любой из судей матча не в состоянии продолжать выполнять свои обязанности. Он постоянно помогает судьям;
- помогает со всеми административными обязанностями до, во время и после матча, как требуют судьи;
- после матча предоставляет соответствующим органам рапорт по факту любого проступка или иного инцидента, произошедшего вне поля зрения судей. Он должен сообщить судьям о любом составляемом рапорте;
- ведет запись всех инцидентов, произошедших до, во время и после матча;
- ведет отчет времени в случае необходимости, возникшей в результате какого-либо инцидента;
- располагается на видном месте, но не рядом с помощниками судьи;
- осуществляет первую проверку экипировки игроков в раздевалках;
- выполняет обязанности судьи-хронометриста за столом судьи-хронометриста во время выполнения ударов с воображаемой девятиметровой отметки для определения победителя матча или по итогам матчей дома и в гостях.

Сигналы судьи и помощника судьи

Судьи должны использовать ниже описанные сигналы, при этом они должны помнить о существовании сигналов, которые может использовать только один из судей, и одного сигнала, который одновременно используется двумя судьями.

Помощники судей подают сигнал об остановке секундомера и о неправильно выполненном начальном ударе.

Сигналы в исполнении только одного из судей



Начальный удар / возобновление игры



Штрафной удар с половины площадки защищающейся команд

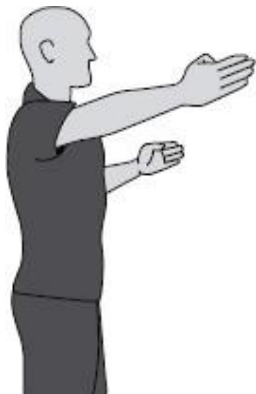





Штрафной удар со своей половины площадки

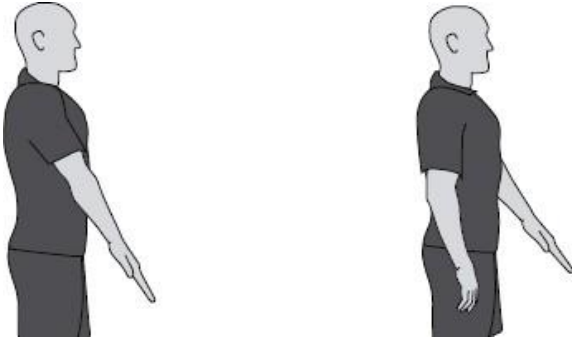
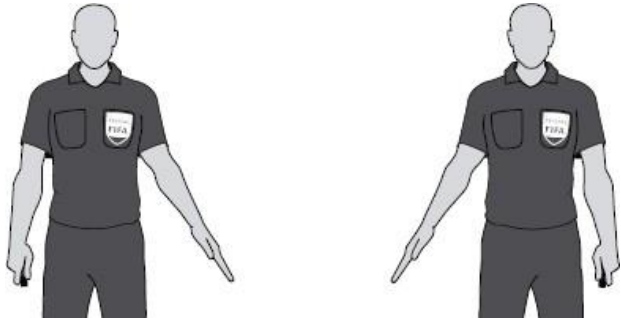
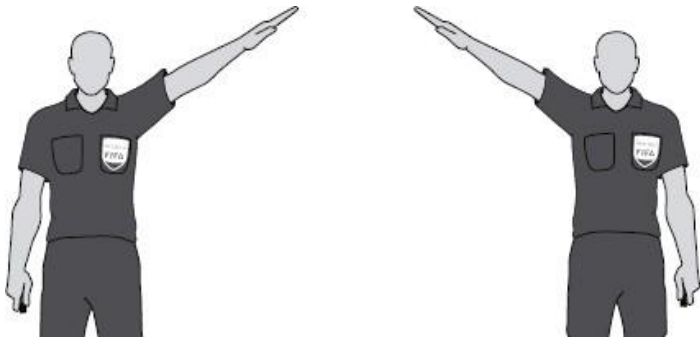

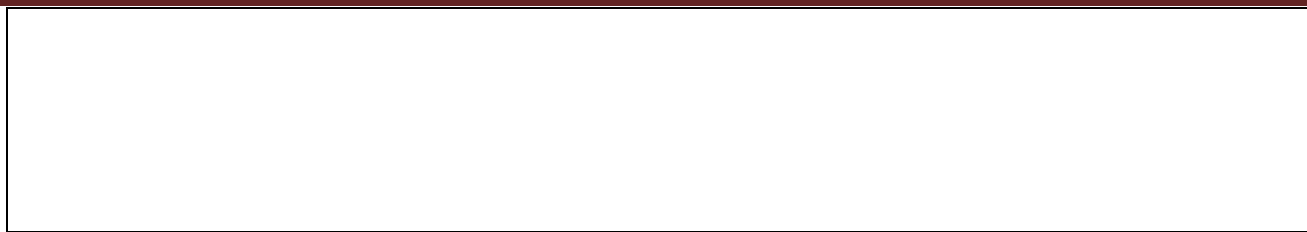
Удар с девятиметровой отметки или с воображаемого центра площадки

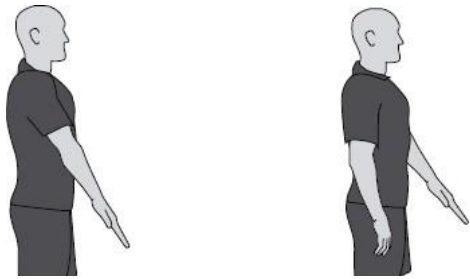
	
	
Угловой удар (1)	Угловой удар (2)
	
Ввод мяча (1)	Ввод мяча (2)







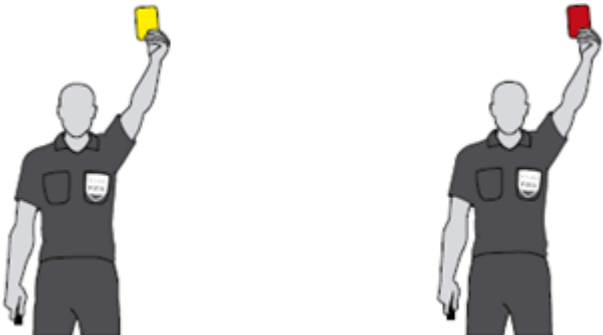
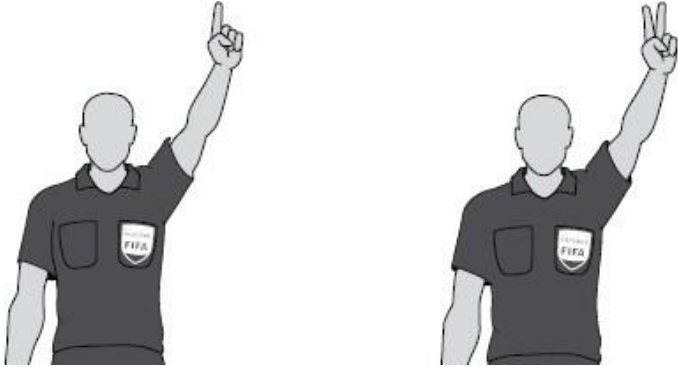

	
Ввод мяча от ворот (1)	Ввод мяча от ворот (2)
	
Остановка секундомера	
	
Отсчет четырех секунд (1)	Отсчет четырех секунд (2)
	





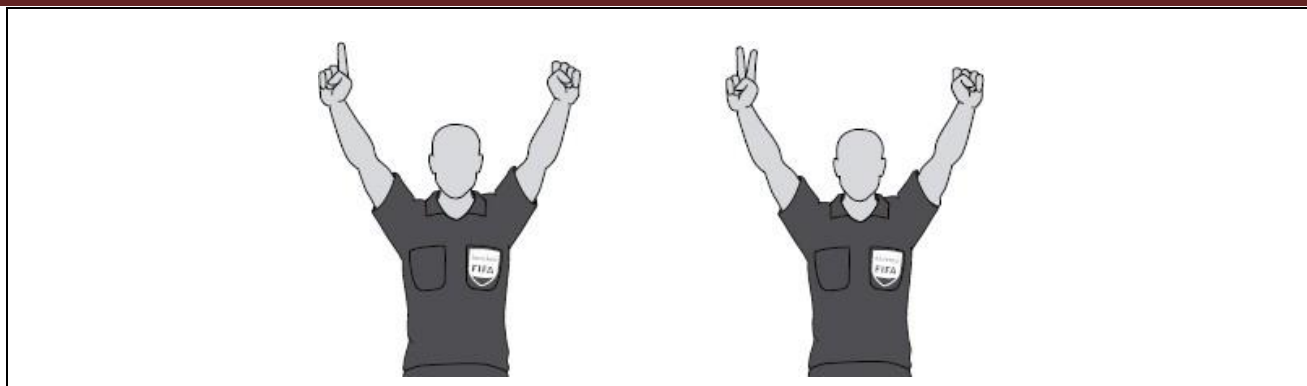

Отсчет четырех секунд (3)	
---------------------------	--

	
<p>«Принцип преимущества»</p>	
	
<p>Предупреждение (желтая карточка)</p>	<p>Предупреждение (красная карточка)</p>
	
<p>Номер игрока - 1</p>	<p>Номер игрока - 2</p>



Номер игрока - 3	Номер игрока - 4
	
Номер игрока - 5	Номер игрока - 6
	
Номер игрока - 7	Номер игрока - 8
	
Номер игрока - 9	Номер игрока - 10



Номер игрока - 11	Номер игрока - 12
	
Номер игрока - 13	Номер игрока - 14
	
Номер игрока - 15	Номер игрока - 16
	
Гол в свои ворота (1)	Гол в свои ворота (2)

Сигнал в исполнении обоих судей при возобновлении игры



Первый пас вратарю

Сигналы в исполнении помощников судей



Остановка секундомера



Неправильное исполнение начального удара
(третий судья)



Неправильное исполнение начального удара
(судья-хронометрист)

ТРАКТОВКА

правил игры по пляжному футболу и рекомендации для судей

ПРАВИЛО 1 – Площадка

Покрытие площадки

Матчи должны проводиться на песчаном покрытии, ровном, без камней, ракушек и любых других предметов, которые могут травмировать игроков.

Разметка площадки

Не допускается разметка площадки или воображаемых линий прерывистыми линиями.

Если игрок наносит недопустимые отметки на площадке, он должен быть предупрежден за неспортивное поведение. Если судьи заметят, что игрок делает это во время матча, они должны остановить игру, если они не могут применить «принцип преимущества», вынести предупреждение нарушившему правилу игроку за неспортивное поведение, и назначить штрафной удар в пользу соперника, исполняемый с места нахождения мяча во время остановки игры, если мяч находился на половине площадки соперника или с воображаемой точки в центре воображаемой средней линии, если мяч находился на половине площадки команды, нарушившей правило (см. Правило 13: Расположение при выполнении штрафного удара).

Ворота

Если перекладина или стойки ворот сместятся или сломаются, игра останавливается до того момента, как их починят или установят на место. Если перекладину или стойки ворот невозможно починить, матч должен быть прекращен. Использовать трос для замены перекладины не разрешается. Если перекладину или стойки ворот можно починить, и игра была остановлена для выполнения ремонтных работ, то матч возобновляется «спорным» мячом. В этом случае один из судей бросает мяч на воображаемую точку в центре воображаемой средней линии, при этом третий судья помогает ему определить правильное местоположение.

Безопасность

Регламент соревнования должен определять расстояние между границами площадки, боковыми линиями и линиями ворот, и ограждениями, отделяющими зрителей, при этом всегда должна соблюдаться безопасность участников.

Реклама на площадке

Если регламент соревнований не запрещает, разрешается использовать рекламу на поверхности игровой площадки только до начала матча и до того, как игроки выйдут на площадку.

Реклама на сетке ворот

Если регламент соревнований не запрещает, разрешается использовать рекламу на сетке ворот, если ее использование не мешает игрокам или судьям.

Реклама на угловых флажках

Если регламент соревнований не запрещает, разрешается использовать рекламу на угловых флажках, но не флагштоках, если она соответствует цветовым требованиям, установленным Правилom 1: Площадка.

Реклама в технических зонах

Если регламент соревнований не запрещает, разрешается использовать рекламу в технических зонах на земле, если ее использование не мешает лицам, имеющим право находиться в указанных зонах, третьему судье или судьям.

Коммерческая реклама вокруг площадки

Рекламные стойки должны быть не ближе:

- 1 метра от боковой линии, за исключением технических зон и зоны запасных, где запрещено использовать любые рекламные стойки;
- такого же расстояния от линии ворот до дальней стороны сетки ворот;
- 1 метра от сетки ворот.

ПРАВИЛО 2 – Мяч

Дополнительные мячи

Дополнительные мячи могут быть размещены вокруг площадки для использования их во время матча при условии, что они отвечают требованиям Правила 2, а их использование контролируется судьями. У третьего судьи может под рукой быть один или два мяча, чтобы ускорить возобновление игры.

Лишние мячи на площадке

Если лишний мяч попадает на площадку, пока мяч в игре, судьи должны остановить матч только, если лишний мяч мешает ходу игры. Один из судей возобновляет игру «спорным» мячом с воображаемой точки в центре воображаемой средней линии, при этом третий судья помогает ему определить правильную позицию.

Если лишний мяч оказывается на площадке, пока мяч в игре, и не мешает ходу игры, судьи должны убрать его с площадки при первой возможности.

Лопнувший или поврежденный мяч

Судьи засчитывают гол, если мяч взрывается или становится непригодным после попадания в одну из стоек ворот или перекладину и входит в эти ворота.

ПРАВИЛО 3 – Число игроков

Процедура замены

- Замена может быть выполнена во время игры или во время остановки игры.
- Заменяемому игроку не нужно разрешение судьи, чтобы покинуть площадку.
- Судьям не нужно давать разрешение запасному игроку, чтобы выйти на площадку.
- До выхода на площадку запасной игрок дожидается, пока заменяемый им игрок покинет площадку, и передает ему свою манишку при выходе на площадку.
- Заменяемый игрок должен покинуть площадку через зону замен, за исключением случаев, когда он уже находится за пределами площадки с разрешения судей или по иным причинам, указанным в Правилах 3 или 4.
- В определенных условиях в замене может быть отказано, например, если экипировка запасного игрока не соответствует требованиям.
- Запасной игрок, не завершивший процедуру замены выходом на площадку через зону замен, не может возобновить игру, выполнив ввод мяча, угловой удар, т.д., пока процедура замен не будет завершена.
- Замена невозможна, если игрок, которого намереваются заменить, отказывается покинуть площадку.
- Если замена была произведена во время перерыва или до начала дополнительного времени, запасной игрок выходит на площадку через зону замен после того, как проинформировал третьего судью или судей, в случае отсутствия третьего судьи.

Лишние лица на площадке

Посторонние лица

Любое лицо, до начала матча не указанное в протоколе в качестве игрока, запасного игрока или официального лица, считается посторонним лицом.

Если постороннее лицо входит в пределы площадки:

- судьи должны остановить игру (необязательно в тот же момент, если постороннее лицо не создает помех игре);
- судьи должны потребовать, чтобы постороннее лицо покинуло пределы площадки и прилегающую к ней территорию;
- если судьи остановили игру, она должна быть возобновлена «спорным мячом», в этом случае один из судей бросает мяч на воображаемую точку в центре воображаемой средней линии, при этом третий судья помогает ему определить правильную позицию.

Официальные лица команды

Если официальное лицо команды входит в пределы площадки:

- судьи должны остановить игру (необязательно в тот же момент, если официальное лицо не создает помех игре или может быть применен «принцип преимущества»);
- судьи должны предпринять меры по его удалению с площадки, а в случае безответственного поведения – удалить его с площадки и прилегающих к ней территорий.

Если судьи остановили игру, она должна быть возобновлена «спорным мячом», в этом случае один из судей бросает мяч на воображаемую отметку в середине воображаемой средней линии, при этом третий судья помогает ему определить правильную позицию.

Удаленные игроки

Если удаленный игрок входит в пределы площадки:

- судьи должны остановить игру (необязательно в тот же момент, если удаленный игрок не создает помех игре или может быть применен «принцип преимущества»);
- судьи должны предпринять меры по его удалению с площадки и прилегающих к ней территорий.

Если судьи остановили игру, она должна быть возобновлена «спорным мячом», в этом случае один из судей бросает мяч на воображаемую отметку в середине воображаемой средней линии, при этом третий судья помогает ему определить правильную позицию.

Если игрок, нарушивший правила, удаляется после получения второй желтой карточки или сразу же после применения принципа преимущества, а его команда пропустит гол после применения принципа преимущества до его удаления, количество игроков в его команде не сокращается, так как нарушение было совершено до того, как был забит гол.

Если игрок нарушает правила во время перерыва в игре или до начала отсчёта дополнительного времени, что приводит к красной карточке, либо после получения второй желтой или прямой красной карточки, его команда начинает следующий период или дополнительное время без одного игрока.

Игрок вне предела площадки

Если игрок, получивший разрешение судьи покинуть площадку, чтобы привести в порядок экипировку, получить медицинскую помощь в случае травмы или кровотечения, потому что на его экипировке следы крови, или по иным причинам, возвращается в пределы площадки без разрешения, судья должен:

- остановить игру (необязательно в тот же момент, если они могут применить «принцип преимущества»);
- вынести игроку предупреждение за выход на площадку без разрешения;
- дать указание игроку покинуть площадку, если это необходимо (например, было нарушено Правило 4);

Если судьи не применяют «принцип преимущества», они останавливают игру и возобновляют ее:

- штрафным ударом, выполняемым командой соперника с того места, где находился мяч в момент остановки игры, если мяч находился на половине поля соперника, или с воображаемой отметки в середине воображаемой средней линии, если нарушение было совершено на половине поля команды, совершившей нарушение (см. Правило 13: Расположение при выполнении штрафного удара). Если мяч находился вне игры, игра возобновляется в соответствии с Правилами игры по пляжному футболу и Правилom 12, если игрок или его команда совершили иное нарушение данного Правила.

Если игрок, с разрешения судьи находящийся за пределами площадки, и который не был заменен, повторно выйдет на площадку, не получив на это разрешение судей или третьего судьи, а также совершит еще одно нарушение, наказуемое предупреждением, судьи удалят его за получение двух предупреждений, например, игрок входит на площадку без разрешения судей или третьего судьи и намеренно ставит сопернику подножку. Если это нарушение было совершено с применением чрезмерной силы, игрок сразу же удаляется.

Если судьи остановили игру, она должна быть возобновлена в соответствии с Правилom 12.

Если игрок случайно пересекает одну из линий, ограничивающих площадку, его не следует считать нарушившим правила. Если игрок покидает пределы площадки как элемент игрового действия, его не следует считать нарушившим правила.

Запасные игроки

Если запасной игрок выходит на площадку, нарушив процедуру замен, или в результате его выхода команда получает численное преимущество, судьи при помощи третьего судьи должны:

- остановить игру, необязательно в тот же момент, если они могут применить «принцип преимущества». Запасной игрок должен покинуть площадку при первой остановке в матче, если он не сделал этого ранее, либо для того, чтобы завершить процедуру замен, если в этом состояло нарушение, или уйти в техническую зону, если его команда играла с численным преимуществом;

- вынести игроку предупреждение за неспортивное поведение, если его команда играет с численным преимуществом, или за нарушение процедуры замен, если замена не была выполнена должным образом;

- удалить игрока, если он помешал сопернику забить гол или сорвал очевидную попытку забить. Число игроков в его команде сокращается независимо от того, в чем заключалось нарушение: нарушение процедуры замены или игра его команды с численным преимуществом. В последнем случае помимо удаления запасного игрока площадку должен покинуть любой другой игрок, таким образом, в составе его команды будет на одного игрока меньше, а новый игрок сможет выйти на площадку в соответствии с разделом «Удаление игроков основного состава и запасных игроков Правила 3»;

- остановить игру, если применяется «принцип преимущества», как только команда запасного игрока получит мяч, и назначить штрафной удар в пользу соперника, выполняемый с места, где находился мяч в момент остановки игры, если мяч находился на половине площадки соперника, или с воображаемой отметки в середине воображаемой средней линии, если мяч находился на

половине площадки команды, совершившей нарушение (см. Правило 13: Расположение при выполнении штрафного удара).

Если судьи:

- применяют «принцип преимущества», а затем останавливают игру из-за нарушения, совершенного командой соперника, или из-за того, что мяч вышел за пределы площадки, они назначают штрафной удар в пользу команды соперника запасного игрока с места, где находился мяч в момент остановки игры, если мяч находился на половине площадки соперника, или с воображаемой отметки в середине воображаемой средней линии, если мяч находился на половине площадки команды запасного игрока (см. Правило 13: Расположение при выполнении штрафного удара). В случае необходимости, они также могут применить дисциплинарные взыскания в ответ на нарушение, совершенное командой соперника команды запасного игрока;

- применяют «принцип преимущества», а другой игрок команды запасного игрока совершит нарушение, наказуемое штрафным ударом или ударом с девятиметровой отметки, то судьи наказывают команду запасного игрока штрафным ударом или ударом с девятиметровой отметки, выполняемым в соответствии с Правилами (см. Правило 13: Расположение при выполнении штрафного удара). В случае необходимости, они также могут применить дисциплинарные взыскания в ответ на совершенное нарушение;

- применяют «принцип преимущества», а запасной игрок не соблюдает процедуру замен и совершает нарушение, наказуемое штрафным ударом или ударом с девятиметровой отметки, то судьи наказывают команду запасного игрока штрафным ударом или ударом с девятиметровой отметки, выполняемым в соответствии с Правилами (см. Правило 13: Расположение при выполнении штрафного удара). В случае необходимости, они также могут применить дисциплинарные взыскания в ответ на совершенное нарушение;

- применяют «принцип преимущества», а в составе команды запасного игрока оказывается на одного игрока больше, и этот игрок совершает нарушение, наказуемое штрафным ударом или ударом с девятиметровой отметки, то судьи наказывают команду этого игрока штрафным ударом с места, где находился мяч в момент остановки игры, если мяч находился на половине площадки соперника, или с воображаемой отметки в середине воображаемой средней линии, если мяч находился на половине площадки команды запасного игрока (см. Правило 13: Расположение при выполнении штрафного удара). В случае необходимости, они также могут применить дисциплинарные взыскания в ответ на совершенное нарушение.

Если внесенный в протокол запасной игрок заменяет игрока до начала матча, и официальные лица команды не информирует официальных лиц матча, судей, помощники судей должны:

- остановить игру, необязательно в тот же момент, если они могут применить «принцип преимущества». Они не выносят предупреждение вышедшему на замену игроку, но игрок должен покинуть пределы площадки при первой остановке игры для завершения процедуры замен, т.е., выйти на площадку через зону запасных.

Если судьи:

- не могут применить «принцип преимущества», они останавливают игру и назначают штрафной удар в пользу команды соперника с места, где находился мяч в момент остановки игры, если мяч находился на половине площадки соперника, или с воображаемой отметки в середине воображаемой средней линии, если мяч находился на половине площадки команды запасного игрока

(см. Правило 13: Расположение при выполнении штрафного удара).

- применяют «принцип преимущества», они останавливают игру, как только команда запасного игрока получит мяч, и назначают штрафной удар в пользу команды соперника с места, где находился мяч в момент остановки игры, если мяч находился на половине площадки соперника, или с воображаемой отметки в середине воображаемой средней линии, если мяч находился на половине площадки команды запасного игрока (см. Правило 13: Расположение при выполнении штрафного удара);

- применяют «принцип преимущества», а затем останавливают игру из-за нарушения, совершенного командой соперника, или из-за того, что мяч вышел за пределы площадки, они назначают штрафной удар в пользу команды соперника запасного игрока с места, где находился мяч в момент остановки игры, если мяч находился на половине площадки соперника, или с воображаемой отметки в середине воображаемой средней линии, если мяч находился на половине площадки команды запасного игрока (см. Правило 13: Расположение при выполнении штрафного удара). В случае необходимости, они также могут применить дисциплинарные взыскания в ответ на нарушение, совершенное командой соперника команды запасного игрока;

- применяют «принцип преимущества», а запасной игрок или партнер по команде запасного игрока совершает нарушение, наказуемое штрафным ударом или ударом с девятиметровой отметки, судьи наказывают его команды штрафным ударом или ударом с девятиметровой отметки. Если нарушение наказывается штрафным ударом, удар выполняется с места, где произошло нарушение (см. Правило 13: Расположение при выполнении штрафного удара); если нарушение наказывается штрафным ударом, так как это нарушение не входит в число десяти нарушений, указанных в Правиле 12, игра возобновляется с места, где находился мяч в момент остановки игры, если мяч находился на половине площадки соперника, или с воображаемой отметки в середине воображаемой средней линии, если мяч находился на половине площадки команды запасного игрока (см. Правило 13: Расположение при выполнении штрафного удара), при этом игру всегда возобновляет команда, против которой было совершено нарушение. В случае необходимости, они также могут применить дисциплинарные взыскания в ответ на совершенное нарушение.

Если перед тем, как выйти на поле, запасной игрок нарушает правило, повлекшее за собой удаление, число игроков в его команде не уменьшается: на площадку может выйти другой запасной игрок или игрок, которого запасной игрок, нарушивший правило, собирался заменить.

Право на уход с площадки без разрешения судьи

Помимо обычной замены, игрок может покинуть площадку без разрешения судей в следующих ситуациях:

- как элемент игрового действия при условии, что игрок незамедлительно возвращается на площадку, а именно для того, чтобы сыграть в мяч или занять выгодную позицию, обведя мяч мимо соперника. Однако, игроку не разрешается покинуть площадку и оббегать ворота сзади перед тем, как вернуться на площадку, с целью обмануть соперника. Если судьи не применяют «принцип преимущества», они останавливают игру и назначают штрафной удар в пользу соперника с места, где располагался мяч в момент остановки игры, если мяч находился на половине площадки соперника,

или с воображаемой отметки в середине воображаемой средней линии, если мяч находился на половине площадки команды, нарушившей правило (см. Правило 13: Расположение при выполнении

штрафного удара), в таком случае судьи выносят предупреждение игроку, покинувшему площадку без разрешения судей;

- в случае травмы. Если игрок не был заменен, ему требуется разрешение судей или третьего судьи для того, чтобы вернуться на площадку. В случае кровотечения кровь должна быть остановлена до того, как игрок вернется на площадку, при этом судьи или третий судья должны проверить готовность игрока вернуться на площадку;
- в случае, когда необходимо привести в порядок или исправить экипировку. Если игрок не был заменен, ему требуется разрешение судей или третьего судьи для того, чтобы вернуться на площадку, а судьи или третий судья должны проверить его экипировку до того, как игрок вступит в игру.

Уход с площадки без разрешения судьи

Если игрок покинет площадку без разрешения судьи и по причинам, не допустимым в соответствии с Правилами игры по пляжному футболу, и если не может быть применен «принцип преимущества», судья-хронометрист или третий судья подает звуковой сигнал, чтобы проинформировать судей о произошедшем. Если игра была остановлена, судьи наказывают команду нарушившего правило игрока с помощью штрафного удара, который исполняется с места, где находился мяч в момент остановки игры, если мяч находился на половине площадки соперника, или с воображаемой отметки в середине воображаемой средней линии, если мяч находился на половине площадки команды запасного игрока (см. Правило 13: Расположение при выполнении штрафного удара). Если «принцип преимущества» был применен, судья хронометрист или третий судья должны подать звуковой сигнал во время следующей остановки в игре. Игроку, нарушившему правило, выносится предупреждение за намеренный уход с площадки без разрешения судей.

Минимальное число игроков

Несмотря на то, что матч не может быть начат, если в одной из команд менее трех игроков, минимальное число игроков в команде, необходимое для продолжения матча, включая игроков стартового состава и запасных игроков, остается на усмотрение национальных ассоциаций, при условии соблюдения положений Правила 3.

Матч не может продолжаться, если в одной из команд осталось менее трех игроков.

Если в команде осталось менее трех игроков, так как один или более из них намеренно покинули площадку, судья не обязан незамедлительно останавливать игру, и может быть применен «принцип преимущества». В таких случаях судья не должен разрешать

возобновлять матч после того, как игра была остановлена, если в составе команды менее трех игроков.

Травмированные игроки

В случае травмы игрока судья должен:

- продолжить матч до того момента, как мяч выйдет из игры, если, по его мнению, игрок получил незначительное повреждение;

- остановить игру, если по его мнению игрок получил серьезную травму;
- после разговора с игроком разрешить одному, но не более чем двум врачам войти в пределы площадки для оценки полученных повреждений и организации безопасного и быстрого удаления игрока с площадки, если только на игроке не были нарушены правила и игрок не должен выполнить штрафной или девятиметровый удар. В таких случаях судьи должны спросить игрока, в состоянии ли он выполнить штрафной или девятиметровый удар, или же вместо него штрафной или девятиметровый удар выполнит вышедший на замену игрок;
- если необходимо, после соответствующего сигнала позволить санитарам-носильщикам и врачам войти в пределы площадки, чтобы ускорить процесс удаления игрока с площадки;
- удостовериться, что травмированный игрок был быстро и безопасно вынесен за пределы площадки;
- удостовериться, что травмированному игроку не оказывают медицинскую помощь на площадке, если только травма не настолько серьезная, что требует оказания помощи на месте, или на соответствующем игроке было зафиксировано нарушение правил, и игрок должен исполнить удар; в таком случае судьи должны спросить игрока, в состоянии ли он выполнить удар или вместо него штрафной или девятиметровый удар выполнит вышедший на замену игрок;
- дать распоряжение игроку с кровотечением покинуть площадку и не позволять ему вернуться, пока не удостоверится, что кровотечение остановлено (третий судья может проверить, остановлено ли кровотечение, но судьи должны дать разрешение игроку вернуться на площадку, если он не был заменен). Игроку не разрешается играть в экипировке с пятнами крови.

Игрок с кровоточащей раной или пятнами крови на футболке должен получить указание покинуть площадку независимо от того, было на нем нарушение правил или нет. В таком случае вышедший ему на замену игрок исполнит штрафной или девятиметровый удар, а травмированный игрок может вернуться на площадку только после того, как мяч выйдет из игры. Как только судьи дадут разрешение врачам войти в пределы площадки, получивший травму игрок должен покинуть площадку, либо на носилках, либо самостоятельно. Если игрок не выполнит данное требование, ему будет вынесено предупреждение за задержку возобновления игры или неспортивное поведение. Игра не может быть возобновлена, пока указанный выше игрок не покинет площадку. Если на этом игроке было зафиксировано нарушение правил, вышедший ему на замену игрок будет выполнять штрафной или девятиметровый удар;

- позволить получившему травму игроку покинуть пределы площадки через зону, помимо зоны запасных. Игрок может покинуть пределы площадки через любую линию, обозначающую границы площадки;
- позволить выполнить замену травмированного игрока, если только на нем не было зафиксировано нарушение правил, и игрок, будучи в состоянии, не должен выполнить штрафной или девятиметровый удар; если игрок покидает пределы площадки, запасной игрок должен выйти на площадку через зону запасных, как только получивший травму игрок покинет площадку;
- позволить получившему травму игроку покинуть пределы площадки и, если игрок не был заменен, убедиться в том, что травмированный игрок вошел в игру только после возобновления

игры;

- позволить травмированному игроку вернуться на площадку, если он не был заменен, когда мяч был в игре, игрок должен войти в пределы площадки только через боковую линию; если мяч находится вне игры, игрок может войти в пределы площадки с любой линии (линии ворот и боковой линии). Только судьи могут позволить получившему травму, но не замененному игроку вернуться на площадку независимо от того, находится ли мяч в игре или вне игры. Судьи не должны разрешать игроку вернуться на площадку, если мяч находится в игре, и если игровой момент происходит в зоне, в которой находится игрок;
- позволить травмированному игроку вернуться на площадку, если третий судья удостоверился, что получивший травму игрок готов вернуться в игру. Если игра не была остановлена по иным причинам, или травма игрока не является следствием нарушения Правил игры по пляжному футболу, игра возобновляется «спорным мячом». В таком случае один из судей бросает мяч на песок на воображаемой отметке в центре воображаемой средней линии, при этом третий судья помогает ему определить правильное местоположение;
- показать карточку травмированному игроку, если было принято такое решение, до того, как он покинет площадку для получения медицинской помощи;
- не показывать карточку травмированному игроку, пока ему оказывают медицинскую помощь;
- с помощью третьего судьи, удостовериться, что вышедшие на замену травмированному игроку или игрокам запасные игроки входят в пределы площадки только с соответствующего разрешения;
- позволить на площадке оказать помощь игроку, в глаза которого попал песок, и не просить его покинуть площадку.

Если игрок получает повреждения, судья-хронометрист должен остановить секундомер сразу же, не дожидаясь сигнала судьи, и должен включить секундомер только, когда мяч снова будет в игре.

Исключением являются следующие случаи:

- травму получает вратарь;
- вратарь сталкивается с другим игроком, и требуется незамедлительная помощь;
- сталкиваются игроки одной команды, и требуется экстренная помощь;
- игрок получил серьезную травму, например, западение языка, сотрясение мозга, перелом ноги, руки, т.д.

Напитки

Судьи разрешают игрокам пить во время остановок в игре, но только за пределами площадки. Запрещается бросать на площадку сумки или другие контейнеры с напитками.

ПРАВИЛО 4 – Экипировка игроков

Основная экипировка

Цвета:

- Если у двух вратарей одинаковый цвет футболок, и ни у одного из них нет другой для замены, судье следует разрешить начало игры.

Прочая экипировка

Игрок может использовать дополнительные предметы экипировки при условии, что единственная цель её использования – защитить его физически, и она не опасна для него или любых других игроков.

Все элементы одежды или экипировки, не являющейся основной, должны быть осмотрены судьей, чтобы определить, что они не представляют опасность.

Игрокам основного состава и запасным игрокам не разрешается использовать обувь, но они могут защитить стопы с помощью повязок, которые не закрывают пятки или большие пальцы ног.

Современная защитная экипировка (набивные повязки на голову, маски на лицо, наколенники и налокотники, изготовленные из мягких, легких материалов) не считается опасной и поэтому разрешена.

Если используется повязка на голову, она должна:

- быть черного цвета или совпадать с основным цветом футболки (при условии, что игроки этой команды используют такой же цвет);
- соответствовать профессиональному внешнему виду экипировки игрока;
- не крепиться к футболке;
- не представлять никакой опасности как для игрока, использующего ее, так и для других игроков (например, механизм открытия или закрытия вокруг шеи);
- не содержать никаких частей, выступающих за пределы поверхности (торчащие элементы).

Разрешается использовать спортивные очки, если они не представляют никакой опасности для игроков.

Если предметы одежды или экипировки, которые были осмотрены судьей до начала матча и признаны не опасными, в ходе игры становятся опасными или используются так, что они становятся опасными, их дальнейшее использование не должно разрешаться.

Не разрешается использование электронных коммуникационных систем между игроками и

техническим персоналом или между представителями технического персонала.

Украшения

Строго запрещено ношение игроками любых украшений (цепочки, кольца, браслеты, серьги, а также кожаные или резиновые ленты и т.п.), и они должны быть сняты игроками основного состава и запасными игроками до начала матча. Не разрешается использовать клейкую ленту, чтобы закрыть украшение.

Судьям и помощникам судей также запрещено ношение украшений (кроме наручных часов или других устройств контроля времени матча в случае отсутствия судьи-хронометриста).

Номера игроков

На спине футболки игроков должен располагаться уникальный номер, заметно отличающийся от основного света футболки.

Разрешается использовать номера от 1 до 15, причем номер 1 отводится вратарю для того, чтобы судьям было легче подавать сигналы.

Регламент соревнований и регламент по экипировке должен содержать информацию о размере, точном цвете и местоположении этих или иных номеров на экипировке игроков (например, на передней части шорт или на груди футболки).

Вратари

Командам разрешается использовать в качестве вратаря игрока основного состава или запасного игрока. Запасной игрок должен следовать процедуре замен, т.е. он должен надеть футболку вратаря со своим номером. Если того требует регламент соревнования, на футболке также должна быть нанесена фамилия игрока.

Если вратаря заменили по причине полученной им травмы, или он был удален, а у его команды нет другого вратаря, заменяющему его игроку необязательно использовать футболку вратаря с его фамилией или номером.

Дисциплинарные взыскания

Судья осматривает игроков основного состава и запасных игроков до начала матча, чтобы убедиться, что игроки не используют неразрешенный предмет одежды или украшения. Третий судья осуществляет вторую визуальную проверку запасных игроков перед тем, как они выйдут на площадку. В случае назначения резервного помощника судей именно он должен в раздевалке проводить первую проверку экипировки игроков. Если у игрока обнаружат запрещенный предмет одежды или украшение во время игры, судьи должны:

- сообщить игроку, что соответствующий предмет должен быть удален;
- дать указание игроку покинуть площадку во время ближайшей остановки игры, если он

не может или не хочет это сделать;

- вынести игроку предупреждение, если тот упрямо отказывается сделать это или если у игрока, сказавшего, что предмет снят, этот предмет обнаружат снова.

Если игра остановлена для вынесения игроку предупреждения, то назначается штрафной удар в пользу команды соперника с места, где мяч находился во время остановки игры, если мяч находился на половине площадки соперника, или с воображаемой отметки в середине воображаемой средней линии, если мяч находился на половине площадки команды игрока, нарушившего правила (см. Правило 13: Расположение при выполнении штрафного удара).

ПРАВИЛО 5 – Судьи

Права и обязанности

Пляжный футбол – игровой вид спорта, и судьи должны понимать, что физический контакт между игроками является обычной и допустимой частью игры. Тем не менее, если игроки не соблюдают Правила игры по пляжному футболу и принципы спортивного поведения, такие как честная игра, судья должны принять соответствующие меры по их соблюдению.

Судьи должны прервать матч, если, по их мнению, освещение не отвечает установленным требованиям в виду каких-либо причин. Если данные причины нельзя устранить, судьи должны прекратить матч.

Если предмет, брошенный зрителем, попадает в официальное лицо матча, в игрока или официальное лицо команды, судья может разрешить продолжить игру, прервать или прекратить матч в зависимости от серьезности инцидента. Судья в любом случае должен информировать соответствующие инстанции об инциденте / инцидентах.

Судья имеет право выносить предупреждение или удалять игроков и официальных лиц во время перерыва между периодами и после окончания матча, а также в течение дополнительного времени и во время выполнения ударов с воображаемой девятиметровой отметки, так как игра остается под их юрисдикцией все это время.

Если один из судей по какой-либо причине временно не способен выполнять свои обязанности, игра может продолжиться под контролем другого судьи и помощников судьи до тех пор, пока мяч не выйдет из игры.

Преимущество

Судьи могут применять «принцип преимущества», когда произошло нарушение. Правила игры по пляжному футболу в явной форме не запрещают применять «принцип преимущества». Например, «принцип преимущества» допускается, если при угловом ударе соперники находятся ближе, чем в пяти метрах, а выполняющий удар игрок желает как можно быстрее исполнить удар; однако, применять «принцип преимущества» не разрешается, если ввод мяча был выполнен с нарушениями.

Не разрешается применять «принцип преимущества» при нарушении правила четырех секунд, если только нарушение не было совершено защищающейся командой при контроле мяча, когда мяч уже находился в игре в их штрафной зоне, и если они потеряли мяч. В остальных случаях: штрафные удары, ввод мяча, ввод мяча от ворот и угловые удары, судьи не могут применять «принцип преимущества».

Определяя, следует ли применить «принцип преимущества» или остановить игру, судьи должны учитывать следующие обстоятельства:

- серьезность нарушения. Если нарушение предусматривает наказание в виде удаления игрока с поля, судьи должны незамедлительно остановить игру и удалить игрока, за исключением случая, когда после этого есть явная возможность забить гол;
- место нарушения: чем ближе к воротам соперников, тем более эффективным это может быть;
- возможность немедленной, перспективной атаки;
- в связи с тем, что в пляжном футболе все штрафные удары выполняются без выставления стенки, наказание нарушения в виде штрафного удара обычно является случаем самого лучшего применения «принципа преимущества»;
- атмосферу матча.

Решение о наказании за нарушение правил должно приниматься в течение нескольких секунд. Не допускается возвращаться к предыдущему игровому моменту, где было совершено нарушение, если было дано разрешение продолжить игру (за исключением случаев, когда команда играет с численным преимуществом в одного игрока).

Если нарушение заслуживает предупреждения, оно должно быть вынесено во время ближайшей остановки игры. Однако за исключением случаев явного преимущества, судье рекомендуется остановить игру и вынести игроку предупреждение немедленно.

Если предупреждение не выносится во время ближайшей остановки игры, оно не может быть вынесено позднее. Если такой случай имел место, судьи должны заявить о нем в протоколе матча.

Если нарушение заслуживает удаления, судьи должны сразу же остановить игру и удалить игрока, за исключением случаев явной возможности забить гол. Если удаление не выносится во время ближайшей остановки игры, оно не может быть вынесено позднее. Если такой случай имел место, судьи должны заявить о нем в протоколе матча.

Случаи более одного нарушения одновременно

- Нарушения правил двумя и более игроками одной команды:
 - судьи должны наказать за более серьезное нарушение;
 - игра должна быть возобновлена в соответствии с более серьезным нарушением;

- независимо от двух пунктов выше, судьи выносят предупреждение или удаляют игроков в соответствии с совершенными нарушениями правил или не

применяют никаких дисциплинарных взысканий.

- **Нарушения правил игроками разных команд:**
 - судьи должны остановить игру, если не может быть применен «принцип преимущества» и возобновить ее «спорным мячом» в том месте, где находился мяч в момент остановки. В таком случае один из судей бросает мяч на воображаемую отметку в центре воображаемой средней линии, при этом третий судья помогает ему определить правильное местоположение;
 - независимо от пункта выше, судьи выносят предупреждение или удаляют игроков в соответствии с совершенными нарушениями правил или не применяют никаких дисциплинарных взысканий.

Внешнее вмешательство в игру

Если один из зрителей свистит в свисток, и судья посчитает, что это помешало игре (например, игрок берет мяч в руки, предполагая, что игра была остановлена), судьи должны остановить матч. Если судьи останавливают матч, игра возобновляется «спорным мячом». В таком случае один из судей бросает мяч на воображаемую отметку в центре воображаемой средней линии, при этом третий судья помогает ему определить правильное местоположение.

Отсчет четырех секунд при нахождении мяча в игре

Каждый раз, когда команда владеет мячом, находящимся в игре и в своей штрафной зоне, один из судей должен открыто вести отсчет четырех секунд.

Возобновление игры

Судьи обязаны уделять особое внимание тому, чтобы игра возобновлялась быстро, и не должны допустить задержки возобновления игры в тактических соображениях после временной остановки (ввода мяча, ввод мяча от ворот, углового или штрафного удара). В таких случаях начинается отсчет четырех секунд, при котором необходимо использовать свисток. В случаях, если отсчет четырех секунд не предусмотрен для возобновления игры (начальный удар или удар с девятиметровой отметки), игроку или игрокам, тянущим время, выносится предупреждение.

Лицам с дополнительными мячами разрешается располагаться вокруг площадки для упрощения процесса возобновления и развития игры. Если возобновление игры задерживается по причине отсутствия мяча, судьи дают судье-хронометристу указание остановить секундомер и включить его только после того, как мяч войдет в игру.

Расположение

Расположение при мяче в игре

Рекомендации

- игра должна проходить в пространстве между судьей и вторым судьей;

- Судьи должны использовать диагональную систему, при этом мяч и игроки должны находиться в их поле зрения;
- расположение за пределами и параллельно боковой линии позволяет легче держать игру и другого судью в поле зрения судьи;
- один из судей должен находиться достаточно близко, чтобы видеть игру, не мешая ей;
- судьи входят в пределы площадки только, чтобы возобновить игру после нарушения правил, выполнить розыгрыш «спорного мяча», показать карточку, оценить степень тяжести полученной игроком травмы или в иных особых случаях;
- «то, что нужно видеть» не всегда происходит в непосредственной близости от мяча. Судья должен также следить за:
 - возможными нарушениями в штрафной зоне, куда придет игра;
 - агрессивными стычками игроков, не владеющих мячом с помощью помощника судей;
 - нарушениями, произошедшими после того, как мяч вышел, с помощью помощника

Общее расположение во время матча

Один из судей должен располагаться на одной линии с предпоследним игроком защищающейся команды или с мячом, если мяч находится ближе к линии ворот, чем предпоследний игрок защищающейся команды, или, в случае необходимости, с линией ворот. Судьи всегда должны располагаться лицом к площадке.

Расположение, когда вратарь выбивает /выбрасывает мяч

Один из судей должен занять позицию на одной линии с краем штрафной площади и следить за тем, чтобы вратарь не коснулся мяча руками за пределами штрафной площади, при этом считая секунды, в течение которых вратарь владеет мячом.

Как только вратарь выпустит мяч, судья должен занять подходящую позицию для наблюдения за ходом игры.

Ситуации «гол – не гол»

Когда гол забит, и нет сомнения по принятому решению, судья и второй судья должны установить визуальный контакт, и судья, ближайший к столу судьи-хронометриста, должен подойти к судье-хронометристу и третьему судье, чтобы с помощью соответствующего сигнала сообщить номер игрока, забившего гол.

Если гол был забит, но кажется, что мяч находится в игре, ближайший судья подает сигнал с помощью свистка, чтобы привлечь внимание другого судьи, и затем судья, ближайший к столу судьи-хронометриста, подходит к судье-хронометристу и третьему судье, чтобы с помощью соответствующего сигнала сообщить номер игрока, забившего гол.

Расположение при ситуациях, когда мяч находится вне игры

Наилучшая позиция – та, с которой судья может принять правильное решение. Все рекомендации по выбору позиции на поле основаны на различных вариантах возможного развития

событий, и должны корректироваться с учетом специфической информации о командах, игроках и событиях, произошедших по ходу игры.

На следующих схемах предлагаются основные рекомендуемые и обязательные варианты выбора позиции. Понятие «зона» призвано подчеркнуть, что всякая рекомендованная позиция есть пространство, находясь в котором судья может действовать наиболее эффективно. Зона может быть больше, меньше или иметь различные очертания в зависимости от обстоятельств конкретного момента.

1. Расположение при начальном ударе (обязательное)

В начале матча судья располагается на линии ворот со стороны зоны запасных, примерно в 4м от ворот, откуда он следит за тем, был ли забит гол.

Второй судья располагается на боковой линии напротив зоны запасных, где он следит за тем, чтобы защитники занимали правильные позиции, а с помощью 5-метровых отметок на боковой линии - за тем, чтобы защитники не приближались слишком близко. Он также обращает внимание на любые указания, подаваемые третьим судьей в случае, если игрок нарушил правило во время начального удара. Второй судья подает сигнал с помощью свистка об исполнении начального удара.

Третий судья располагается на одном уровне с воображаемой средней линией и помогает судьям определить правильное местоположение мяча, а также следит за тем, чтобы игроки, выполняющие начальный удар, и защищающиеся игроки находились на своей половине поля. Третий судья поднимает руку, если правило нарушила команда, исполняющая начальный удар. Судья-хронометрист, не включая секундомер, сразу же подает судьям звуковой сигнал о том, что начальный удар необходимо перебить.

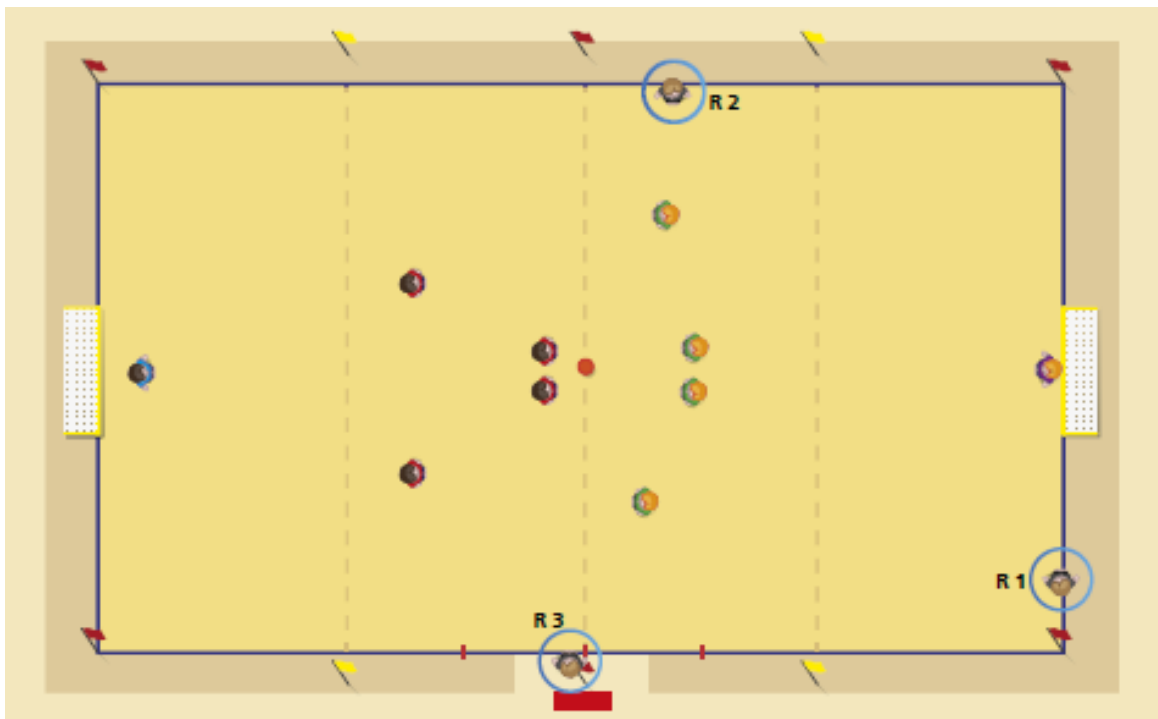

Как только игра началась и при начальных ударах, судьи могут занять другие позиции на боковых линиях, если они сочтут это необходимым для улучшения контроля хода матча. Таким образом, судье необязательно находиться на линии ворот, а второму судье – на боковой линии напротив зоны запасных.

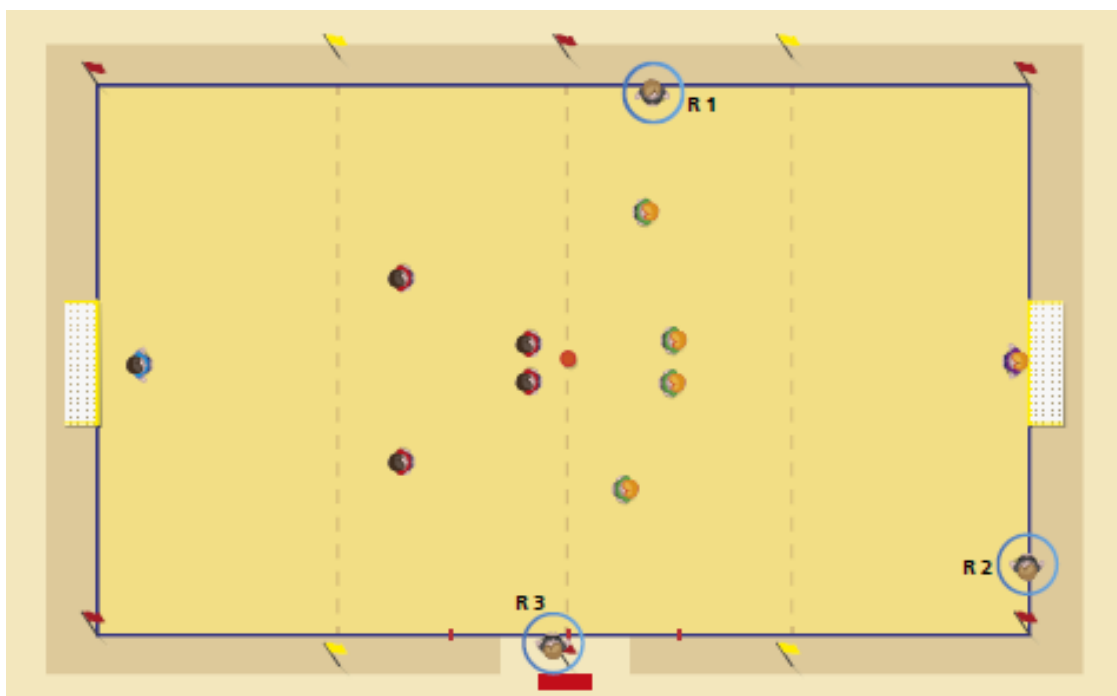

2. Расположение при вводе мяча от ворот

1. Прежде всего один из судей должен проверить, находится ли мяч внутри штрафной площади.

- Если в мяч сыграли неправильно, судья может начать четырехсекундный отсчет по свистку, если посчитает, что вратарь готов исполнить ввод мяча от ворот, или что вратарь не берет в руки мяч, затягивая игру, по тактическим причинам.

- Если команда, выполняющая ввод мяча от ворот, принимает решение заменить вратаря, один из судей по свистку начинает отсчет четырех секунд независимо от того, находится ли мяч внутри штрафной площади или нет. Если мяча в штрафной площади нет, третий судья или подавальщики мячей незамедлительно бросают мяч в штрафную площадь.

2. Как только мяч оказывается внутри штрафной площади, один из судей должен занять позицию на одной линии с краем штрафной площади, чтобы удостовериться, что мяч покинет штрафную зону (мяч войдет в игру), и что игроки команды соперника находятся за пределами штрафной площади. Затем он выполняет отсчет четырех секунд, независимо от того, начал ли он отсчет четырех секунд ранее в соответствии с пунктом выше.

3. Судья, наблюдающий за выполнением ввода мяча от ворот, должен занять подходящую позицию для наблюдения за матчем, которая в любом случае является приоритетной.

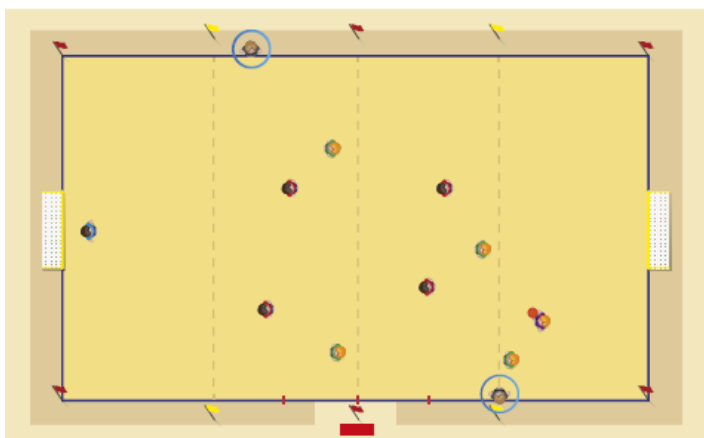
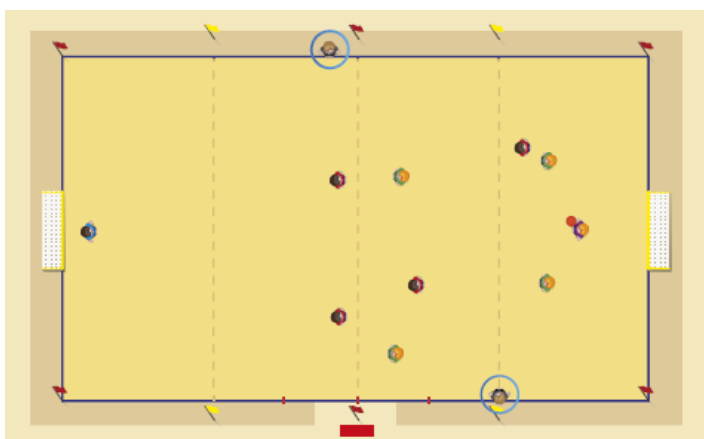

3. Расположение при угловом ударе (обязательное)

Во время исполнения углового удара судья, располагающийся ближе всех к месту, откуда будет выполняться удар, занимает позицию на боковой линии на расстоянии 5 м от воображаемого углового сектора. С этой позиции он должен следить за тем, чтобы мяч был должным образом расположен внутри воображаемого углового сектора, и убедиться в том, что защитники отошли на 5 м. Судья, располагающийся дальше всех от места, откуда будет выполняться удар, располагается на линии ворот, примерно в 4 м от ближайшей стойки ворот. С этого места он может следить за мячом и поведением игроков.

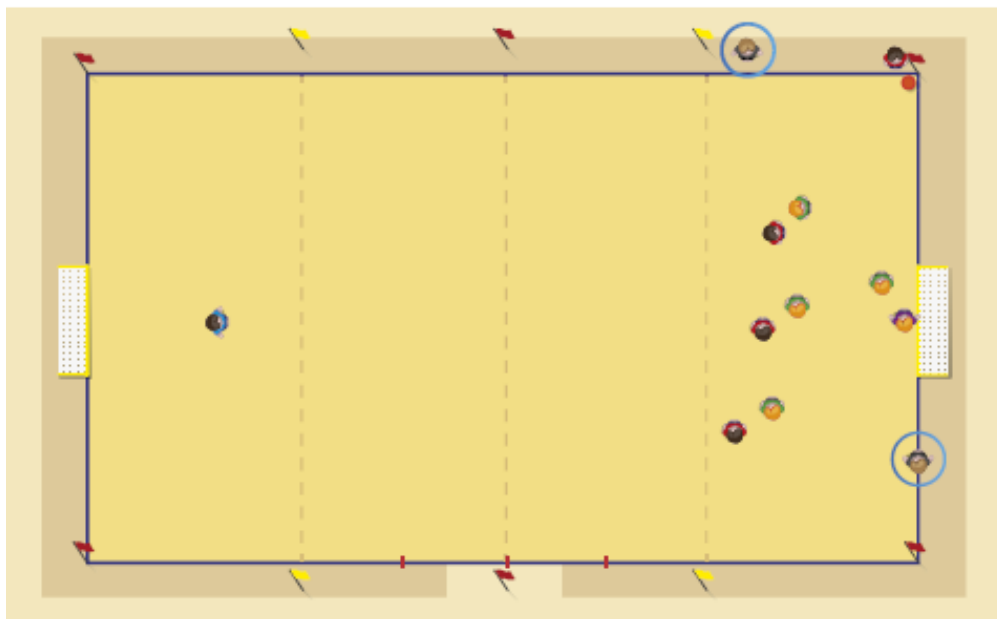
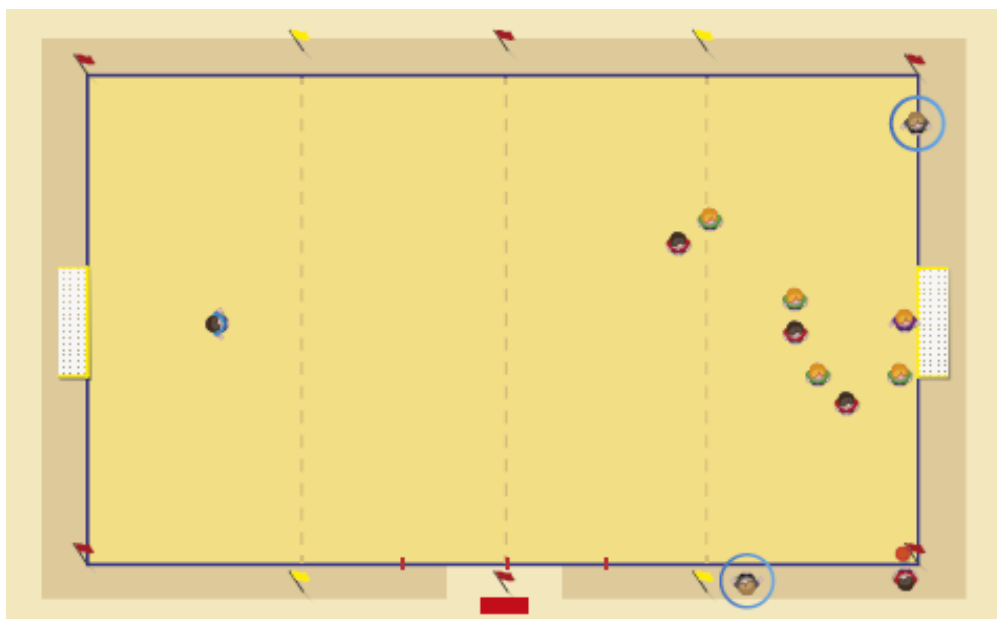

4. Расположение при штрафном ударе (1)

Во время штрафного удара, выполняемого с половины площадки соперника, судья, располагающийся ближе всех к месту, откуда будет выполняться удар, занимает позицию на одной линии с местом, откуда будет выполняться удар, и следит за тем, чтобы мяч был должным образом расположен, а также за тем, чтобы игроки не выбегали за пределы установленной зоны во время исполнения удара. Судья, располагающийся дальше всех от места, откуда будет выполняться удар, занимает позицию на линии ворот, примерно в 4 м от ворот, которая в любом случае является приоритетной. Оба судьи должны быть готовы проследить траекторию мяча.

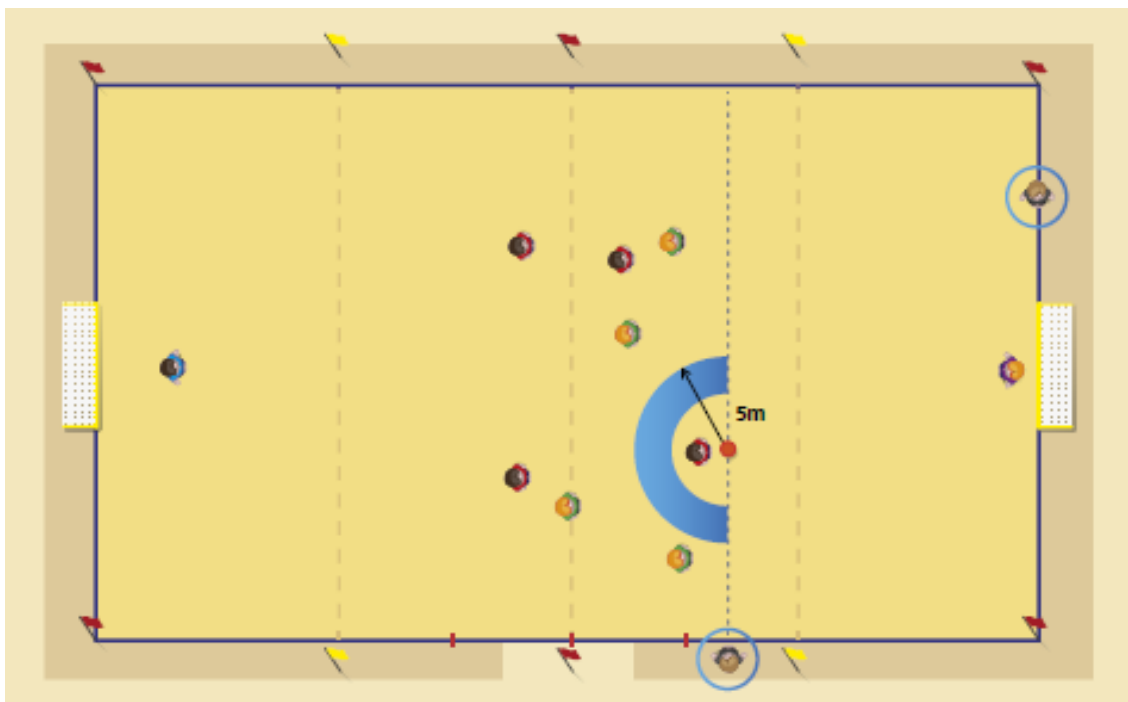

5. Расположение при штрафном ударе (2)

Во время штрафного удара, выполняемого со своей половины площадки или с воображаемой отметки в середине воображаемой средней линии судья, располагающийся ближе всех к месту выполнения штрафного удара, стоит перед мячом, чтобы убедиться в том, что защитники отошли на 5 м от мяча и освободили воображаемую зону между мячом и угловыми флажками. Кроме того, судье необходимо убедиться в том, что партнеры по команде игрока, выполняющего удар, не находятся в воображаемой зоне между мячом и угловыми флажками, и что мяч располагается правильным образом. После выполнения действий выше судья перемещается за мяч, при этом не мешая выполняющему удар игроку, и подает сигнал свистком для выполнения удара. После выполнения удара судья подает сигнал свистком в случае нарушения правил, совершенного игроками после того, как судья дал указания исполнить штрафной удар. Судья, располагающийся дальше всех от места,

откуда будет выполняться удар, занимает позицию на линии ворот, примерно в 4 м от ворот, которая в любом случае является приоритетной. Оба судьи должны быть готовы проследить траекторию мяча.

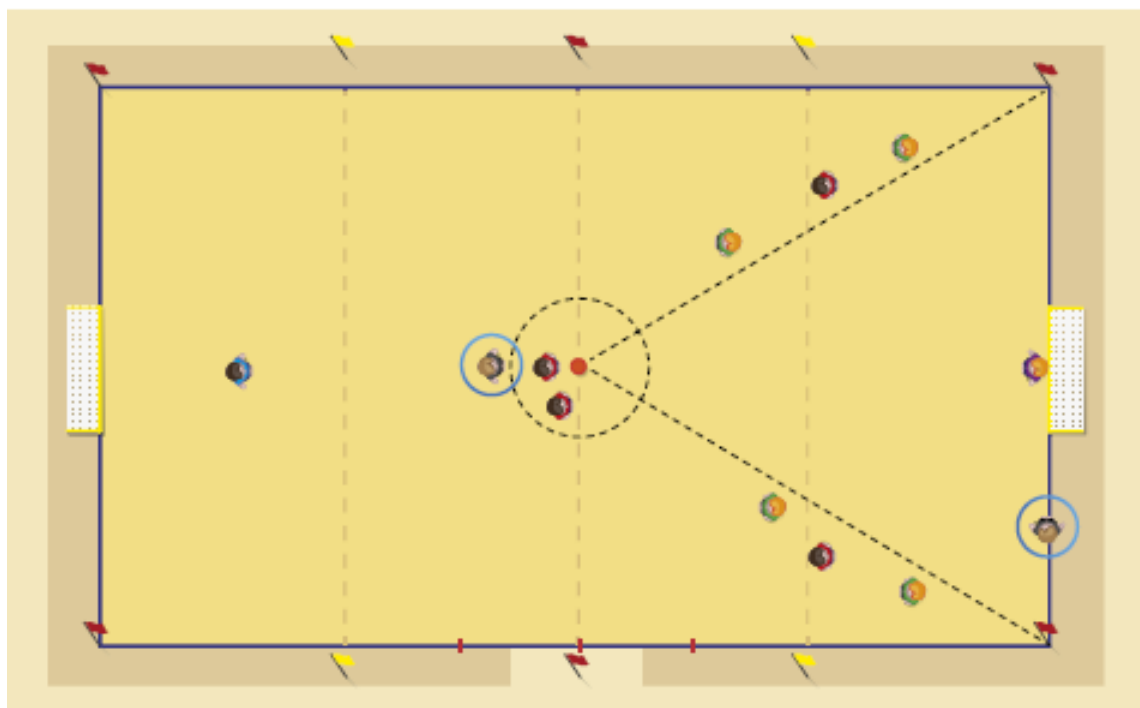
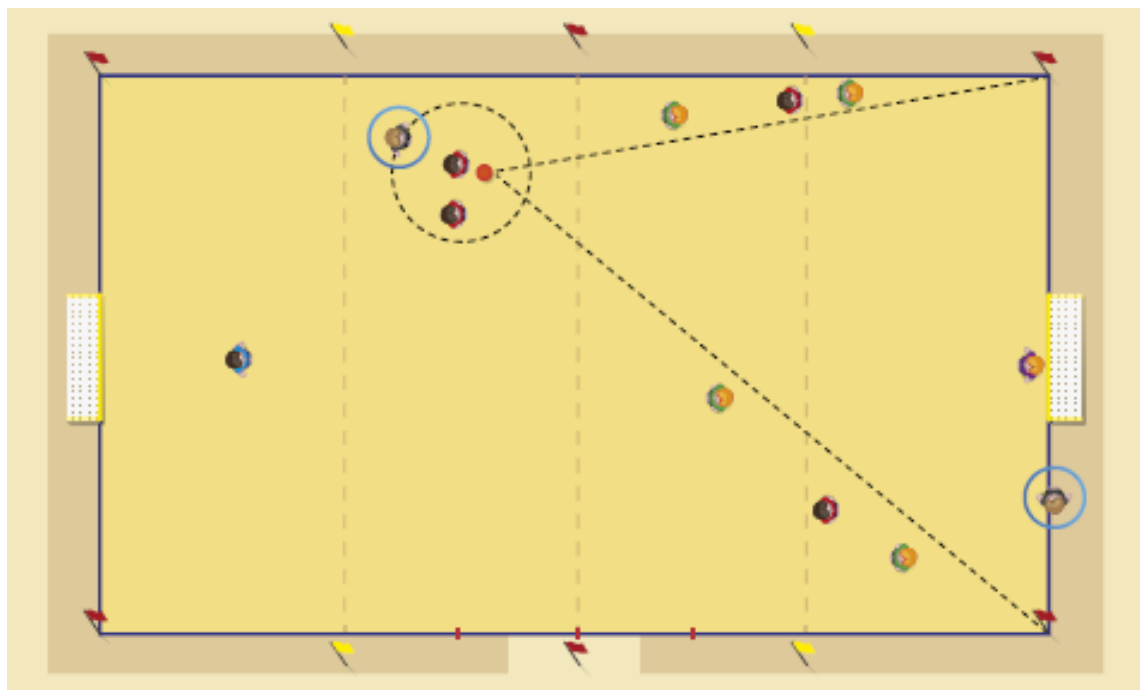

6. Расположение при девятиметровом ударе (обязательное)

Один из судей располагается на одной линии с воображаемой девятиметровой отметкой примерно в 5 м и следит за тем, чтобы мяч был должным образом расположен, определяет игрока,

который будет исполнять удар, и следит за тем, чтобы игроки не выбегали за пределы установленной зоны во время исполнения удара. Судья не дает указания выполнить удар, пока не убедится в том, что

все игроки заняли нужную позицию, и пока другой судья не окажет ему должную помощь в случае необходимости. Другой судья должен занять позицию на линии ворот примерно в 4 м от ворот, которая в любом случае является приоритетной. Если вратарь выдвигается вперед от линии ворот до того, как будет исполнен удар, и гол не забивается, судья подает сигнал с помощью свистка для повторного выполнения девятиметрового удара.

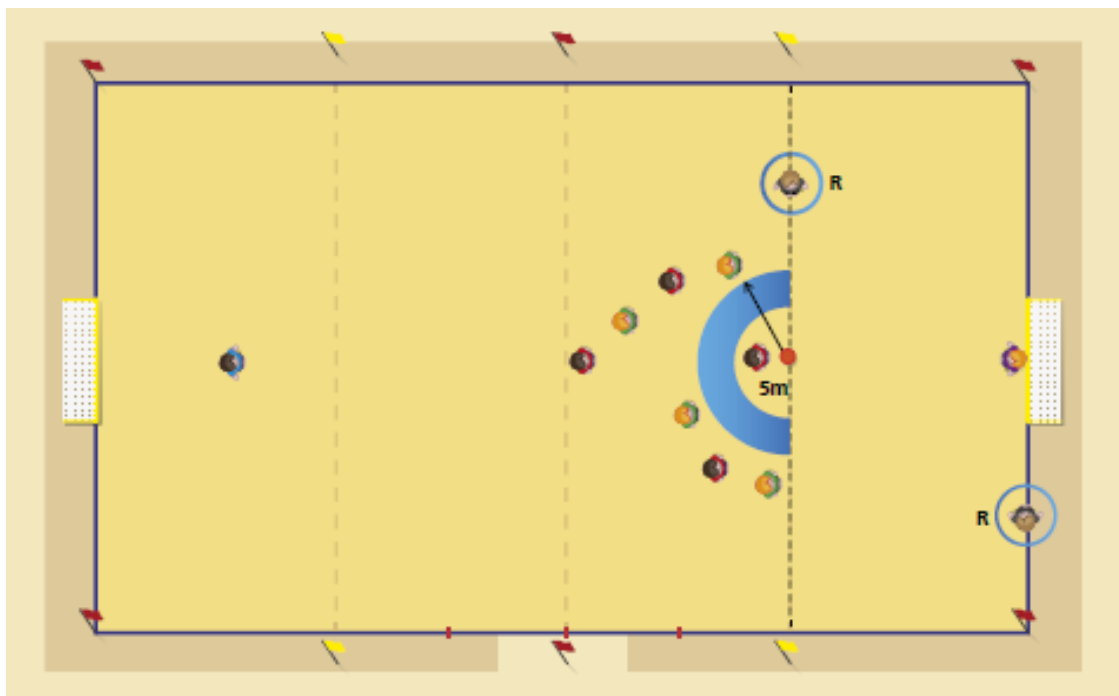

7. Расположение при вводе мяча (1)

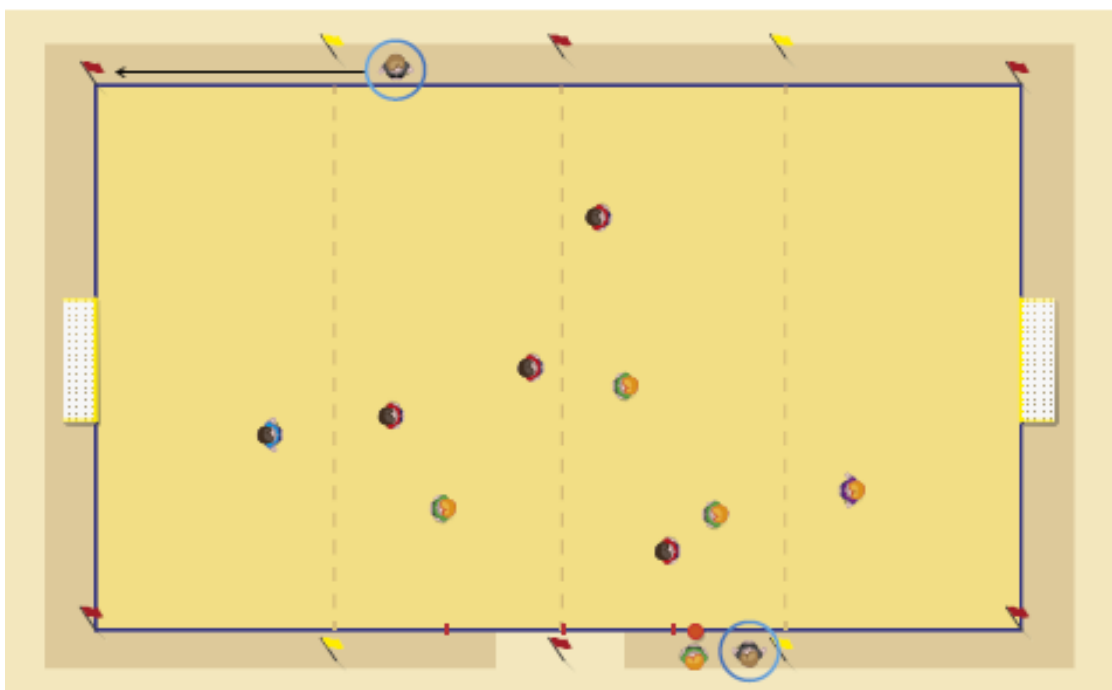
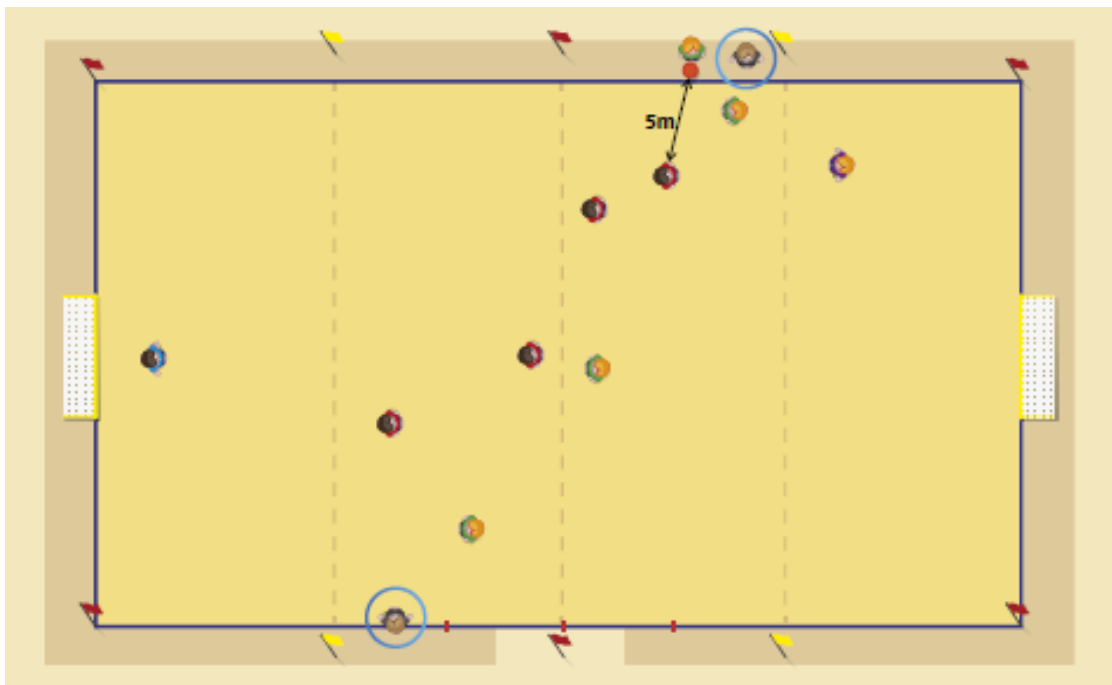

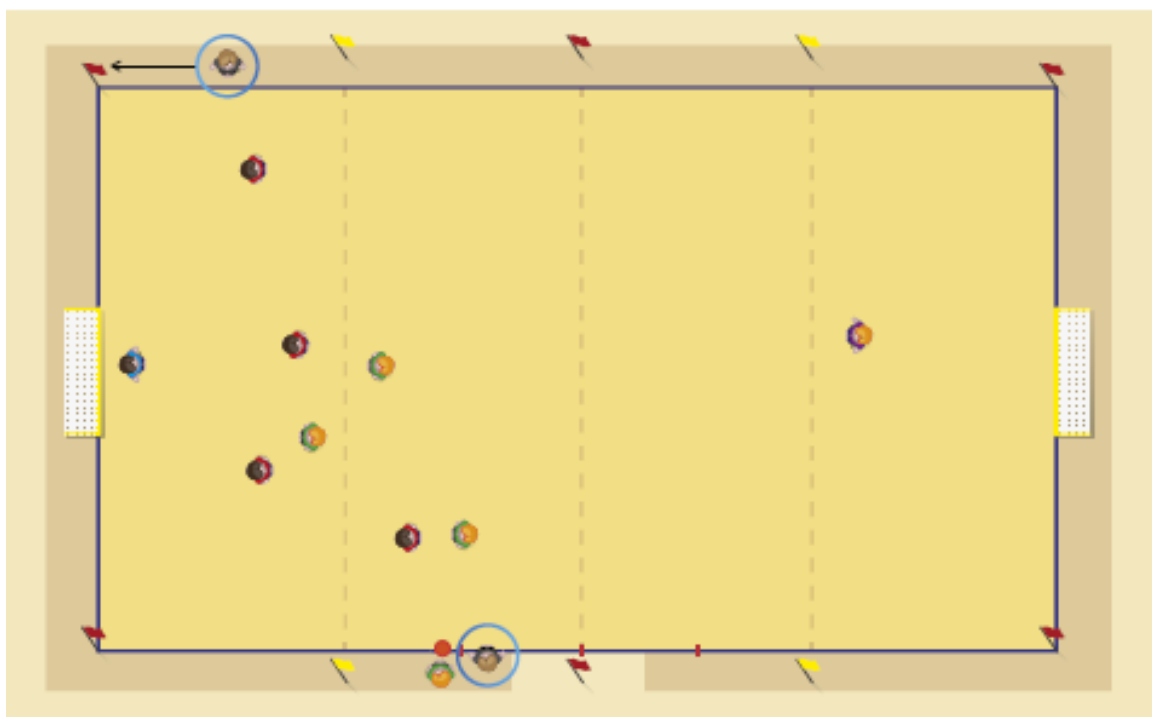
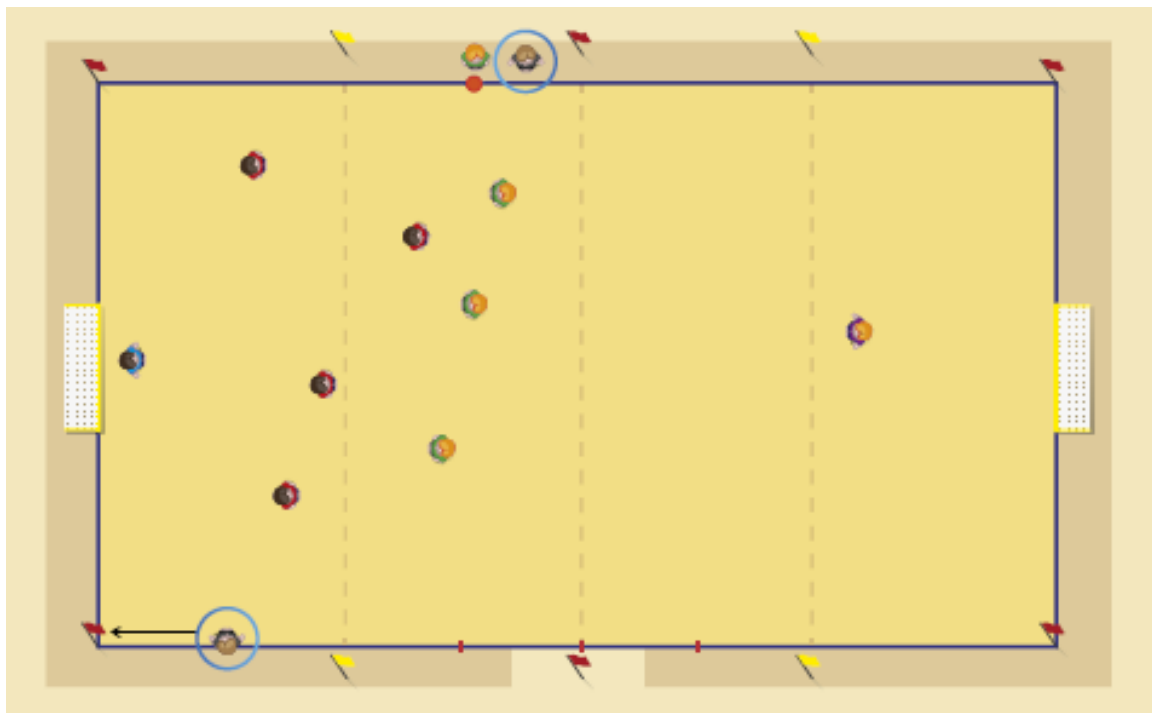

8. Расположение при вводе мяча (обязательное) [5]

Во время исполнения ввода мяча рядом с воображаемым угловым сектором в пользу атакующей команды судья, располагающийся ближе всех к месту ввода мяча, остается на позиции примерно в 5 м. С этой позиции он следит за тем, чтобы ввод мяча происходил в соответствии с

должной процедурой, и что защитники отошли на 5 м от точки, где будет происходить ввод мяча.

Другой судья должен занять позицию на линии ворот примерно в 4 м от ворот, которая в любом случае является приоритетной. С этой позиции он следит за мячом и поведением игроков.

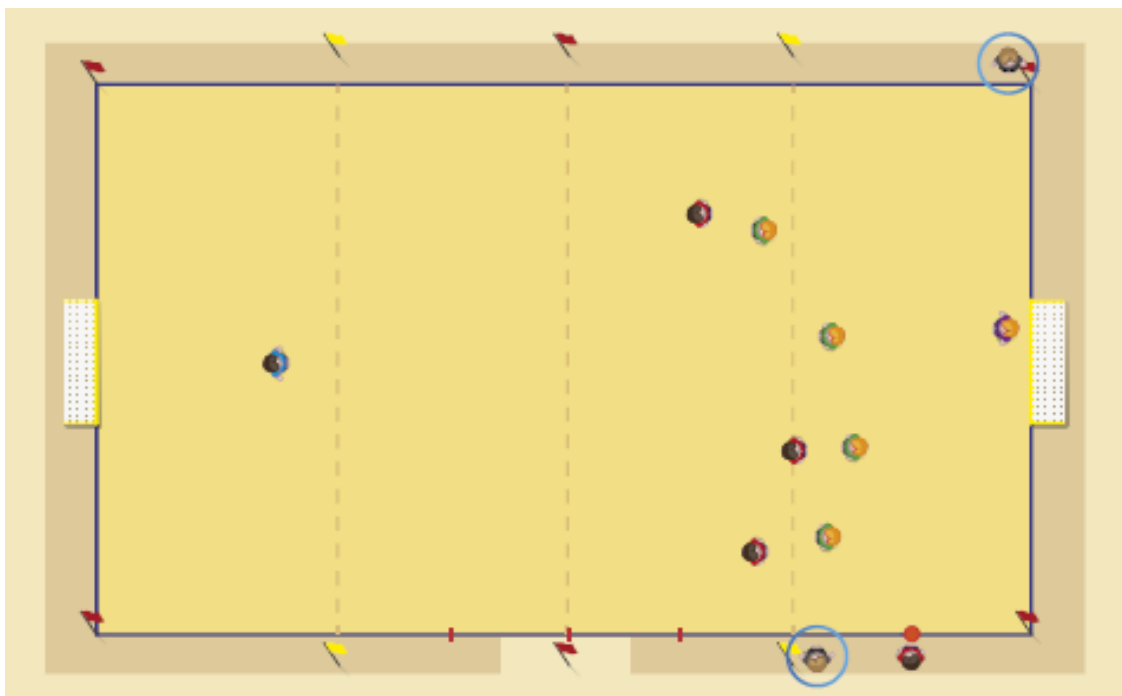

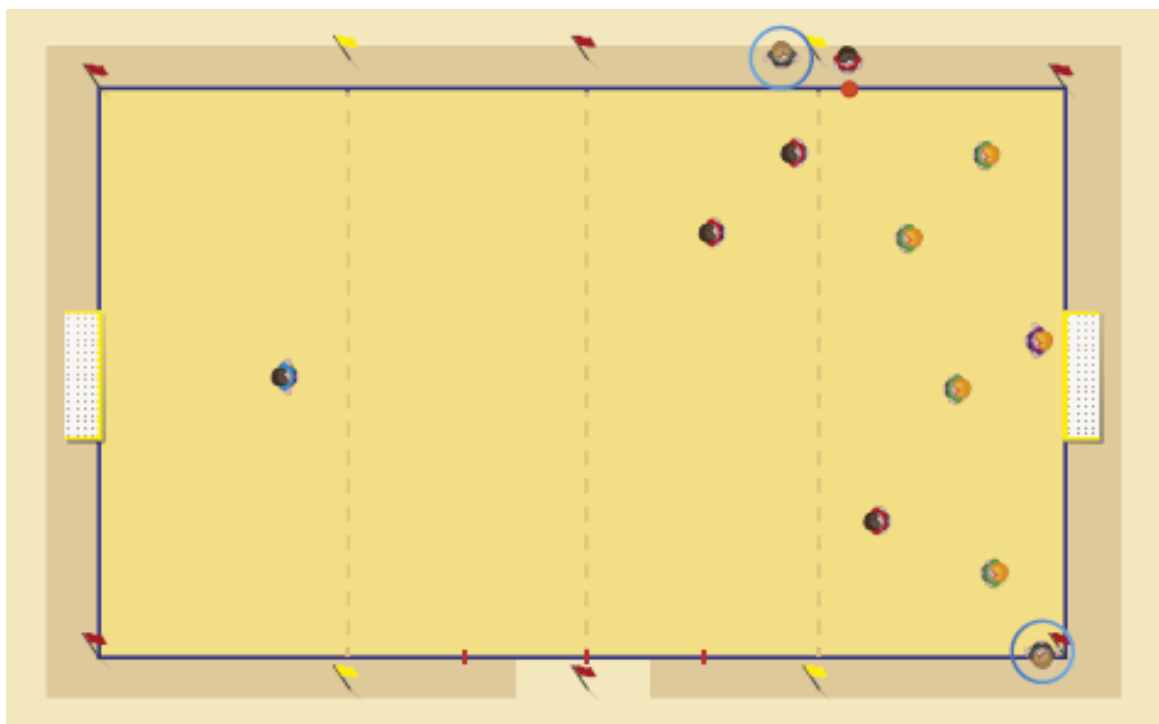

9. Расположение при ударах с воображаемой девятиметровой отметки для определения победителя матча в случае ничьей или по итогам матчей дома и в гостях (обязательное)

Судья должен располагаться на линии ворот примерно в 2 м от ворот. Его основная обязанность заключается в том, чтобы определить, пересек ли мяч линию, и не выдвинулся ли вратарь вперед:

- Когда становится очевидным, что мяч пересек линию ворот, судья должен установить визуальный контакт со вторым судьей, чтобы удостовериться в отсутствии каких-либо нарушений.

Второй судья должен располагаться на одной линии с воображаемой девятиметровой отметкой примерно в 3 м, чтобы убедиться в том, что мяч и вратарь команды игрока, исполняющего удар, заняли правильную позицию.

Третий судья стоит в воображаемом центральном круге воображаемой средней линии и контролирует остальных игроков обеих команд, которые располагаются слева и справа от него.

Судья-хронометрист должен располагаться за столом и в случае отсутствия резервного помощника судей следит за тем, чтобы игроки, не выполняющие удар с воображаемой девятиметровой отметки, и официальные лица обеих команд вели себя должным образом.

В случае назначения резервного помощника судей судья-хронометрист стоит перед столом, откуда он следит за тем, чтобы игроки, не выполняющие удар с воображаемой девятиметровой отметки, и официальные лица обеих команд вели себя должным образом, пока резервный помощник судей следит за временем за столом судьи-хронометриста.

Все судьи ведут учет выполненных девятиметровых ударов и номеров игроков, выполнивших удар.

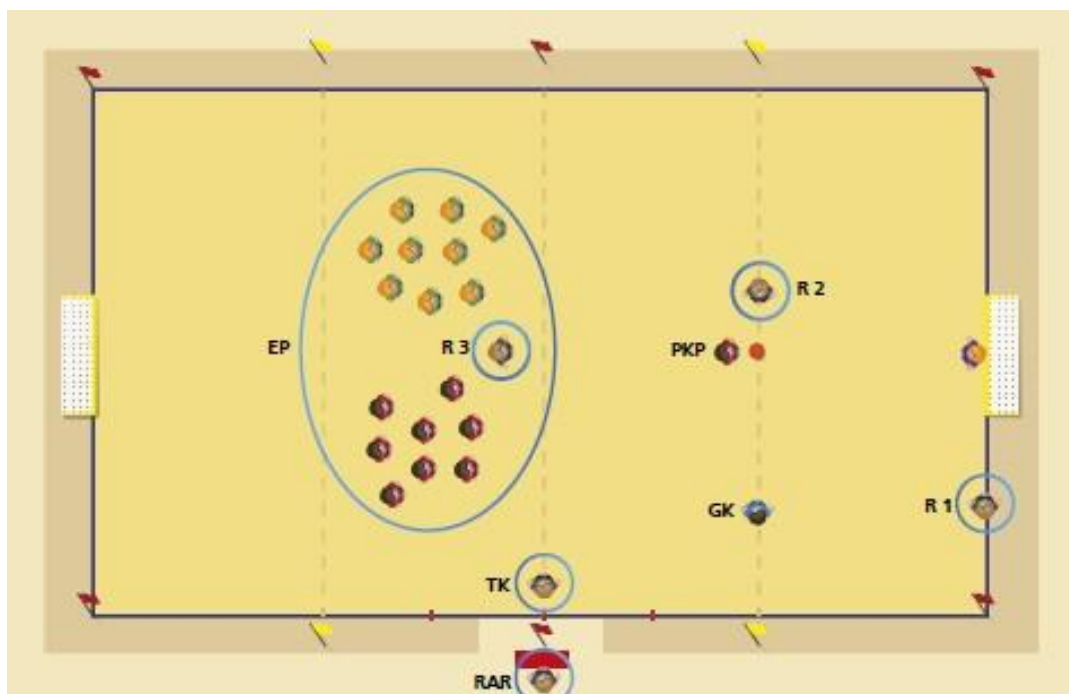

Использование свистка

Использование свистка обязательно для:

- начальных ударов:
 - чтобы начать игру (1-й, 2-й и 3-й периоды матча и, в случае необходимости, дополнительное время);
 - чтобы возобновить игру после забитого гола;
- остановки игры:
 - чтобы назначить штрафной удар или девятиметровый удар;
 - чтобы прервать или прекратить матч или подтвердить звуковой сигнал судьи-хронометриста об окончании игрового периода или по завершению траектории мяча, если мяч движется в сторону одного из ворот сразу же после окончания периода;
- возобновления игры при:
 - штрафном ударе, после того, как игроки заняли позицию, установленную Правилами игры по пляжному футболу;
 - девятиметровом ударе;
 - возобновления игры после того, как она была остановлена по причине:
 - вынесения предупреждения или удаления за неспортивное поведение;

- трав
мы
одн
ого
или
бол
ее
игр
око
в.

Использование свистка необязательно для:

- остановки игры при:
 - вводе мяча от ворот, угловом ударе или вводе мяча (использование свистка обязательно в случае неочевидной ситуации);
 - забитом голе (использование свистка обязательно в случае, если мяч не явно вошел в ворота);
- возобновления игры
 - вводом мяча от ворот, угловым ударом или вводом мяча, если только не был начат отсчет четырех секунд в связи с тем, что игрок затягивает возобновление игры по тактическим причинам.

Использование свистка необязательно для:

- возобновления игры с помощью «спорного мяча».

Слишком частое использование свистка без необходимости снижает его эффективность в тот момент, когда свисток действительно нужен. Судья должен использовать свисток для подачи сигнала исполнить штрафной или девятиметровый удар. В любом случае если игрок возобновляет игру до того, как судья подал сигнал с помощью свистка, игроку выносится предупреждение за затягивание возобновления игры.

Если во время игры один из судей по ошибке подает сигнал с помощью свистка, судьи должны остановить матч, если они посчитают, что это действие помешало ходу игры. В таком случае игра возобновляется с помощью «спорного мяча». Один из судей бросает мяч на воображаемую отметку в середине воображаемой средней линии, при этом третий судья помогает ему определить правильную позицию. Если звуковой сигнал свистка не помешал ходу игры, судьи дают четкие сигналы продолжать игру.

Язык жестов

Язык жестов это инструмент, который судья использует для того, чтобы:

- помочь контролировать матч;
- демонстрировать полномочия и самоконтроль.

Язык жестов это не:

- объяснение принятого решения.

Чрезмерное использование жестов означает, что судья должным образом не может контролировать ход игры и игроков.

ПРАВИЛО 6 – Помощники судей

Обязанности и ответственность

Третий судья и судья-хронометрист помогают судьям контролировать ход матча в

соответствии с Правилами игры по пляжному футболу. По требованию судей и в соответствии с их указаниями они также помогают судьям во всех вопросах, относящихся к проведению матча. Это, в основном включает такие вопросы как:

- осмотр площадки, мячей, экипировки игроков;
- проверка исполнения указаний по решению проблем с экипировкой или кровотечением;
- наблюдение за процедурой замены игроков;
- ведение записей, касающихся времени матча, забитых голов и неспортивного поведения игроков.

Расположение помощников судей и работа судейской бригады

1. Начальный удар

Третий судья занимает позицию на одной линии с воображаемой средней линией в зоне запасных, помогает определить верную позицию мяча и игроков, выполняющих удар, и следит за правильностью исполнения начального удара. В случае нарушения правил игры он поднимает руку для того, чтобы судья-хронометрист подал звуковой сигнал и не включал секундомер.

Судья-хронометрист располагается за столом судьи-хронометриста и следит за третьим судьей. Он не включает секундомер, если третий судья поднимет руку для обозначения нарушения правил игры.

2. Основные принципы расположения во время матча

Третий судья следит за тем, чтобы запасные игроки, официальные и другие лица находились на своих местах. Для этого он может перемещаться вдоль боковой линии, в случае необходимости, но при этом не входить в пределы площадки.

Судья-хронометрист располагается за столом судьи-хронометриста и обеспечивает работу секундомера: включает и выключает его в соответствии с ходом игры.

3. Замены

Третий судья следит за тем, чтобы экипировка запасных игроков соответствовала требованиям, а замены осуществлялись в соответствии с установленной процедурой замен. Для этого он двигается вдоль боковой линии и с помощью отметок на боковой линии следит за тем, чтобы игроки основного состава и запасные игроки не входили или не покидали пределы площадки за пределами этих отметок.

4. Удары с воображаемой девятиметровой отметки

Третий судья и имеющие право исполнить удар игроки должны располагаться на той половине площадки, где удары с воображаемой девятиметровой отметки выполняться не будут. С этой позиции третий судья следит за поведением игроков и за тем, чтобы любой игрок не выполнил повторный

девятиметровый удар до того, пока все имеющие на это право игроки его команды не выполнили свой

удар. Для исключения случаев стычек между игроками имеющие право на удар игроки каждой команды располагаются отдельного друг от друга слева и справа от третьего судьи.

Судья-хронометрист располагается за столом и следит за поведением официальных лиц команд и игроков, которые не имеют право на выполнение девятиметровых ударов, а также ведет запись всех забитых голов.

В случае назначения резервного помощника судей судья-хронометрист стоит перед столом, откуда он следит за поведением официальных лиц команд и игроков, которые не имеют право на выполнение девятиметровых ударов. Резервный помощник судей располагается за столом судьи-хронометриста и ведет запись всех забитых голов.

ПРАВИЛО 7 – Продолжительность матча

Звуковой сигнал

Звуковой сигнал является основным сигналом в матче, который должен использоваться только при необходимости для привлечения внимания судьи или в случаях, описанных в Правилах игры по пляжному футболу.

Ситуации, при которых использование звукового сигнала обязательно:

- окончание игровых периодов;
- нарушение правил во время исполнения начального удара;
- уведомление о неспортивном поведении запасных игроков или официальных лиц команд, при этом может быть применен «принцип преимущества»;
- уведомление о нарушении процедуры замен, при этом может быть применен «принцип преимущества»;
- уведомление о дисциплинарной ошибке, совершенной судьями;
- уведомление о внешнем вмешательстве.

Если во время матча судья-хронометрист по ошибке подает звуковой сигнал, судьи должны остановить матч, если они посчитают, что это действие помешало ходу игры. Если судьи останавливают матч, игра возобновляется с помощью «спорного мяча». В таком случае один из судей бросает мяч на воображаемую отметку в середине воображаемой средней линии, при этом третий судья помогает ему определить правильную позицию. Если звуковой сигнал не помешал ходу игры, судьи дают четкие сигналы продолжать игру.

Секундомер

В случае сбоев в работе секундомера помощники судей информируют судей о данном факте.

Судья-хронометрист должен продолжить отсчет игрового времени с помощью портативного

секундомера. Третий судья сообщает командам время каждые 30 секунд, за исключением последней минуты каждого периода, когда он сообщает командам время каждые десять секунд.

Если после остановки игры судья-хронометрист забывает включить секундомер, судьи отдают распоряжение добавить неучтенное время.

После каждой остановки в игре в соответствии с Правилами игры по пляжному футболу отсчет игрового времени возобновляется следующим образом:

- Начальный удар: после удара по мячу, по завершении процедуры;
- Ввод мяча от ворот: после того, как вратарь выпустил мяч из рук, и мяч покинул пределы штрафной площади, по завершении процедуры;
- Угловой удар: после того, как мячу нанесли удар, и он движется, по завершении процедуры;
- Ввод мяча: после входа мяча в пределы площадки, который был введен ногой или рукой, по завершении процедуры;
- Штрафной удар за пределами штрафной площади: после удара по мячу, по завершении процедуры;
- Штрафной удар внутри штрафной площади в пользу защищающейся команды: после удара по мячу и после того, как мяч покинул пределы штрафной площади, по завершении процедуры;
- Девятиметровый удар: после удара по мячу по направлению вперед, по завершении процедуры;
- «Спорный мяч»: после того, как один из судей выпустил из рук мяч, и мяч коснулся песка, по завершении процедуры.

Перерыв между игровыми периодами

Судьи допускают перерыв между периодами по просьбе игрока одной из команд, даже если капитаны обеих команд попросят не делать перерыв.

Дополнительное время

В случае необходимости дополнительного времени перерыв между окончанием третьего периода и началом дополнительного времени не может превышать три минуты.

ПРАВИЛО 8 – Начало и возобновление игры

Начало игры

Судьям нет необходимости получать подтверждение со стороны вратарей или любого другого игрока перед тем, как дать указание об исполнении начального удара. Им только необходимо удостовериться, что игроки и мяч находятся на правильных позициях, и запросить подтверждение у

третьего судьи.

Нарушения при исполнении начального удара

Если при исполнении начального удара после сигнала и до того, как мяч войдет в игру, совершается одно из следующих нарушений:

- Один или более игроков защищающейся команды подходят к мячу ближе, чем на 5 м. Судьи ожидают исход розыгрыша; если команда, выполняющая начальный удар, забивает гол, судьи не применяют к защищающейся команде никак дисциплинарных наказаний.

- Один или более игроков защищающейся команды подходят к мячу ближе, чем на 5 м. Судьи ожидают исход розыгрыша; если команда, выполняющая начальный удар, не забивает гол, судьи дают указание перебить начальный удар и применяют к защищающейся команде дисциплинарные санкции: игрокам, нарушившим правило, выносятся предупреждение за несоблюдение минимальной дистанции при начальном ударе.

- Один или более игроков команды, выполняющей начальный удар, находятся на половине площадки защищающейся команды. Как только мяч оказывается в игре, и после того, как третий судья подал сигнал, а судья-хронометрист дал звуковой сигнал, судьи сразу же останавливают игру и дают указание перебить начальный удар. Они также сообщают нарушившему правило игроку (игрокам), что им будет вынесено предупреждение за намеренное затягивание возобновления игры, если подобное нарушение повторится при повторном выполнении начального удара.

- Один или более игроков защищающейся команды подходят к мячу ближе, чем на 5 м, и один или более игроков команды, выполняющей начальный удар, находятся на половине площадки защищающейся команды. Как только мяч оказывается в игре, судьи сразу же останавливают игру и дают указание перебить начальный удар и другие санкции не применяют.

- По мячу наносится удар в обратную сторону, и мяч касается песка до того, как партнер по команде нанесет по нему удар в воздухе по направлению вперед. Судьи сообщают нарушившему правило игроку, что ему будет вынесено предупреждение за намеренное затягивание возобновления игры, если подобное нарушение повторится при повторном выполнении начального удара.

«Спорный мяч»

- в розыгрыше «спорного» мяча может участвовать любой игрок, включая вратаря;
- не существует установленного минимального или максимального количества игроков, которые могут принимать участие в розыгрыше «спорного» мяча;
- судьи не могут решать, кто из игроков может или не может участвовать в розыгрыше «спорного» мяча, или откладывать возобновление игры в случае отсутствия игрока в одной из команд;
- не существует установленной дистанции, которую игроки должны соблюдать, за исключением случаев, когда соперник заблокирован, и розыгрыш «спорного мяча» не может быть выполнен;
- командам необязательно бороться за «спорный мяч»;

- если игрок совершает нарушение до того, как мяч войдет в игру, но после того, как один из судей выпустит мяч из рук, судьи повторно выполняют розыгрыш «спорного мяча» после того, как применят соответствующее наказание.

ПРАВИЛО 9 – Мяч в игре и вне игры

Мяч в пределах площадки попадает в одного из судей

Если мяч, находясь в игре, попадает в одного из судей, временно вышедшего на поле, игра продолжается, т.к. судьи являются участниками матча.

Если мяч, находясь в игре, попадает в одного из помощников судей, временно вышедшего на поле, судьи останавливают игру и возобновляют ее «спорным мячом». В таком случае один из судей бросает мяч на воображаемую отметку в середине воображаемой средней линии, при этом третий судья помогает ему определить правильную позицию.

ПРАВИЛО 10 - Метод определения забитого гола

Гол забит при лишнем лице на площадке

Если после того, как был забит гол, и до того, как игра была возобновлена, судья осознал, что в то время, когда был забит гол, на площадке находилось лишнее лицо:

- гол не засчитывается, если:
 - лишним лицом было постороннее лицо, удаленный игрок или официальное лицо одной из команд, которое вмешалось в ход игры;
 - лишним лицом был игрок основного состава, запасной игрок, удаленный игрок или официальное лицо команды, забившей гол.
- гол засчитывается, если:
 - лишним лицом было постороннее лицо, которое не вмешивалось в ход игры;
 - лишним лицом был игрок основного состава, запасной игрок, удаленный игрок или официальное лицо пропустившей гол команды, которое не вмешивалось в ход игры.

Нет гола

Если один из судей сигнализирует о взятии ворот, прежде чем мяч полностью пересек линию ворот, и тут же понимает, что он ошибся, игра возобновляется розыгрышем «спорного мяча». В таком случае один из судей бросает мяч на воображаемую отметку в середине воображаемой средней линии, при этом третий судья помогает ему определить правильную позицию.

ПРАВИЛО 11 – Положение «вне игры»

В пляжном футболе положения «вне игры» нет.

ПРАВИЛО 12 - Нарушения правил и недисциплинированное поведение

Базовые принципы для определения нарушения

Нарушение правил расценивается как нарушение при следующих условиях:

- нарушение должно быть совершено игроком основного состава или запасным игроком, нарушившим процедуру замен;
- нарушение должно произойти на площадке;
- нарушение должно произойти, когда мяч был в игре.

Если судьи останавливают игру из-за нарушения, совершенного за пределами площадки (когда мяч находился в игре), и если данное нарушение не было совершено игроком, покинувшим пределы площадки без разрешения судей, игра возобновляется розыгрышем «спорного мяча». В таком случае один из судей бросает мяч на воображаемую отметку в середине воображаемой средней линии, при этом третий судья помогает ему определить правильную позицию.

Нарушением правил не считается ситуация, при которой в борьбу за мяч против соперника вступают двое или более игроков, если борьба за мяч осуществляется в рамках правил игры.

Неосторожность, безрассудство, применение чрезмерной силы

«Неосторожность» означает, что игрок проявил невнимательность или нерасчетливость во время игрового единоборства, или действовал неосмотрительно.

- дисциплинарные санкции не нужны, если нарушение расценивается как неосторожное, если только действие нарушившего правило игрока не лишило соперника явной возможности забить гол, в таком случае игрок должен быть удален, если только его действие не сорвало перспективную атаку, в таком случае игроку выносятся предупреждение.

«Безрассудство» означает, что игрок действовал, совершенно не думая о том, что играет опасно по отношению к сопернику.

- игроку, сыгравшему безрассудно, должно быть вынесено предупреждение; если его действие лишило соперника явной возможности забить гол, игрок должен быть удален.

«Применение чрезмерной силы» означает, что игрок превысил необходимое усилие и угрожает нанести сопернику травму.

- игрок, применяющий чрезмерную силу, должен быть удален.

Единоборство с соперником

Единоборство означает борьбу за позицию с применением физического контакта на игровом расстоянии от мяча, без использования рук и локтей.

Нарушением правил считается бороться с соперником:

- неосторожно;
- безрассудно;
- применяя чрезмерную силу.

Дисциплинарные санкции

- любому игроку, борющемуся с соперником в безрассудной манере, должно быть вынесено предупреждение;
- любой игрок, борющийся с соперником, применяя чрезмерную силу, должен быть удален;
- в других ситуациях при единоборстве соперников другие дисциплинарные санкции применяться не должны.

Возобновление игры

- Игра возобновляется штрафным ударом с места, где было совершено нарушение (см. Правило 13: Расположение при выполнении штрафного удара), или ударом с девятиметровой отметки, если нарушение было совершено внутри штрафной площади.

Задержка соперника

Задержкой соперника являются действия рук или тела, мешающие ему продвигаться вперед или обегать игрока.

Судьи должны как можно раньше вмешиваться, особенно с целью предотвращения, и действовать жестко при задержке соперника, особенно в пределах штрафной площади при угловых ударах, вводе мяча или штрафных ударах.

В таких ситуациях судьи должны:

- устно предупредить любого игрока, задерживающего соперника до того, как мяч введен в игру;
- вынести игроку предупреждение, если он продолжает задерживать соперника до того, как мяч вошел в игру;
- назначить штрафной или девятиметровый удар и вынести игроку предупреждение, если нарушение произошло, когда мяч находился в игре.

Если игрок обороняющейся команды начал задержку соперника вне пределов штрафной площади и продолжает задерживать его в пределах штрафной, судьи должны назначить девятиметровый удар.

Дисциплинарные санкции

- Предупреждение за неспортивное поведение должно быть вынесено, когда игрок, который задерживает соперника, не дает тому получить мяч или занять выгодную позицию независимо от использования преимущества;

- Игрок должен быть удален, если он, совершив задержку игрока, лишил соперника явной возможности забить гол;
- В других ситуациях с задержкой соперника дисциплинарные санкции не должны применяться.

Возобновление игры

- Игра возобновляется штрафным ударом с места, где было совершено нарушение (см. Правило 13: Расположение при выполнении штрафного удара), или ударом с девятиметровой отметки, если нарушение было совершено внутри штрафной площади.

Игра рукой

Игра рукой - это умышленное касание игроком мяча кистью руки или рукой. Судьи должны учитывать следующие обстоятельства:

- движение руки по направлению к мячу, а не движение мяча к руке;
- расстояние между соперником и мячом (мяч неожиданно попадает в игрока);
- положение руки не обязательно означает, что было нарушение (положение руки на расстоянии от тела не означает намерение);
- касание мяча каким-либо предметом, который игрок держит в руке (экипировка и т.п.), считается намеренной игрой рукой;
- попадание в мяч какого-либо брошенного предмета считается намеренной игрой рукой.

Дисциплинарные санкции

Существуют обстоятельства, при которых выносится предупреждение за неспортивное поведение за намеренную игру рукой, например, когда игрок:

- умышленно играет в мяч рукой, чтобы помешать сопернику завладеть им. Если применяется «принцип преимущества», игроку все равно выносится предупреждение, потому что случай неспортивного поведения имел место ранее. Предупреждение не выносится, если при передаче и у партнеров по команде, и у соперников есть возможность сыграть в мяч;
- пытается забить гол, умышленно играя рукой в мяч;
- пытается рукой предотвратить гол или лишить соперника возможности забить гол, когда вратарь не находится в пределах своей штрафной площади, и попытка срывается.

Однако, игрок удаляется с поля, если он предотвращает взятие ворот или явную возможность забить гол, умышленно сыграв в мяч рукой. Такое наказание следует не из того факта, что игрок умышленно играл рукой, а из недопустимого и нечестного вмешательства, которое помешало сопернику забить гол.

Возобновление игры

- Игра возобновляется штрафным ударом с места, где было совершено нарушение (см. Правило 13: Расположение при выполнении штрафного удара), или ударом с девятиметровой отметки, если нарушение было совершено внутри штрафной площади.

Вне пределов своей штрафной площади на вратаря распространяются те же ограничения по игре рукой, что и на любого другого игрока. В пределах своей штрафной площади вратарь не наказывается ударом с девятиметровой отметки за игру рукой. Тем не менее, вратарь может быть виновен в некоторых других нарушениях, наказываемых штрафным ударом, исполняемым с воображаемой отметки в середине воображаемой средней линии.

Нарушения правил, совершенные вратарями

Считается, что вратарь контролирует мяч:

- когда мяч между его рук или между его рукой и какой-либо поверхностью (например: песком, собственным телом);
- когда держит мяч на ладони вытянутой руки;
- когда подбрасывает мяч в воздух перед тем, как снова его поймать.

Когда вратарь взял мяч в свои руки, соперник не имеет права его атаковать.

Владение мячом означает, что вратарь контролирует мяч.

Вратарю не разрешено касаться мяча на своей половине площадки в следующих случаях:

- если он контролирует мяч руками или ногами внутри своей штрафной площади более четырех секунд. В таком случае ближайший к вратарю судья должен открыто вести отсчет четырех секунд;
- если он получает мяч от партнера по команде, играет в мяч рукой внутри штрафной площади, а затем намеренно снова касается мяча кистями рук или руками в той же штрафной площади после того, как его партнер по команде сыграл в мяч любой частью своего тела, а мяч не коснулся соперника между этими двумя игровыми моментами:
 - считается, что вратарь коснулся мяча, если он касается мяча любой частью тела, кроме случаев, когда мяч случайно отскакивает от него.
- если он возвращается в свою штрафную площадь и касается или играет в мяч любой частью тела после того, как играл в мяч за пределами своей штрафной площади.

Возобновление игры

- Игра возобновляется штрафным ударом с воображаемой отметки в середине воображаемой средней линии (см. Правило 13: Расположение при выполнении штрафного удара).

Нарушения правил, совершенные против вратарей

- Нарушением является, если игрок мешает вратарю выпустить мяч из рук, например, когда он подбрасывает мяч в воздух, а затем снова его ловит;
- Игра в мяч или попытка сыграть в мяч, когда вратарь держит мяч на ладони;

- Игрок должен быть наказан за опасную игру, если он играет или пытается сыграть в мяч в момент, когда вратарь выпускает мяч;
- Нарушением является ограничение движения вратаря нечестным блокированием его, например, при выполнении углового удара;
- Нарушением, за которым следует вынесение предупреждения, является ограничение движения вратаря нечестным блокированием его, например, при выполнении ввода мяча от ворот.

Контакт атакующего игрока с вратарем внутри штрафной площади последнего не означает автоматически, что было совершено нарушение правил, за исключением случаев, когда атакующий игрок прыгает на вратаря, вступает с ним в единоборство или толкает в неосторожной или безрассудной манере или с применением чрезмерной силы.

Возобновление игры

- Игра возобновляется штрафным ударом с места, где было совершено нарушение (см. Правило 13: Расположение при выполнении штрафного удара). Судья применяет соответствующие дисциплинарные санкции, если игрок прыгает на вратаря, вступает с ним в единоборство или толкает в безрассудной манере или с применением чрезмерной силы.

Опасная игра

Опасная игра трактуется как любое действие, которое угрожает травмой сопернику или самому игроку при попытке сыграть в мяч. Такое действие, когда соперник находится рядом, мешает сопернику сыграть в мяч из страха нанести травму себе или другому игроку.

При опасной игре нет физического контакта между игроками. Если происходит физический контакт, опасная игра становится нарушением, которое наказывается штрафным ударом, где было совершено нарушение (см. Правило 13: Расположение при выполнении штрафного удара) или ударом с девятиметровой отметки, если нарушение было совершено внутри штрафной площади. В случае отсутствия физического контакта судьям следует учитывать большую вероятность того, что также был факт недисциплинированного поведения.

Удар через себя или удар «ножницы» не являются нарушениями сами по себе, так как являются характерной частью пляжного футбола, и крайне важно, чтобы такие удары разрешались.

Дисциплинарные санкции

- Если игрок действует опасно в «обычном» единоборстве, судьям не следует применять дисциплинарные санкции.
- Если игрок действует опасно рядом с соперником с явным риском нанесения травмы, судьи выносят игроку предупреждение за игру в безрассудной манере или удаляют, если игрок действовал с применением чрезмерной силы, а также применяют соответствующие дисциплинарные санкции либо в виде штрафного удара или девятиметрового удара. Такая игра не должна рассматриваться в качестве опасной игры.

- Если игрок, действуя опасно, лишает соперника явной возможности забить гол, судьям следует удалить его с площадки.

Возобновление игры

- Игра возобновляется штрафным ударом в пользу команды соперника с места, где произошло нарушение, или с воображаемой отметки в середине воображаемой средней линии, если нарушение имела место на половине площадки команды, нарушившей правила (см. Правило 13: Расположение при выполнении штрафного удара).

- Если был физический контакт, то нарушение носит другой характер и наказывается штрафным ударом (см. Правило 13: Расположение при выполнении штрафного удара) с места, где произошло нарушение, или с девятиметровой отметки, если нарушение было совершено внутри штрафной площади.

- Если судьи принимают решение, что игрок действовал против соперника в безрассудной манере или с применением чрезвычайной силы, они применяют к нему соответствующие дисциплинарные санкции, и игра возобновляется штрафным ударом в пользу команды соперника с места, где было совершено нарушение (см. Правило 13: Расположение при выполнении штрафного удара) или девятиметровым ударом, если нарушение было совершено внутри штрафной площади.

Удары через себя / удар «ножницы»

Удар «ножницы» или удар через себя являются неотъемлемой частью пляжного футбола, и их исполнение должно быть защищено, так же как и игроки, исполняющие такие удары. Судьи должны обеспечивать исполнение таких ударов и наказывать игроков, препятствующих их исполнению.

При вынесении дисциплинарных наказаний игрокам, препятствующим соперникам исполнять удар «ножницы» или удары через себя, судьи должны принимать во внимание следующие критерии:

- если мячом владеет игрок, который исполняет или будет исполнять удар «ножницы» или удар через себя, а соперник касается его, команда соперника наказывается штрафным ударом (см. Правило 13: Расположение при выполнении штрафного удара) или ударом с девятиметровой отметки, если нарушение было совершено внутри штрафной площади;

- если мячом владеет игрок, который исполняет или будет исполнять удар «ножницы» или удар через себя, а соперник касается его или играет в мяч, команда соперника наказывается штрафным ударом (см. Правило 13: Расположение при выполнении штрафного удара) или ударом с девятиметровой отметки, если нарушение было совершено внутри штрафной площади;

- если мячом владеет игрок, который исполняет или будет исполнять удар «ножницы» или удар через себя, а соперник касается его или мяча или играет в мяч, и в результате игрок, исполняющий удар, наносит удар по сопернику, судьи не применяют к исполняющему удар «ножницы» или удар через себя игроку дисциплинарные санкции, а наказывают только игрока, который намеревался помешать или помешал исполнению удара;

- если игрок, который исполняет или будет исполнять удар «ножницы» или удар через

себя не владеет мячом, а соперник касается мяча или играет в мяч, соперник не нарушает правила;

- если игрок, который исполняет или будет исполнять удар «ножницы» или удар через себя, не владеет мячом и наносит удар по сопернику при исполнении удара, к нему применяются дисциплинарные санкции в соответствии с совершенным нарушением;
- при защите от удара «ножницы» или удара через себя игрок может прыгать вертикально вверх, при этом он не должен касаться игрока, исполняющего удар.

Дисциплинарные санкции

- Если игрок мешает сопернику исполнить удар через себя или удар «ножницы», тем самым лишая соперника явной возможности забить гол, судьи удаляют его за лишение явной возможности забить гол.
- Если игрок исполняет удар через себя или удар «ножницы», не владея мячом, и наносит удар по сопернику при исполнении удара, на него налагаются дисциплинарные санкции в соответствии с совершенным нарушением. Ему выносят предупреждение за игру в безрассудной манере или удаляют за применение чрезмерной силы. Если игрок наносит травму сопернику в виде кровотока раны, игрок удаляется за чрезмерно грубую игру.

Возобновление игры

- Игра возобновляется штрафным ударом в пользу соперников игрока, нарушившего правила, с места, где произошло нарушение (см. Правило 13: Расположение при выполнении штрафного удара) или девятиметровым ударом, если нарушение произошло внутри штрафной площади.

Препятствие движению сопернику

Препятствовать движению соперника значит перемещаться таким образом, чтобы оказаться на его пути, преграждая сопернику дорогу, блокировать, заставить замедлить движение или изменить направление, когда мяч не находится на игровом расстоянии от обоих игроков.

Все игроки имеют право занимать свою позицию на площадке и находиться на пути соперника – не то же самое, что перемещаться таким образом, чтобы оказаться на его пути.

Укрывать мяч корпусом разрешается. Игрок, в тактических целях располагающийся между мячом и соперником, не нарушает правил до тех пор, пока мяч находится на игровом расстоянии, а игрок не задерживает соперника руками или телом.

Дисциплинарные санкции

- Судьи не применяют дисциплинарные санкции к игроку, который мешает продвижению соперника.
- Если игрок лишает соперника явной возможности забить гол тем, что препятствует его продвижению, судьи удаляют игрока за лишение соперника явной возможности забить гол.

Возобновление игры

- Игра возобновляется штрафным ударом в пользу команды соперника с места, где было совершено нарушение, или с воображаемой отметки в середине воображаемой средней линии, если нарушение было совершено на половине площадки команды, нарушившей правила (см. Правило 13: Расположение при выполнении штрафного удара).

Приостановка возобновления игры для показа карточки

Если судьи приняли решение показать игроку карточку и остановить игру, вынося предупреждение или удаляя игрока основного состава или запасного игрока с площадки, игра не должна возобновляться до тех пор, пока это не будет сделано.

Предупреждения за неспортивное поведение

Игрок должен быть предупрежден за неспортивное поведение в различных обстоятельствах, в том числе, если он:

- совершает в безрассудной манере одно из семи нарушений правил, которое наказывается штрафным ударом;
- в тактических целях совершает нарушение правил, мешая развитию или прерывая перспективную атаку, но при этом игрок не действует в безрассудной манере и не применяет чрезмерную силу;
- задерживает соперника в тактических целях, оттаскивая его от мяча или не давая ему возможности овладеть мячом;
- играет рукой, чтобы помешать сопернику овладеть мячом или развить атаку (кроме вратаря, действующего в пределах своей штрафной площади);
- играет рукой, чтобы забить гол (независимо от того, удалась эта попытка или нет);
- пытается ввести в заблуждение судей, играя рукой, и при этом делает вид, что играет в мяч другой частью тела;
- играя рукой, пытается предотвратить гол или лишить соперника явной возможности забить гол, при этом не являясь вратарем, находящимся в пределах своей штрафной площади, и попытка не удается;
- пытается ввести судей в заблуждение, делая вид, что получил травму, или что против него сыграли с нарушением правил (симуляция);
- меняется местами с вратарем во время игры и делает это без разрешения судей;
- показывает своим поведением неуважительное отношение к игре;
- играет в мяч, уходя с поля после того, как получил разрешение его покинуть;
- словесно задевает соперника во время игры или при ее возобновлении;
- делает неразрешенные отметки на площадке.

Празднование забитого гола

Игроку разрешается демонстрировать свою радость по поводу забитого гола, однако празднование не должно быть чрезмерным.

В разумных пределах празднование допустимо, но практика «хореографических выступлений» не должна поощряться, если она приводит к избыточным задержкам времени или провокации соперника или зрителей. Судьи должны вмешиваться в таких случаях.

Игрок должен быть предупрежден, если:

- по мнению судей, он делает провоцирующие, издевательские или подстрекательские жесты;
- празднуя забитый гол, он взбирается на ограждения, установленные по периметру поля;
- снимает свою футболку или натягивает её на голову, даже если по дней находится точно такая же футболка;
- закрывает лицо или голову маской или подобным предметом.

Выход за пределы поля для празднования гола сам по себе разрешается, однако необходимо, чтобы игроки вернулись на площадку как можно скорее.

Выражение несогласия с решением судей словом или действием

Игроку основного состава или запасному игроку, виновному в несогласии и выражающему протест против решений судей (словесно или жестами), должно быть вынесено предупреждение.

В соответствии с Правилами игры по пляжному футболу капитан команды не имеет особого статуса или привилегий, однако он в определенной степени несет ответственность за поведение своей команды.

Игрок основного состава или запасной игрок, атаковавший официальное лицо матча или виновный в использовании оскорбительных, грубых или непристойных жестов или слов, должен быть удален.

Затягивание возобновления игры

Судьи должны выносить предупреждения игрокам, которые затягивают возобновление игры, используя следующие тактические приемы:

- пока судья следит за тем, чтобы остальные игроки заняли правильные позиции, выполняет штрафной удар не с того места с единственной целью вынудить судью дать указание повторить удар;
- отбивает мяч ногой или уносит в руках после остановки игры судьями;
- затягивает уход с площадки после того, как врачи вошли в пределы площадки, чтобы оказать ему помощь при получении травмы, при этом игроку не нужно выполнять самому ни штрафной удар, ни девятиметровый удар;
- провоцирует конфронтацию, намеренно касаясь мяча после того, как судья остановил игру.

Симуляция

Любой игрок, который пытается ввести судей в заблуждение, делая вид, что получил травму,

или что против него сыграли с нарушением правил, виновен в симуляции и должен быть

предупрежден за неспортивное поведение. Если игра была остановлена по причине симуляции, в пользу команды соперника назначается штрафной удар с места, где произошло нарушение, если нарушение было совершено на половине площадки соперника, или с воображаемой отметки в середине воображаемой средней линии, если нарушение имело место на половине площадки команды, которая нарушила правила игры (см. Правило 13: Расположение при выполнении штрафного удара).

Систематическое нарушение правил

Судьям следует постоянно быть внимательными с игроками, систематически нарушающими Правила игры по пляжному футболу. В частности, следует иметь в виду, что даже если игрок допустил несколько разных нарушений, он все равно должен быть предупрежден за систематическое нарушение Правил игры по пляжному футболу.

Правилами не определено количество нарушений, при котором их можно рассматривать как «систематическое», или наличие тенденции к систематическому нарушению. Это полностью остается на усмотрение судьи и в контексте эффективного управления игрой.

Серьезные нарушения правил игры

Игрок виновен в серьезном нарушении правил игры, если он использует чрезмерную силу или жестокость против соперника в борьбе за мяч, находящийся в игре.

Подкат, который угрожает безопасности соперника, должен быть наказан как серьезное нарушение правил игры.

Любой игрок, бросающийся на соперника в борьбе за мяч спереди, сбоку или сзади одной или двумя ногами с чрезмерной силой, и угрожающий безопасности соперника, виновен в серьезном нарушении правил игры, независимо от того, коснулся ли игрок до соперника или нет.

В случае серьезного нарушения правил игры «принцип преимущества» не следует применять, за исключением случая, когда возникает явная возможность забить гол. В таком случае судьи должны удалить игрока, виновного в серьезном нарушении правил, во время ближайшей остановки игры.

Игрок, виновный в серьезном нарушении правил, должен быть удален, а игра возобновляется штрафным ударом с того места, где произошло нарушение (см. Правило 13: Расположение при выполнении штрафного удара), или девятиметровым ударом, если нарушение произошло в пределах штрафной площади команды

игрока, совершившего нарушение.

Агрессивное поведение

Игрок виновен в агрессивном поведении, если он использует чрезмерную силу или жестокость против соперника, не борясь за мяч.

Он также виновен в агрессивном поведении, если использует чрезмерную силу или жестокость против партнера по команде, зрителя, официального лица матча или кого-либо другого.

Агрессивное поведение может иметь место, как на площадке, так и за его пределами, независимо от того, находится мяч в игре или нет.

При агрессивном поведении «принцип преимущества» не следует применять, кроме случаев, когда возникает очевидная возможность забить гол. В таком случае судьи должны удалить игрока, виновного в агрессивном поведении при ближайшей остановке игры.

Судьям следует помнить, что агрессивное поведение зачастую ведет к возникновению массовой конфронтации; Поэтому судьи должны пытаться предотвратить это с помощью активного вмешательства.

Игрок основного состава или запасной игрок, виновный в агрессивном поведении, должен быть удален.

Возобновление игры

- Если мяч вне игры, игра возобновляется в соответствии с предыдущим решением;
- Если мяч в игре, и нарушение произошло за пределами площадки:
 - если игрок уже за пределами площадки по причинам, указанным в Правилах игры по пляжному футболу, и совершает нарушение, игра возобновляется «спорным» мячом, в этом случае один из судей бросает мяч на песок на воображаемую отметку в середине воображаемой средней линии, при этом третий судья помогает ему определить правильную позицию;
 - если игрок покидает пределы площадки, чтобы совершить нарушение, игра возобновляется штрафным ударом с того места, где находился мяч в момент остановки игры, если мяч находился на половине площадки команды соперника, или с воображаемой отметки в середине воображаемой средней линии, если мяч находился на половине площадки команды, нарушившей правила (см. Правило 13: Расположение при выполнении штрафного удара).
- Если мяч в игре, и игрок совершает нарушение в пределах площадки:
 - против соперника:
 - игра возобновляется штрафным ударом с места, где произошло нарушение (см. Правило 13: Расположение при выполнении штрафного удара) или девятиметровым ударом, если нарушение произошло в штрафной площади игрока, нарушившего правила;
 - против партнера по команде:
 - игра возобновляется штрафным ударом с места, где произошло нарушение, если правило было нарушено на половине площадки соперника, или с воображаемой отметки в середине воображаемой средней линии, если нарушение произошло на половине площадки команды, нарушившей правило (см. Правило 13: Расположение при выполнении штрафного удара);
 - против запасного игрока:
 - игра возобновляется штрафным ударом в ворота команды игрока, проявившего агрессию, с места, где находился мяч в момент остановки игры, если мяч находился на половине площадки соперника, или с воображаемой отметки в середине воображаемой средней линии, если мяч находился на половине площадки команды игрока, нарушившего правило (см. Правило 13:

Расположение при выполнении штрафного удара);

- против судей:

- игра возобновляется штрафным ударом с места, где произошло нарушение, если правило было нарушено на половине площадки соперника, или с воображаемой отметки в середине воображаемой средней линии, если нарушение произошло на половине площадки команды, нарушившей правило (см. Правило 13: Расположение при выполнении штрафного удара);

- против другого лица:

- игра возобновляется «спорным» мячом, в таком случае один из судей бросает мяч на воображаемую отметку в середине воображаемой средней линии, при этом третий судья помогает ему определить правильную позицию.

Если мяч в игре, а запасной игрок или официальное лицо команды совершит нарушение за пределами площадки:

- против другого лица:

- игра возобновляется «спорным» мячом, в таком случае один из судей бросает мяч на воображаемую отметку в середине воображаемой средней линии, при этом третий судья помогает ему определить правильную позицию.

Нарушения, при которых брошен предмет

Если мяч в игре, и игрок бросает в соперника какой-либо предмет или мяч, действуя неосторожно, судьи останавливают игру, если не могут применить «принцип преимущества», но не выносят дисциплинарные санкции.

Если мяч в игре, и запасной футболист, находясь на площадке, бросает в соперника какой-либо предмет или мяч, действуя неосторожно, судьи останавливают игру, если не могут применить «принцип преимущества» и выносят запасному игроку предупреждение за выход на площадку без разрешения судьи.

Если мяч в игре, и игрок основного состава или запасной игрок бросает какой-либо предмет или мяч в соперника или кого-либо другого, действуя безрассудно, судьи останавливают игру, если не могут применить «принцип преимущества» и выносят игроку предупреждение за неспортивное поведение или удаляют запасного игрока за две желтые карточки: первая за неспортивное поведение, а вторая за выход на площадку без разрешения судей.

Если мяч в игре, и игрок основного состава или запасной игрок бросает какой-либо предмет или мяч в соперника или кого-либо другого, используя чрезмерную силу, судьи

останавливают игру, применяя «принцип преимущества» только при явной возможности забить гол, и удаляют игрока основного состава или запасного игрока за агрессивное поведение.

Возобновление игры

- Если игрок, находящийся в своей штрафной площади, бросает предмет или мяч в соперника, находящегося за пределами штрафной площади, судьи назначают штрафной удар в пользу команды-соперника с места, где предмет попал или мог попасть в соперника (см. Правило 13:

Расположение при выполнении штрафного удара);

- Если игрок, находящийся за пределами своей штрафной площадки, бросает предмет или мяч в соперника, находящегося в пределах штрафной площадки, судьи назначают девятиметровый удар в пользу команды-соперника;
- Если игрок, находящийся на поле, бросает предмет или мяч в кого-либо, находящегося за пределами площадки, судьи назначают штрафной удар в пользу команды соперника с того места, где находился мяч в момент остановки игры, если мяч находился на половине площадки соперника, или с воображаемой отметки в середине воображаемой средней линии, если мяч находился на половине площадки команды, совершившей нарушение (см. Правило 13: Расположение при выполнении штрафного удара); считается, что игрок покинул площадку без разрешения судей и по причинам, не указанным в Правилах игры по пляжному футболу.
- Если игрок, находящийся за пределами площадки, бросает предмет или мяч в соперника, находящегося на площадке, судьи назначают штрафной удар в пользу команды-соперника с места, где предмет попал или мог попасть в соперника (см. Правило 13: Расположение при выполнении штрафного удара возобновляет игру) или девятиметровый удар, если нарушение было совершено внутри штрафной зоны команды, игрок которой нарушил правило.
- Если запасной игрок, находящийся за пределами площадки, бросает предмет или мяч в соперника, находящегося на площадке, судьи назначают штрафной удар в пользу команды-соперника с места, где находился мяч в момент остановки игры, если мяч находился на половине площадки соперника, или с воображаемой отметки в середине воображаемой средней линии, если мяч находился на половине площадки команды, совершившей нарушение (см. Правило 13: Расположение при выполнении штрафного удара); считается, что запасной игрок вошел в пределы площадки без разрешения судей и без соблюдения процедуры замен.
- Если запасной игрок, находящийся в пределах площадки, и тем самым в составе его команда оказывается на одного игрока больше, бросает предмет или мяч в кого-либо, находящегося на площадке или за ее пределами, судьи назначают штрафной удар в пользу команды-соперника с места, где находился мяч в момент остановки игры, если мяч находился на половине площадки соперника, или с воображаемой отметки в середине воображаемой средней линии, если мяч находился на половине площадки команды, совершившей нарушение (см. Правило 13: Расположение при выполнении штрафного удара); считается, что запасной игрок вошел в пределы площадки без разрешения судей.
- Если запасной игрок, нарушивший процедуру замен, бросает предмет или мяч в кого-либо, находящегося на площадке или за ее пределами, его рассматривают как игрока основного состава.
- Если официальное лицо команды, находящееся на площадке или за ее пределами, бросает предмет или мяч в кого-либо, находящегося на площадке или за ее пределами, судьи возобновляют игру «спорным» мячом, в таком случае один из судей бросает мяч на песок на воображаемую отметку в середине воображаемой средней линии, при этом третий судья помогает ему определить правильную позицию.

Нарушения, при которых предмет брошен в мяч

Если игрок, за исключением, одного из вратарей, бросает в мяч предмет или мяч:

- если мяч в игре, и предмет попадает в мяч, судьи должны остановить игру и вынести игроку предупреждение за неспортивное поведение или удалить его, если своим поступком он помешал сопернику забить гол или лишил соперника явной возможности забить гол. Игра возобновляется штрафным ударом в пользу команды соперника с места, где находился мяч в момент остановки игры (см. Правило 13: Расположение при выполнении штрафного удара) или девятиметровым ударом, если мяч находился в штрафной площади команды, игрок которой нарушил правила;
- если мяч в игре, и предмет не попадает в мяч, судьи должны остановить игру, если они не могут применить «принцип преимущества» и выносят ему предупреждение за неспортивное поведение. Игра возобновляется штрафным ударом в пользу команды соперника с места, где находился мяч в момент остановки игры, если мяч находился на половине площадки соперника, или с воображаемой отметки в середине воображаемой средней линии, если нарушение произошло на половине площадки команды, совершившей нарушение (см. Правило 13: Расположение при выполнении штрафного удара).

Если один из двух вратарей бросает в мяч предмет или мяч:

- если мяч в игре, и предмет попадает в мяч внутри штрафной площади вратаря, судьи должны остановить игру и вынести вратарю предупреждение за неспортивное поведение. Игра возобновляется штрафным ударом в пользу команды соперника с воображаемой отметки в середине воображаемой средней линии (см. Правило 13: Расположение при выполнении штрафного удара);
- если мяч в игре, и предмет попадает в мяч за пределами штрафной площади вратаря, судьи должны остановить игру и вынести вратарю предупреждение за неспортивное поведение или удалить его, если своим поступком он помешал сопернику забить гол или лишил соперника явной возможности забить гол. Игра возобновляется штрафным ударом в пользу команды соперника с места, где находился мяч в момент остановки игры (см. Правило 13: Расположение при выполнении штрафного удара);
- если мяч в игре, и предмет не попадает в мяч, судьи должны остановить игру, если они не могут применить «принцип преимущества» и выносят вратарю предупреждение за неспортивное поведение. Игра возобновляется штрафным ударом в пользу команды соперника с места, где находился мяч в момент остановки игры, если мяч находился на половине площадки соперника, или с воображаемой отметки в середине воображаемой средней линии, если нарушение было совершено на половине площадки команды, нарушивший правило (см. Правило 13: Расположение при выполнении штрафного удара).

Если игрок, включая двух вратарей, направляет в мяч предмет, используя часть тела, за исключением рук:

- если мяч в игре, и предмет попадает в мяч, судьи должны остановить игру и вынести игроку предупреждение за неспортивное поведение. Игра возобновляется штрафным ударом в пользу

команды соперника с места, где находился мяч в момент остановки игры, если мяч находился на половине площадки соперника, или с воображаемой отметки в середине воображаемой средней

линии, если нарушение было совершено на половине площадки команды, нарушивший правило (см. Правило 13: Расположение при выполнении штрафного удара);

- если мяч в игре, и предмет не попадает в мяч, судьи должны остановить игру, если они не могут применить «принцип преимущества» и выносят игроку предупреждение за неспортивное поведение. Игра возобновляется штрафным ударом в пользу команды соперника с места, где находился мяч в момент остановки игры, если мяч находился на половине площадки соперника, или с воображаемой отметки в середине воображаемой средней линии, если нарушение было совершено на половине площадки команды, нарушивший правило (см. Правило 13: Расположение при выполнении штрафного удара).

Если запасной игрок нарушил процедуру замен, но при этом его команда не получает численного преимущества, бросает в мяч предмет:

- если мяч в игре, и предмет попадает в мяч, судьи должны остановить игру и либо удалить запасного игрока за двойное предупреждение, первое предупреждение за выход на площадку, не соблюдая процедуру замен, и второе – за неспортивное поведение, или удалить его напрямую, если своим поступком запасной игрок помешал сопернику забить гол или лишил соперника явной возможности забить гол. Игра возобновляется штрафным ударом в пользу команды соперника с места, где находился мяч в момент остановки игры (см. Правило 13: Расположение при выполнении штрафного удара), или девятиметровым ударом, если мяч находился в штрафной зоне команды запасного игрока;

- если мяч в игре, и предмет не попадает в мяч, судьи должны остановить игру, если они не могут применить «принцип преимущества», и удалить запасного игрока за двойное предупреждение, первое предупреждение за выход на площадку без соблюдения процедуры замен, и второе – за неспортивное поведение. Игра возобновляется штрафным ударом в пользу команды соперника, с места, где находился мяч, когда было совершено нарушение, если нарушение было совершено на половине площадки соперника, или с воображаемой отметки в середине воображаемой средней линии, если нарушение было совершено на половине площадки команды, нарушившей правило (см. Правило 13: Расположение при выполнении штрафного удара).

Если запасной игрок нарушил процедуру замен, но при этом его команда не получает численного преимущества, направляет в мяч предмет, используя для этого часть тела, за исключением рук:

- если мяч в игре, и предмет попадает в мяч, судьи должны остановить игру и либо удалить запасного игрока за двойное предупреждение, первое предупреждение за выход на площадку без соблюдения процедуры замен и второе – за неспортивное поведение, или удалить его напрямую, если своим поступком запасной игрок помешал сопернику забить гол или лишил соперника явной возможности забить гол. Игра возобновляется штрафным ударом в пользу команды соперника с места, где находился мяч в момент остановки игры, если мяч находился на половине площадки соперника, или с воображаемой отметки в середине воображаемой средней линии, если нарушение было совершено на половине площадки команды, нарушившей правило (см. Правило 13: Расположение при выполнении штрафного удара);

- если мяч в игре, и предмет не попадает в мяч, судьи должны остановить игру, если они

не могут применить «принцип преимущества», и удалить запасного игрока за двойное предупреждение, первое предупреждение за выход на площадку без соблюдения процедуры замен, и

второе – за неспортивное поведение. Игра возобновляется штрафным ударом в пользу команды соперника, с места, где находился мяч в момент остановки игры, если мяч находился на половине площадки соперника, или с воображаемой отметки в середине воображаемой средней линии, если нарушение было совершено на половине площадки команды, нарушившей правило (см. Правило 13: Расположение при выполнении штрафного удара).

Если запасной игрок бросает в мяч предмет, и в результате его действий в составе его команды на одного игрока больше:

- если мяч в игре, и предмет попадает в мяч, судьи должны остановить игру и либо удалить запасного игрока за двойное предупреждение, оба за неспортивное поведение, первое предупреждение за выход на площадку без разрешения судей и второе – за бросание предмета, или удалить его напрямую, если его поступок помешал сопернику забить гол или лишил соперника явной возможности забить гол. Игра возобновляется штрафным ударом в пользу команды соперника, с места, где находился мяч в момент остановки игры, если мяч находился на половине площадки соперника, или с воображаемой отметки в середине воображаемой средней линии, если нарушение было совершено на половине площадки команды, нарушившей правило (см. Правило 13: Расположение при выполнении штрафного удара).

- если мяч в игре, и предмет не попадает в мяч, судьи должны остановить игру, если они не могут применить «принцип преимущества», и удалить запасного игрока за двойное предупреждение оба за неспортивное поведение, первое предупреждение за выход на площадку без разрешения судей и второе – за бросание предмета. Игра возобновляется штрафным ударом в пользу команды соперника с места, где было совершено нарушение, если нарушение было совершено на половине площадки соперника, или с воображаемой отметки в середине воображаемой средней линии, если нарушение было совершено на половине площадки команды, нарушившей правило (см. Правило 13: Расположение при выполнении штрафного удара).

Если запасной игрок направляет в мяч предмет, используя для этого часть тела, за исключением рук, и в результате его действий в составе его команды на одного игрока больше:

- если мяч в игре, и предмет попадает в мяч, судьи должны остановить игру и либо удалить запасного игрока за двойное предупреждение, оба за неспортивное поведение, первое предупреждение за выход на площадку без разрешения судей и второе – за бросание предмета, или удалить его напрямую, если его поступок помешал сопернику забить гол или лишил соперника явной возможности забить гол. Игра возобновляется штрафным ударом в пользу команды соперника, с места, где находился мяч, когда было совершено нарушение, если нарушение было совершено на половине площадки соперника, или с воображаемой отметки в середине воображаемой средней линии, если нарушение было совершено на половине площадки команды, нарушившей правило (см. Правило 13: Расположение при выполнении штрафного удара);

- если мяч в игре, и предмет не попадает в мяч, судьи должны остановить игру, если они не могут применить «принцип преимущества», и удалить запасного игрока за двойное предупреждение оба за неспортивное поведение, первое предупреждение за выход на площадку без разрешения судей и второе – за бросание предмета. Игра возобновляется штрафным ударом в пользу команды соперника с места, где находился мяч, когда было совершено нарушение, если нарушение

было совершено на половине площадки соперника, или с воображаемой отметки в середине

воображаемой средней линии, если нарушение было совершено на половине площадки команды, нарушившей правило (см. Правило 13: Расположение при выполнении штрафного удара).

Если официальное лицо команды или удаленный игрок направляет в мяч предмет, используя любую часть тела:

- если мяч в игре, и предмет попадает в мяч, судьи должны остановить игру и выгнать официальное лицо или удаленного игрока из технической зоны и прилегающей к ней территории. Игра возобновляется «спорным» мячом. В таком случае один из судей бросает мяч на воображаемую отметку в центре воображаемой средней линии, при этом третий судья помогает ему определить правильное местоположение.

- если мяч в игре, и предмет не попадает в мяч, судьи должны остановить игру, если они не могут применить «принцип преимущества» и выгнать официальное лицо или удаленного игрока из технической зоны и прилегающей к ней территории. Игра возобновляется «спорным» мячом. В таком случае один из судей бросает мяч на воображаемую отметку в центре воображаемой средней линии, при этом третий судья помогает ему определить правильное местоположение.

Если мяч вне игры, и игрок бросает в мяч предмет, судьи выносят ему предупреждение за неспортивное поведение. Игра возобновляется в соответствии с Правилами игры по пляжному футболу.

Если мяч вне игры, но находится на площадке, и запасной игрок бросает в него предмет, независимо от того, играет ли в составе его команды лишний игрок в результате его действия или нет, судьи удаляют запасного игрока за двойное предупреждение, оба за неспортивное поведение, первое предупреждение за выход на поле без разрешения судей и второе – за бросание предмета. Игра возобновляется в соответствии с Правилами игры по пляжному футболу.

Если мяч вне игры, и официальное лицо команды бросает в него предмет, судьи должны выгнать его из технической зоны и прилегающей к ней территории. Игра возобновляется в соответствии с Правилами игры по пляжному футболу.

Предотвращение взятия ворот или лишение явной возможности забить гол

Существуют два нарушения правил, наказуемые удалением и связанные с лишением соперника явной возможности забить гол. Эти нарушения не обязательно совершаются в пределах штрафной площади.

Если судьи применяют «принцип преимущества» при явной возможности забить гол, и гол забит напрямую, несмотря на намеренную игру соперника рукой, игрок не может быть удален, но может быть предупрежден.

Если судьи применяют «принцип преимущества» при явной возможности забить гол, и гол забит напрямую, несмотря на совершенное нарушение со стороны соперника, игрок не может быть удален за само нарушение, но может быть предупрежден или удален, если его действие само по себе служит основанием для вынесения предупреждения или удаления.

Принимая решение, удалять ли с площадки игрока за предотвращение взятия ворот или лишение явной возможности забить гол, судьям следует учитывать следующие обстоятельства:

- расстояние между местом нарушения и воротами;
- перспективу владения или получения мяча под контроль игрока;

- направление развития атаки;
- расположение и количество игроков обороняющейся команды;
- нарушения, связанные с лишением соперника явной возможности забить гол, могут быть наказаны штрафным ударом в рамках Правила 12;
- если запасной игрок нарушил правило, его всегда удаляют.

Если игрок пытается предотвратить гол, намеренно играя рукой после возобновления игры, при котором невозможно напрямую забить гол, игрока не удаляют, но ему выносят предупреждение за неспортивное поведение. Его команда наказывается штрафным ударом или девятиметровым ударом.

Если запасной игрок выходит на площадку с целью помешать взятию ворот или лишить соперника явной возможности забить гол, его удаляют, не зависимо от того, достиг он своей цели или нет.

ПРАВИЛО 13 – Штрафные удары

Процедура

- Мяч в игре, когда по нему нанесен удар, и он движется.
- Штрафной удар может выполняться так, чтобы мяч был поднят в воздух одной или обеими ногами одновременно.
- При выполнении штрафного удара разрешено использовать обманные приемы для введения в заблуждение соперника. Это неотъемлемая часть пляжного футбола. Однако, если по мнению судей обманные приемы представляют собой неспортивное поведение, игрок должен быть предупрежден.
- Если игрок, правильно выполняя штрафной удар, намеренно попадает мячом в соперника, чтобы снова овладеть мячом, при этом не действуя неосторожно и безрассудно и без применения чрезмерной силы, судьи не должны останавливать игру.
- Если мяч взрывается после того, как попадет в одну из стоек ворот или перекладину и не входит в ворота, судьи не дают указание перебить штрафной удар; судьи останавливают игру и возобновляют ее «спорным» мячом. В таком случае один из судей бросает мяч на воображаемую отметку в середине воображаемой средней линии, при этом третий судья помогает ему определить правильную позицию.
- Если судьи дают указание перебить штрафной удар в связи с нарушением, которое не было совершено на сопернике, повторный штрафной удар может быть исполнен любым игроком, игрок, выполняющий удар изначально, не обязан выполнять его повторно.
- Если длительность игрового периода увеличивается в связи с исполнением штрафного удара, и мяч попадает в одну из стоек ворот или в перекладину до того, как пересечет линию ворот между стойками ворот и перекладиной, судьи засчитывают гол.

- Если длительность игрового периода увеличивается в связи с исполнением штрафного удара, судьи разрешают произвести замену защищающегося вратаря, но только при условии соблюдения процедуры замен.

Нарушения правил игры – после свистка судей и до того, как мяч войдет в игру

Нарушения	Результат удара		
	Гол	Нет гола	Место возобновления игры
Атакующий игрок	Штрафной удар Без карточки	Штрафной удар Без карточки	Штрафной удар с центра или с места, где было совершено нарушение
Игрок обороны	Гол Без карточки	Назначается повторный штрафной удар Предупреждение	
Игрок обороны и атакующий игрок	Назначается повторный штрафной удар Без карточки	Назначается повторный штрафной удар Без карточки	-

Нарушения правил игры – после свистка судей и после того, как мяч войдет в игру (касание или игра в мяч в зоне между мячом и угловыми флажками до того, как мяч коснется песка, стоек ворот, перекладины или вратаря)

Нарушения	Результат удара		
	Гол	Нет гола	Место возобновления игры
Атакующий игрок	Штрафной удар Без карточки	Штрафной удар Без карточки	Штрафной удар с центра или с места, где было совершено нарушение

Правила вида спорта Футбол

Игрок обороны	Гол Без карточки	Штрафной удар или девятиметровый удар Без карточки	Штрафной удар или девятиметровый удар в зависимости от места, где было совершено нарушение, или штрафной удар с центра
---------------	---------------------	---	--

ПРАВИЛО 14 – Десятиметровый удар

Процедура

- Во время разбега для выполнения десятиметрового удара разрешено делать обманные движения с целью ввести в заблуждение соперника, и это является неотъемлемой частью пляжного футбола. Однако когда игрок завершил разбег, обманные движения при ударе по мячу являются нарушением Правила 14 и являются неспортивным поведением, за что игрок должен быть предупрежден.

- Если мяч взрывается после того, как попадает в одну из стоек ворот или перекладину и входит в ворота, судьи засчитывают гол.

- Если мяч взрывается после того, как попадает в одну из стоек ворот или перекладину и не входит в ворота, судьи не дают указание перебить десятиметровый удар, но останавливают игру и возобновляют ее «спорным» мячом. В таком случае один из судей бросает мяч на воображаемую отметку в середине воображаемой средней линии, при этом третий судья помогает ему определить правильную позицию.

- Если исполняющий десятиметровый удар игрок наносит по мячу удар вперед, чтобы удар исполнил партнер по команде, судьи засчитывают гол, если была соблюдена процедура исполнения десятиметровых ударов, указанная в Правиле 14.

- Если судьи дают указание перебить десятиметровый удар в связи с нарушением, которое не было совершено на сопернике, повторный десятиметровый удар может быть исполнен любым игроком, игрок, выполняющий удар изначально, не обязан выполнять его повторно.

- Если игрок исполнит десятиметровый удар до сигнала судей, судьи назначают повторный десятиметровый удар и выносят игроку предупреждение.

- Если длительность игрового периода увеличивается в связи с исполнением десятиметрового удара, и мяч попадает в одну из стоек ворот, в перекладину, или во вратаря до того, как пересечет линию ворот между стойками ворот и перекладиной, судьи засчитывают гол.

- Если длительность игрового периода увеличивается в связи с исполнением десятиметрового удара, судьи разрешают произвести замену защищающегося вратаря, но только при условии соблюдения процедуры замен.

Подготовка к выполнению десятиметрового удара

Перед выполнением десятиметрового удара судья должен убедиться, что выполнены следующие требования:

- выполняющий удар игрок идентифицирован;
- мяч установлен на воображаемую десятиметровую отметку надлежащим образом;
- вратарь находится на линии ворот между стойками ворот лицом к выполняющему удар игроку;

- партнеры по команде игрока, выполняющего удар, а также остальные соперники находятся:

- вне пределов штрафной площади;
- в 5 м от мяча;
- позади мяча;
- на площадке.

Нарушения – после свистка судей и до того, как мяч войдет в игру

Нарушения	Результат удара			
	Гол	Нет гола	Дисциплинарные нарушения	Место возобновления игры
Атакующий игрок	Назначается повторный девятиметровый удар	Штрафной удар	-	Штрафной удар с центра или с места, где были нарушены правила игры
Игрок наносит удар по мячу назад	Штрафной удар	Штрафной удар	-	Воображаемая девятиметровая отметка
Удар в исполнении не идентифицированного игрока	Штрафной удар	Штрафной удар	Предупреждение	Воображаемая девятиметровая отметка
Игрок обороны	Гол	Назначается повторный девятиметровый удар	-	Воображаемая девятиметровая отметка (нет гола)
Обе команды	Назначается повторный девятиметровый удар	Назначается повторный девятиметровый удар	-	-

Если атакующий игрок или игрок обороны совершает нарушение на сопернике до того, как мяч войдет в игру, но после того, как один из судей дал указание выполнить удар, удар исполняется. Если гол забивается, а нарушение совершила защищающаяся команда, судьи засчитывает гол; если нарушение совершила атакующая команда, судьи назначают повторный девятиметровый удар. Если

гол не забивается, а нарушение совершила защищающаяся команда, судьи назначают повторный девятиметровый удар; если нарушение совершила команда, выполняющая девятиметровый удар,

судьи наказывают команду штрафным ударом с места, где произошло нарушение, и возобновляют игру штрафным ударом с места, где произошло нарушение, если нарушение произошло на половине площадки соперника, или с воображаемой отметки в середине воображаемой средней линии, если нарушение произошло на своей половине площадки (см. Правило 13: Расположение при выполнении штрафного удара). В случае необходимости судьи применяют соответствующие дисциплинарные санкции.

ПРАВИЛО 15 – Ввод мяча

Процедура – Нарушения

Судьи должны помнить, что соперник не может быть ближе 5 м от точки ввода мяча. В случае необходимости судьям следует напомнить игроку о соблюдении дистанции до ввода, если команда соперника настаивает на требуемой дистанции, и вынести игроку предупреждение, если он и после этого не отошел на нужное расстояние. Игра возобновляется вводом мяча, а отсчет четырех секунд начинается заново, если уже был начат до этого.

Если команда, выполняющая ввод мяча, желает осуществить ввод как можно быстрее, и в результате у соперника нет достаточно времени, чтобы отойти на необходимое расстояние, судьи продолжают игру, даже если соперник играет или касается мяча после того, как будет осуществлен ввод.

Если игрок, правильно производя ввод мяча, преднамеренно наносит по мячу удар ногой/бросает мяч в соперника, чтобы сыграть мячом повторно, но при этом, не действуя неосторожно и безрассудно и без применения чрезмерной силы, судьи должны продолжить игру.

Если мяч непосредственно после ввода попадает в ворота соперника, судьи должны назначить ввод мяча от ворот. Если мяч непосредственно после ввода попадает в ворота команды, игрок которой производил ввод, судьи должны назначить угловой удар.

Если мяч не входит в пределы площадки после ввода, судьи дают указание игроку команды соперника выполнить ввод мяча.

Если, как часть игрового момента, вратарь оказывается за пределами своих ворот, или он или любой другой игрок оказывается за пределами площадки, команда соперника может быстро ввести мяч в игру.

Если процедура ввода мяча нарушена, судьи могут не применять «принцип преимущества», даже если мяч напрямую оказался у соперника, но дают указание игроку команды соперника выполнить ввод мяча повторно.

ПРАВИЛО 16 – Ввод мяча от ворот

Процедура – Нарушения

Если соперник входит в пределы штрафной площади и находится там прежде, чем мяч

окажется в игре, и игрок обороняющейся команды нарушает против него правила, назначается

повторный ввод мяча от ворот, а обороняющийся игрок может быть предупрежден, либо удален в зависимости от вида нарушения.

Если вратарь при правильном выполнении ввода мяча от ворот намеренно бросает мяч в соперника, расположенного за пределами штрафной площади, но при этом, не действуя неосторожно и безрассудно и без применения чрезмерной силы, судьи должны продолжить игру.

Если при исполнении ввода мяча от ворот вратарь не выбрасывает мяч из своей штрафной площади, судьи назначают повторный ввод мяча от ворот, при этом, как только вратарь будет готов исполнить ввод мяча повторно, отсчет четырех секунд продолжается с места остановки.

Чтобы начать отсчет четырех секунд, судьям необязательно дожидаться, пока вратарь возьмет мяч в руки, но они должны дать сигнал свистком о начале отсчета.

Если вратарь, правильно выполнивший ввод мяча от ворот, намеренно касается мяча руками за пределами своей штрафной площади после того, как мяч покинул штрафную площадь, и до того, как мяча коснулся другой игрок, судьи, помимо назначения штрафного удара в пользу команды соперника, могут применить к вратарю дисциплинарные санкции в соответствии с Правилами игры по пляжному футболу.

Если вратарь исполняет ввод мяча от ворот ногами, судьи выносят ему предупреждение и дают указание исполнить ввод мяча от ворот руками, но при этом, как только вратарь будет готов исполнить ввод мяча повторно, отсчет четырех секунд продолжается с места остановки.

Если, как часть игрового момента, вратарь оказывается за пределами своих ворот, или он или любой другой игрок оказывается за пределами площадки, команда соперника может быстро исполнить ввод мяча от ворот.

Если вратарь выполняет ввод мяча от ворот, и мяч пересекает линию его ворот или боковую линию, не покинув до этого штрафную площадь, судьи назначают повторный ввод мяча от ворот, но при этом, как только вратарь будет готов исполнить ввод мяча повторно, отсчет четырех секунд продолжается с места остановки.

Если при исполнении ввода мяча от ворот мяч попадает в одного из судей внутри штрафной площади, не покинув до этого штрафной площади, и входит в игру, судьи не предпринимают никаких действий.

ПРАВИЛО 17 – Угловой удар

Процедура – Нарушения

Судьи должны помнить, что соперник должен располагаться на расстоянии не менее 5м от воображаемого углового сектора, пока мяч не вошел в игру (для определения расстояния могут быть использованы разметки за пределами игровой площадки). Если необходимо, до выполнения углового удара, судьи должны напомнить игроку о соблюдении дистанции и вынести игроку предупреждение, если он и после этого не отошел на нужное расстояние.

Если правильно выполнявший угловой удар игрок намеренно наносит по мячу удар в сторону соперника для того, чтобы снова получить мяч, но при этом, не действуя неосторожно и безрассудно

и без применения чрезмерной силы, судьи должны продолжить игру.

Мяч должен быть установлен внутри воображаемого углового сектора и считается в игре после того, как по нему был нанесен удар. Следовательно, мяч не должен покинуть воображаемый угловой сектор, чтобы войти в игру.

Если, как часть игрового момента, вратарь оказывается за пределами своих ворот, или он или любой другой игрок оказывается за пределами площадки, команда соперника может быстро исполнить угловой удар, если сделает это правильно.

Процедуры определения победителя матча или по итогам матчей дома и в гостях

Удары с воображаемой девятиметровой отметки

Процедура

- Удары с воображаемой девятиметровой отметки не являются частью матча.
- Штрафную площадь, где выполняются удары с воображаемой девятиметровой отметки, можно поменять только, если ворота или покрытие площадки стали непригодными или по причинам безопасности.
 - После того, как все имеющие на это право игроки выполнили удары с воображаемой девятиметровой отметки, нет необходимости соблюдать очередность выполнения ударов, которая была в первой серии.
 - Каждая команда отвечает за выбор игроков из числа игроков основного состава и запасных игроков и определяет очередность выполнения ими ударов с воображаемой девятиметровой отметки. Каждая команда должна сообщить третьему судье о своем решении до начала исполнения ударов.
 - Во время выполнения ударов с воображаемой девятиметровой отметки ни один из игроков, получивших травму (кроме вратаря), не может быть заменен, даже при наличии замен.
 - Если вратарь удаляется с поля во время выполнения ударов с воображаемой девятиметровой отметки, он может быть заменен игроком, соответствующим требованиям, но не другим вратарем, если второй вратарь не был включен в число игроков, имеющих право на выполнение ударов с воображаемой девятиметровой отметки.
 - Игрок или запасной игрок могут быть предупреждены или удалены во время выполнения ударов с воображаемой девятиметровой отметки.
 - Если имеющий или не имеющий право на выполнение ударов с воображаемой девятиметровой отметки игрок получает предупреждение во время игрового или дополнительного времени, а затем получает второе предупреждение во время выполнения ударов с воображаемой девятиметровой отметки, он должен быть удален за второе предупреждение.
 - Судьи не должны прекращать серии ударов с воображаемой девятиметровой отметки, если в одной из команд во время выполнения ударов с воображаемой девятиметровой отметки останется менее трех игроков.
 - Если во время выполнения ударов с воображаемой девятиметровой отметки игрок получает травму или удаляется с площадки, и в команде остается на одного игрока меньше, судьям не

следует сокращать число игроков команды соперника, выполняющих удары.

- Одинаковое количество игроков в каждой команде требуется только в начале выполнения ударов с воображаемой девятиметровой отметки.
- Если мяч попадает в стойки ворот или перекладину, или вратаря до того, как пересечет линию ворот между стойками ворот и перекладиной, судьи засчитывают гол.
- Если мяч взрывается или становится непригодным после попадания в одну из стоек ворот или перекладину и входит в ворота, судьи засчитывают гол.
- Если мяч взрывается или становится непригодным после попадания в одну из стоек ворот или перекладину и не входит в ворота, судьи не назначают повторный удар, и считается, что удар с девятиметровой отметки исполнен.
- Если по правилам соревнования для определения победителя матча или по итогам матчей дома и в гостях необходимо применить удары с воображаемой девятиметровой отметки, а команды отказываются пробивать удары, судьи должны сообщить об инциденте соответствующей инстанции.
- Если до начала ударов с воображаемой девятиметровой отметки один или более игроков, имеющих право на исполнение ударов и не получивших травму, покидает площадку или отказывается выполнять удары с воображаемой девятиметровой отметки после начала выполнения ударов, судьи прекращают исполнение ударов с воображаемой девятиметровой отметки и информируют соответствующую инстанцию о случившемся.
- Во время исполнения ударов с воображаемой девятиметровой отметки судьи не должны разрешать использовать на площадке средства связи. Если по правилам соревнования разрешается использовать камеру, она должна располагаться со стороны площадки напротив зоны запасных, на одной линии с воображаемой средней линией и не далее 2м от боковой линии.

Часть 4. Интерактивный футбол. Правила игры 2017/2018

ПРАВИЛО 1 - Термины

Интерактивный футбол - дисциплина футбола, представляющая собой соревнования между игроками по основным принципам и правилам вида спорта «футбол», которые адаптируются в виртуальное пространство с помощью интерактивных технологий (программного обеспечения), а также с использованием технических средств.

Интерактивные технологии (программное обеспечение) – совокупность компьютерных программ (в т.ч. футбольный симулятор), используемых для функционирования внутриигровой механики (геймплея).

Технические средства – совокупность технических устройств и методов, которые обеспечивают взаимодействие игрока с интерактивными технологиями для функционирования внутриигровой механики (геймплея).

Внутриигровая механика (геймплей) – игровой процесс с точки зрения игрока, а именно имитация игры в футбол, создаваемая футбольным симулятором с адаптацией основных принципов и правил вида спорта «футбол» и с сохранением всех пропорций в размерах игровой площадки,

игроков, инвентаря (относительно друг друга).

Правила проведения соревнований по виду спорта Футбол

Футбольный симулятор – компьютерная программа, имитирующая процесс игры в футбол, соответствующий основным принципам и правилам вида спорта «футбол».

Устройство управления – техническое средство, используемое игроком для управления футбольным симулятором.

Устройство отображения – техническое средство, которое визуализирует внутриигровую механику (геймплей).

ПРАВИЛО 2 – Игровая площадка и техническая площадка

Игровая площадка

Игровой площадкой признается футбольное поле в виртуальном пространстве. Футбольное поле в виртуальном пространстве должно быть прямоугольным и должно быть размечено непрерывными линиями. Поле для игры должно соответствовать всем требованиям, предъявляемым правилами игры в футбол, включая, но не ограничиваясь, к его форме, разметке, наличию специальных зон и площадей (например, штрафная площадь, площадь ворот и т.д.).

Размеры футбольного поля в виртуальном пространстве и разметки, наносимой на него, установленные для вида спорта «футбол», должны быть пропорционально адаптированы в футбольный симулятор.

*

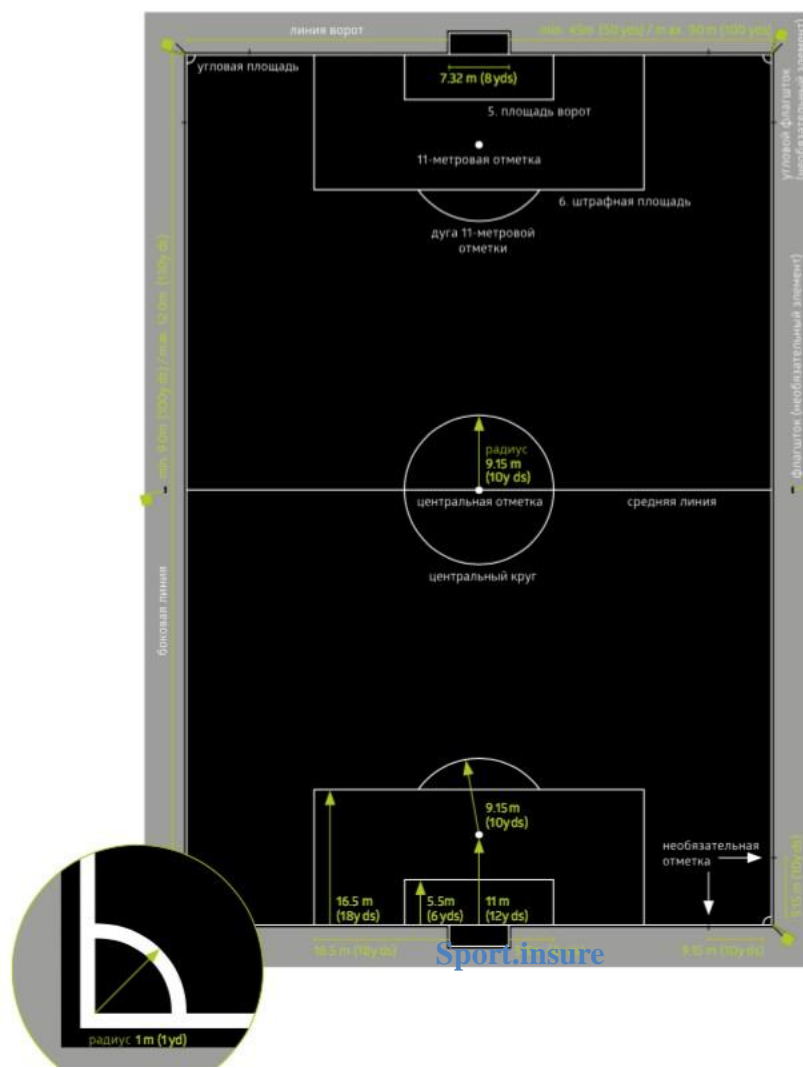

*Размеры, указанные на рисунке, должны быть адаптированы в виртуальное пространство с сохранением пропорций.

Ворота

Ворота должны размещаться по центру на каждой из линий ворот.

Ворота состоят из двух вертикальных стоек, находящихся на равном расстоянии от угловых флажков и соединенных сверху горизонтальной перекладиной. Ворота, располагающиеся на футбольном поле в виртуальном пространстве, должны соответствовать всем требованиям, предъявляемым правилами игры в футбол, включая, но не ограничиваясь, к их форме и размеру.

Размеры ворот, располагающихся на футбольном поле в виртуальном пространстве, установленные для вида спорта «футбол», должны быть пропорционально адаптированы в футбольный симулятор.

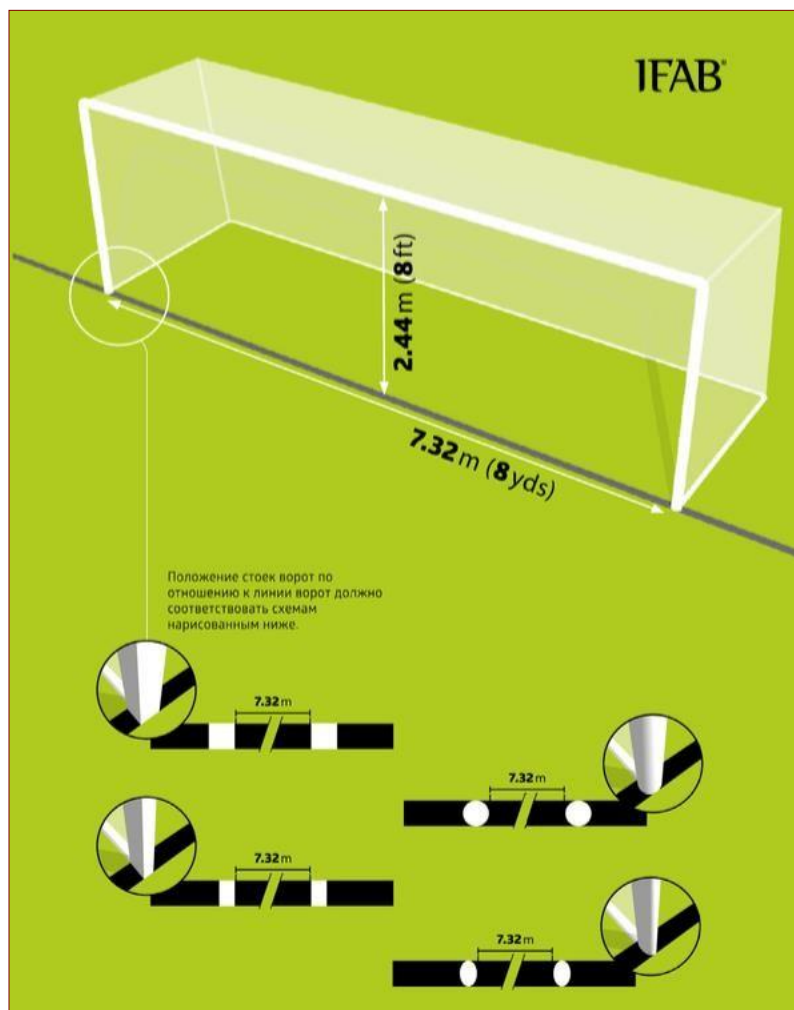

* Размеры, указанные на рисунке, должны быть адаптированы в виртуальное пространство с сохранением пропорций.

Техническая площадка

Техническая площадка представляет собой помещение (в т.ч. открытого типа) и/или часть помещения произвольных размеров и с произвольной разметкой, на которой располагаются игроки, судья, а также технические средства.

На технической площадке во время матча игроки должны располагаться таким образом, чтобы каждый из игроков мог беспрепятственно наблюдать за игровым процессом, визуализируемом устройством отображения, а также управлять им.

Игроки во время матча не должны перекрывать и/или ограничивать обзор устройства отображения своему сопернику и судье.

Судья должен располагаться во время матча таким образом, чтобы не перекрывать и не ограничивать обзор игрокам, при этом иметь возможность наблюдать за игровым процессом на технической площадке и видеть устройство отображения.

Требования, предъявляемые настоящими Правилами к технической площадке, не применяются к матчам, проводимым в формате Онлайн.

ПРАВИЛО 3 – Спортивный инвентарь и оборудование

К инвентарю и оборудованию интерактивного футбола относится инвентарь и оборудование, предусмотренные правилами игры в футбол.

ПРАВИЛО 4 – Технические средства

К техническим средствам интерактивного футбола относятся игровые платформы со специальным программным обеспечением, позволяющим запустить футбольный симулятор, устройства управления и устройства отображения.

Игровые платформы

К игровым платформам относятся:

- персональный компьютер;
- Microsoft Xbox;
- Sony PlayStation;
- Иные компьютерные устройства, способные воспроизвести футбольный симулятор, соответствующий требованиям настоящих Правил.

Устройства управления

К устройствам управления относятся устройства ввода, с помощью которых игрок отдает команды соответствующей игровой платформе:

- клавиатура и мышь;
- геймпад Microsoft Xbox;
- геймпад Sony PlayStation.

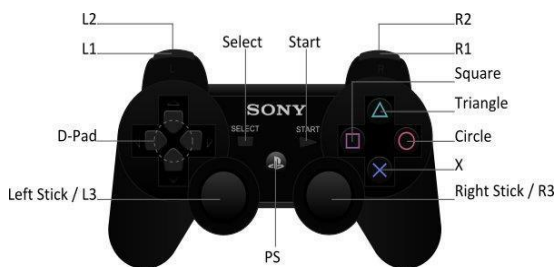

Примеры устройств управления: геймпад Microsoft Xbox (слева) и геймпад Sony PlayStation (справа)

Устройства отображения

К устройствам отображения относятся устройства вывода, с помощью которых визуализируется внутриигровая механика:

- Монитор (дисплей, экран);
- Проектор.

Футбольный симулятор

Внутриигровая механика футбольного симулятора должна соответствовать основным принципам и правилам вида спорта «футбол» и предусматривать возможность использования игроком технических действий с мячом (пас, удар и др.) и без мяча (отбор, подкат и др.), а также элементов футбольной тактики (игровых схем, тактических действий и т.д.), используемых при игре в футбол. Количество таких технико-тактических действий должно обеспечивать максимально реалистичную имитацию игры по правилам вида спорта «футбол». Футбольным симулятором должна быть предусмотрена фиксация нарушений по правилам вида спорта «футбол», а также применение санкций за их совершение (предупреждение, удаление, штрафной удар и др.). Внутриигровая механика футбольного симулятора должна соответствовать законам физики.



Пример внутриигровой механики футбольного симулятора

ПРАВИЛО 5 – Формат матчей

Общие правила

Матчи проходят между 2 (двумя) игроками в режиме "один на один". Матч проходит с использованием игроками игровых платформ одного типа.

Регламентами соревнований может быть предусмотрено иное количество игроков.

Оффлайн и Онлайн

Матчи проходят в формате оффлайн или онлайн.

Формат матча оффлайн представляет собой состязание между игроками, которое происходит на одной игровой платформе или на двух игровых платформах, соединенных между собой соответствующим образом без использования Интернет-соединения. При проведении матча в формате оффлайн соперники находятся в непосредственной близости друг от друга.

Формат матча онлайн представляет собой состязание между игроками, которое происходит на двух игровых платформах, соединенных между собой с использованием Интернет-соединения. Формат онлайн предполагает, что игроки соревнуются между собой дистанционно, при этом они не находятся в непосредственной близости друг от друга.

Продолжительность матчей и паузы в игре

Матч состоит из двух равных таймов по 6 минут каждый, если регламентом соревнования не предусмотрено иное.

Игроки имеют право на перерыв между двумя таймами, длительность которого не превышает 45 секунд, если регламентом соревнования не предусмотрено иное.

Паузы вне перерыва могут быть осуществлены игроками, а также по указанию судьи при особых обстоятельствах.

Количество пауз и порядок их использования определяется регламентом соревнования.

Во время паузы игроки могут совершать замены в количестве, установленном регламентом соревнования с учетом возможностей футбольного симулятора, а также иные действия, незапрещенные регламентом соревнования.

Определение победителя

Определение победителя осуществляется по правилам вида спорта «футбол».

Игрок, забивший в течение матча большее количество голов, считается победителем. Если обоими игроками забито равное количество голов или не было забито ни одного гола, то матч заканчивается вничью.

Если регламент соревнований требует определить игрока - победителя матча, закончившегося вничью, то разрешены только следующие процедуры во внутриигровой механике (геймплее) футбольного симулятора:

- дополнительное время (два равных тайма по 2 минуты каждый)
- удары с 11-метровой отметки.

Определение победителя матча, закончившегося вничью, осуществляется в соответствии с регламентом соревнования.

Во время выполнения ударов с 11-метров игрокам запрещается смотреть на средство управления соперника.

Гол считается забитым, если он зафиксирован футбольным симулятором по правилам вида спорта «футбол».

ПРАВИЛО 6 – Игроки

Матч в виртуальном пространстве проводится с участием двух команд, каждая из которых состоит максимум из 11 виртуальных игроков; один из них вратарь.

Игроками дисциплины «интерактивный футбол» могут быть спортсмены обоих полов, при этом разных возрастов.

Не запрещается участие в одном матче игроков разного пола и возраста.

Занятие интерактивным футболом разрешается лицам не моложе 13 лет.

Игроки при занятии спортивной дисциплиной, а также при участии в спортивных соревнованиях по интерактивному футболу обязаны соблюдать настоящие Правила, а также регламенты и положения, утвержденные организатором соревнований.

Игрокам запрещается использовать любые предметы, инвентарь или оборудование, непредусмотренные настоящими Правилами и/или регламентами соревнований, которые при этом представляют потенциальную опасность для жизни и/или здоровья окружающих и/или самого игрока.

Игрокам запрещается использовать любое программное обеспечение, влияющее на внутриигровую механику футбольного симулятора, в том числе, предназначенное для изменения его внутриигровых параметров, в целях предоставления преимущества себе и/или создания препятствий для нормального хода игры своему оппоненту (т.е. чит-коды и др.).

ПРАВИЛО 7 – Судьи и официальные лица

Каждый матч контролируется судьей, который имеет все полномочия по обеспечению соблюдения Правил игры в интерактивный футбол в отношении матча по интерактивному футболу.

Решения принимаются судьей в меру его компетенции согласно Правилам игры в интерактивный футбол и «духу игры» и основываются на мнении судьи, принимающего по своему усмотрению соответствующие решения в рамках Правил интерактивного футбола.

В случае проведения матча в формате оффлайн судья должен находиться на технической площадке во время игры таким образом, чтобы не ограничивать обзор устройства отображения игрокам и зрителям и при этом иметь возможность непосредственно наблюдать за ходом игрового процесса в режиме реального времени.

Решения судьи являются окончательными.

Если судья не в состоянии выполнять свои функции, игра должна быть немедленно поставлена на паузу по указанию официальных лиц и должна быть произведена замена судьи.

Судья не может изменить решение, принятое футбольным симулятором автоматически.

Полномочия и обязанности судьи:

- обеспечивает соблюдение Правил игры;
- контролирует матч во взаимодействии с другими официальными лицами матча;
- действует как хронометрист, ведет запись событий матча и предоставляет соответствующим организациям протокол матча, включающий информацию о дисциплинарных санкциях и любых других инцидентах, произошедших до, во время и после окончания матча;
- проверяет настройки футбольного симулятора перед началом каждого матча на соответствие настоящим Правилам, а также регламентам соревнований;
- контролирует и/или дает сигнал для начала матча;
- применяет к игрокам дисциплинарные санкции, предусмотренные правилами игры в интерактивный футбол, за нарушение правил в интерактивный футбол и/или недисциплинированное поведение;

- останавливает, прерывает или прекращает матч при любом нарушении Правил игры или в результате постороннего вмешательства, в том случае, если такое нарушение Правил игры в интерактивный футбол или такое постороннее вмешательство мешает проведению матча или приостанавливает проведение матча, а также не позволяет закончить матч;
- не позволяет посторонним лицам выходить игровую площадку.

Экипировка судьи

Обязательная экипировка:

- Свисток (свистки);
- Часы;
- Красная и желтая карточки;
- Блокнот для записи (или другие предметы для записи событий матча);
- Устройство коммуникации с другими официальными лицами матча.

Особенности работы судьи в матчах, проводимых в формате онлайн:

Во время проведения матча в формате онлайн судья осуществляет свои полномочия дистанционно, при этом лишь те из них, которые могут быть осуществлены при таком формате матча.

Официальные лица

Официальным лицом является уполномоченный представитель организатора соревнования и/или соответствующей федерации по виду спорта «футбол», которое осуществляет общий контроль за соблюдением Правил игры в интерактивный футбол во время соревнования и/или матча.

Конкретные полномочия официальных лиц могут определяться регламентом соревнования.

ПРАВИЛО 8 – Нарушение правил и недисциплинированное поведение

Игроки обязаны придерживаться общепринятых норм поведения, проявлять уважительное отношение к официальным лицам, судьям, зрителям, представителям прессы, а также к другим участникам соревнований.

Игроки обязаны воздерживаться от грубых и оскорбительных высказываний, жестов и действий. Игроки обязаны соблюдать принципы спортивного поведения и принцип честной игры.

Запрещено:

- применение физической силы, а также любые угрожающие действия по отношению к официальным лицам, судьям, зрителям, представителям прессы, а также к другим участникам соревнований;

- выведение из строя и иное причинение вреда спортивному инвентарю и оборудованию;
- любое вмешательство в процесс игры, препятствующее нормальному ходу матча.

Недисциплинированное поведение наказывается предупреждением или удалением.

Дисциплинарные санкции:

Желтая карточка используется для того, чтобы показать игроку, что он был предупрежден.

Красная карточка используется для того, чтобы показать игроку, что он был удален, следствием чего является присуждение технического поражения в данном матче.

Судья имеет полномочия принимать дисциплинарные санкции с момента выхода игроков на техническую площадку и до момента ухода игроков. Если до выхода на техническую площадку в начале матча игрок совершит нарушение, за которое его следует удалить, судья имеет право не разрешить игроку принимать участие в матче.

Судья вносит в протокол сведения обо всех нарушениях в матче и иных случаях недисциплинированного поведения.

Игрок, который совершит нарушение, заслуживающее предупреждения или удаления, против соперника, официального лица, судьи, зрителя, представителя прессы, наказывается в соответствии с характером его нарушения.

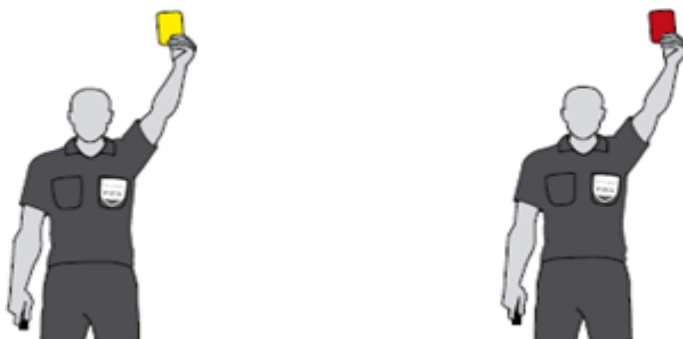

Предупреждение (желтая карточка) Удаление (красная карточка)

Нарушения, наказуемые предупреждением

Игрок предупреждается, если он:

- затягивает возобновление игры;
- показывает несогласие словом или действием;
- выходит, возвращается или умышленно покидает игровую площадку без разрешения судьи;
- систематически нарушает Правила игры (не существует точного числа или

характеристики нарушений, чтобы считать их «систематическими»);

- совершает иные действия, квалифицирующиеся судьей как неспортивное поведение.

Предупреждения за неспортивное поведение

Существуют различные обстоятельства, когда игрок должен быть предупрежден за неспортивное поведение, включая случаи, если он:

- попытался обмануть судью, например, симулируя травму, или, что против него было совершено нарушение (симуляция);
- попытался воздействовать на соперника предотвратить гол, но гол был забит;
- показал неуважение к игре;
- словесно провоцирует соперника, когда идет игра или при ее возобновлении.

Празднование гола

Игроки могут праздновать забитый гол, но празднование не должно быть чрезмерным и не должно приводить к затягиванию времени.

Игрок должен быть предупрежден, если:

- жестикулирует в провокационной, насмешливой или подстрекательской манере;
- закрывает голову или лицо маской или другим подобным предметом;
- снимает одежду;
- затягивает возобновление игры.

Нарушения, наказуемые удалением:

Игрок, который совершит любое из следующих нарушений, удаляется, если:

- воздействует на соперника таким образом, что лишает его гола или очевидной возможности забить гол;
- совершает серьезное нарушение правил;
- плюет в соперника или в любого другого человека;
- ведет себя агрессивно;
- использует оскорбительные, обидные или нецензурные слова и/или жесты;
- получает второе предупреждение в одном матче;
- выводит из строя и иным образом причиняет вред спортивному инвентарю и оборудованию.

Лишение гола:

В случае лишения гола или явной возможности забить гол судье необходимо учитывать обстоятельства внутриигровой механики:

- расстояние от места нарушения до ворот;
- основное направление атаки;
- возможность или владение или получение под контроль мяча;
- расположение и количество защитников.

Серьезное нарушение правил

Физическое воздействие, угрожающее безопасности соперника, в том числе использование чрезмерной силы или жестокости должны быть наказаны, как серьезное нарушение правил, кроме случая, когда использованная сила была незначительной.

Агрессивное поведение

Агрессивное поведение - это действие, когда игрок использует или пытается использовать чрезмерную силу или жестокость к любому лицу, кроме соперника.

Задержка возобновления игры для показа карточки

Если судья решил предупредить или удалить игрока, игра должна быть приостановлена (включен режим «пауза») и не должна возобновляться до тех пор, пока санкции не будут вынесены.

Возобновление игры

Возобновление игры после нарушений и недисциплинированного поведения осуществляется по указанию судьи. В случае, если мяч контролировал игрок, нарушивший Правила, то после возобновления игры, он обязан передать его сопернику.

Преимущество

Если судья предоставил преимущество при нарушении, за которое должно быть вынесено предупреждение/удаление игрока, когда будет остановлена игра, то это предупреждение/удаление должно быть вынесено, когда игра в следующий раз будет приостановлена, за исключением ситуации, когда была явная возможность забить гол и в результате гол был забит. В этом случае игрок будет предупрежден за неспортивное поведение.

Преимущество не следует предоставлять в ситуациях, связанных с серьезными нарушениями правил, агрессивным поведением или вторым предупреждением, за исключением случая, когда есть явная возможность забить гол. Судья должен удалить игрока, когда игра в следующий раз будет приостановлена.».

Часть 5. Правила игры. Футбол 6х6, 7х7, 8х8.

ПРАВИЛО 1 – ПОЛЕ ДЛЯ ИГРЫ.

Покрытие поля

Поле для игры должно быть полностью натуральным или полностью искусственным игровым покрытием, за исключением случаев когда регламент соревнований разрешает совмещенную комбинацию искусственных и натуральных материалов (гибридная система).

Разметка поля

Поле для игры должно быть прямоугольным и размечено непрерывными линиями которые должны быть безопасными. Эти линии входят в площадь, которую они ограничивают. Две длинные линии, ограничивающие поле для игры, называются боковыми, две короткие – линиями ворот. Поле для игры делится на две половины средней линией, которая соединяет точки, расположенные посередине двух боковых линий. Центральная отметка показывает середину средней линии поля. Все линии должны быть одинаковой ширины, которая не должна превышать 12 сантиметров. Ширина линии ворот должна быть такой же, как ширина стоек и перекладины. Когда используются искусственные покрытия иные линии разрешены при условии, что они нанесены другими цветами, отличными от линий для игры в футбол. Игрок, делающий неразрешенные отметки на поле для игры, должен быть предупрежден за неспортивное поведение. Если судья заметит, что игрок делает это во время игры, игрок должен быть предупрежден, когда мяч выйдет из игры.

В случаях, когда нанесение разметки затруднено или погода препятствует сохранению разметки (ливень, снегопад, метель), разметка заменяется (дублируется) предметами: фишки, конусы, другие предметы. Кроме углов поля предметы устанавливаются в следующих обязательных точках: на боковых линиях – напротив центра поля и линий штрафных, на линии ворот – напротив штрафных линий.

Размеры

Боковая линия должна быть длиннее линии ворот.

Длина: минимум 40 метров, максимум 70.

Ширина: минимум 20 метров, максимум 40 .

Штрафная площадь (в зависимости от размера ворот)

Для игры с воротами 3х2 метра

Из точек, на расстоянии 6 метров от внутренней стороны каждой стойки ворот, под прямым углом к линии ворот, вглубь поля проводятся две линии. На расстоянии 6 метров эти линии соединяются другой линией, параллельной линии ворот. Зона, ограничиваемая этими линиями и линией ворот называется штрафной площадью.

Для игры с воротами 5х2 метра

Из точек, на расстоянии 9 метров от внутренней стороны каждой стойки ворот, под прямым углом к линии ворот, вглубь поля проводятся две линии. На расстоянии 9 метров эти линии соединяются другой линией, параллельной линии ворот. Зона, ограничиваемая этими линиями и линией ворот называется штрафной площадью.

Для игры с воротами 5.60 x2. 35 метра

Из точек, на расстоянии 10 метров от внутренней стороны каждой стойки ворот, под прямым углом к линии ворот, вглубь поля проводятся две линии. На расстоянии 10 метров эти линии соединяются другой линией, параллельной линии ворот. Зона, ограничиваемая этими линиями и линией ворот, называется штрафной площадью.

Угловой сектор

От каждого углового флажштока внутрь поля для игры может проводиться четверть окружности радиусом 1 м.

Флагштоки

В каждом углу поля могут быть установлены флаги, которые крепятся на флаг-штоках, не имеющих заостренного верхнего наконечника. Вместо флагов могут быть установлены конусы (конусообразные предметы). Для обозначения разметки могут также использоваться другие предметы. Любые предметы, используемые для разметки (включая флаги и конусы) должны быть безопасны для участников соревнований.

Ворота

Ворота должны размещаться по центру каждой из линий ворот. Они состоят из двух вертикальных стоек, находящихся на равном расстоянии от углов поля и соединенных сверху горизонтальной перекладиной. Расстояние между стойками – от 3 до 5.6 метров, а расстояние от нижнего контура перекладины до поверхности земли – от 2 до 2,35 метров. Ширина и высота сечения обеих стоек и перекладины должны быть одинаковыми и не превышать 12 см. Ширина линии ворот равна ширине стоек и перекладины. К воротам и грунту за воротами прикрепляются сетки, которые должны быть надежно закреплены и расположены так, чтобы не мешать вратарю. Наличие сетки на обеих воротах является обязательным условием проведения игры.

Безопасность. Ворота должны быть закреплены в земле или находится в устойчивом положении.

ПРАВИЛО 2 - МЯЧ.

Свойства и размеры

Все мячи должны:

- иметь сферическую форму;
- быть изготовлены из пригодного для этих целей материала;
- иметь длину окружности не более 70 см и не менее 68 см;

- на момент начала матча весить не более 450 гр. и не менее 410 гр.;

- иметь давление, равное 0,6-1,1 атмосферы (600-1100 гр./кв. см) на уровне моря.

Замена поврежденного мяча

Если мяч во время игры пришел в негодность:

- игра останавливается и возобновляется «спорным» мячом в том месте, где был мяч в тот момент, когда он пришел в негодность. Если мяч пришел в негодность при начальном ударе, ударе от ворот, угловом ударе, штрафном/свободном ударе, 6, 9, 10 – метровом ударе или вбрасывании мяча из-за боковой линии, то игра возобновляется таким же способом.

Мяч не может быть заменен в ходе матча без разрешения судьи. Дополнительные мячи должны соответствовать данным требованиям и могут быть размещены вокруг поля. Их использование находится под контролем судьи.

ПРАВИЛО 3 - ИГРОКИ.

Возрастные группы:

Мужчины 14 лет и старше;

Юниорки до 26 лет (минимальный возраст участников –14 лет).

Количество игроков

Матч проводится с участием двух команд, с числом игроков в каждой не более – 6, 7, 8 для футбола 6х6, 7х7, 8х8 соответственно, включая вратаря. Матч не может начинаться, если в состав любой из команд входит менее 4, 5, 6 игроков для футбола 6х6, 7х7, 8х8 соответственно.

Количество замен

Командам разрешается проводить неограниченное количество замен с правом замененного игрока вновь выйти на поле. Замены производятся только во время остановки игры и с разрешения судьи матча.

Порядок замены

Для замены одного игрока на другого необходимо выполнение следующих условий:

- о любой предполагаемой замене необходимо поставить в известность судью;
- выходящий на замену игрок выходит на поле для игры только после того, как его покинет игрок, которого заменяют, и после получения сигнала от судьи;
- игрок выходит на поле для игры только у средней линии и во время остановки игры.

Замена завершается после выхода запасного игрока на поле. С этого момента запасной игрок становится полевым игроком, а покинувший поле игрок становится запасным. Все запасные игроки подчиняются полномочиям и юрисдикции судьи, независимо от того, принимают они участие в игре или нет.

Замена вратаря

Любые другие игроки (полевые и запасные) могут поменяться с вратарем местами, при условии, что судья поставлен об этом в известность до замены и замена производится в момент остановки матча.

Нарушения/наказания

Если запасной игрок выходит на поле без разрешения судьи – игра останавливается, а запасной игрок получает предупреждение с показом желтой карточки и ему предлагается покинуть поле. Игра возобновляется розыгрышем «свободным ударом» в том месте, где мяч находился в момент остановки игры.

Если игрок меняется местами с вратарем без предварительного разрешения судьи – игра продолжается.

Когда мяч в следующий раз выйдет из игры, соответствующие игроки получают предупреждение с показом желтой карточки. За нарушение численного состава (на поле находится больше восьми игроков одной команды) последний (последние) вышедшие на поле игроки получают предупреждение с показом желтой карточки. Во всех указанных ситуациях судья должен руководствоваться Правилом принципа преимущества.

Возобновление игры

В случае если игра останавливается судьей для вынесения предупреждения, то она возобновляется свободным ударом, выполняемым игроком противоположной команды с того места, где мяч находился в момент остановки игры.

Удаление игрока до начала игры

Игрок, удаленный с поля до фактического начала матча, не может принимать участия в матче. Команда начинает игру в полном составе.

Лишние на поле для игры

Тренер и другие официальные лица команд, внесенные в протокол (за исключением игроков и запасных), являются официальными лицами команд. Любой, не внесенный в протокол матча как игрок, запасной игрок или официальное лицо команды, является посторонним лицом.

Если официальное лицо команды, запасной, замененный или удаленный игрок или постороннее лицо выйдет на поле для игры, судья должен:

- остановить игру только если это помешает игре;
- убрать лишнего с поля в момент остановки игры;
- вынести соответствующие дисциплинарные санкции.

Если игра была остановлена по причине вмешательства:

- официальное лицо команды, запасной игрок, замененный или удаленный игрок – игра возобновляется штрафным или 6, 9, 10 – метровым ударом;
- посторонний – игра возобновляется «спорным» мячом.

Если мяч попадает в ворота и вмешательство не помешало обороняющейся команде сыграть в мяч, гол засчитывается, если мяч прошел в ворота (даже если произошел контакт с мячом) за исключением случая, когда мяч прошел в ворота соперника.

Если после забитого гола до возобновления игры судья замечает, что когда забивался гол, на поле был лишний:

- судья должен отменить гол если:
- это был, запасной, замененный или удаленный игрок команды забившей гол;
- это постороннее лицо, которое вмешалось в игру, за исключением гола, забитого в результате обстоятельств, указанных выше в разделе «лишние на поле для игры».

Игра возобновляется ударом от ворот, угловым ударом или «спорным» мячом.

- судья должен засчитать гол, если лишний на поле был:
- игрок, запасной, замененный, удаленный или официальное лицо команды в ворота которой был забит гол;
- посторонний, который не вмешивался в игру.

Во всех остальных случаях судья должен удалить постороннего с поля для игры.

Если после забитого гола игра была возобновлена, и судья понял, что на поле был посторонний в то время, когда был забит гол, то гол не может быть отменен.

Если лишний все еще находится на поле, судья должен:

- остановить игру;
 - убрать постороннего с поля;
 - возобновить игру «спорным» мячом или, соответственно, штрафным/ свободным ударом.
- Судья должен сообщить об инциденте в соответствующие инстанции.

Капитан команды

Капитан команды не имеет особого статуса или привилегий, однако он несет ответственность за поведение команды.

ПРАВИЛО 4 – ЭКИПИРОВКА ИГРОКОВ.

Безопасность

Игроки команды должны быть экипированы в спортивную одежду и спортивную обувь. Все игроки, находящиеся на футбольном поле, должны иметь одинаковые (идентичные) футболки. Игрок не должен использовать такую экипировку или одевать на себя то, что представляет опасность для него самого или для другого игрока (включая любого рода ювелирные изделия). Безопасная защитная экипировка, например головной убор, маска, наколенники и налокотники, изготовленные из мягких, набивных материалов, разрешена, также как кепка вратаря и спортивные очки.

Игроки должны быть осмотрены до начала матча, а заменяющие – до того как они выйдут на поле. Если игрок надевает или использует неразрешенную/опасную экипировку или ювелирные украшения, то судья должен дать указание игроку:

- убрать этот предмет;
- покинуть поле в момент следующей остановки игры, если игрок не смог или не пожелал

выполнить требование.

Игрок отказывающийся выполнить требование или надевающий предмет снова, должен быть предупрежден.

Цвета

- две команды должны использовать такие цвета, чтобы отличаться друг от друга, а также от официальных лиц матча;
- каждый вратарь должен использовать цвета, которые отличают его от других игроков и официальных лиц матча;
- если футболки двух вратарей одинакового цвета и других нет, судья разрешает начать матч.

Нарушения/наказания

При любом нарушении данного Правила игру останавливать не нужно и игрок:

- получает от судьи указание покинуть поле, чтобы привести экипировку в порядок;
- покидает поле, когда игра остановлена, если к этому моменту он еще не привел свою экипировку в порядок.

Игрок, покинувший поле для игры чтобы привести в порядок или заменить экипировку, должен:

- быть осмотрен одним из официальных лиц матча до того как ему будет разрешено вернуться;
- может вернуться на поле только с разрешения судьи (которое может быть дано, когда идет игра).

Игрок, возвратившийся на поле без разрешения судьи, должен быть предупрежден; если игра была остановлена для вынесения предупреждения, назначается свободный удар с места где находился мяч в момент остановки игры.

ПРАВИЛО 5 - СУДЬЯ.

Полномочия судьи

Каждый матч контролируется судьей, который имеет все полномочия по обеспечению соблюдения Правил игры в отношении матча.

Решения судьи

Решения будут приниматься в меру компетенции судьи согласно Правилам и «духу игры», и будут основываться на мнении судьи, принимающего по своему усмотрению соответствующие решения в рамках Правил игры.

Решения судьи в отношении фактов произошедших в игре, включая решения был забит гол или нет, и результат матча, являются окончательными. Судья не может изменить решение, если он понял что оно неправильное или по совету другого официального лица матча, если игра уже была возобновлена или судья дал сигнал об окончании первой или второй половины матча (включая дополнительное время) и покинул поле или прекратил матч.

Экипировка и инвентарь судьи

Обязательная экипировка:

- Свисток (свистки);
- Часы;
- Красная и желтая карточки;
- Блокнот для записи (или другие предметы для записи событий матча).
- Спортивная обувь является обязательным дополнением к спортивному виду судьи.

Использование судьей во время игры зонтика или любых других предметов запрещено.

Права и обязанности Судьи:

- обеспечивает соблюдение Правил игры;
- контролирует ход матча во взаимодействии со своим помощником или резервным судьей (если такие есть);
- обеспечивает соответствие любых используемых мячей требованиям Правил;
- обеспечивает соответствие экипировки игроков требованиям Правил;
- контролирует время начала игры и продолжительность перерыва;
- ведет хронометраж игры и запись матча;
- следит за штрафным временем удаленного игрока;
- по своему усмотрению останавливает, временно прерывает или вовсе прекращает матч при любом нарушении Правил;
 - останавливает, временно прерывает или вовсе прекращает матч при любом постороннем вмешательстве;
 - останавливает матч, если, по его мнению, игрок получил серьезную травму, и обеспечивает его уход/вынос за пределы поля или если игрок, по его мнению, получил лишь незначительную травму, позволяет продолжать игру до выхода мяча из игры;
 - обеспечивает, чтобы игрок покинул поле в случае кровотечения из раны, игрок может вернуться на поле только по сигналу судьи, убедившегося в том, что кровотечение остановлено; позволяет продолжить игру, когда команда, против которой было совершено нарушение, получает выгоду от такого преимущества, и наказывает первоначальное нарушение, если предполагавшимся преимуществом в тот момент не воспользовались;
 - когда игрок одновременно совершает более одного нарушения, его наказывают за более серьезное нарушение;
 - принимает меры дисциплинарного воздействия по отношению к игрокам, виновным в нарушениях, караемых предупреждением или удалением. Он не обязан предпринять такие меры незамедлительно, но должен сделать это, как только мяч выйдет из игры;
 - принимает меры в отношении официальных лиц команд, ведущих себя некорректно, и может по своему усмотрению удалить их с поля и прилегающих к полю зон;
 - действует на основании рекомендации своего помощника или резервного судьи в отношении инцидентов, которые он сам не видел;
 - обеспечивает, чтобы посторонние лица не появлялись на поле;
 - возобновляет матч после его остановки;
 - представляет соответствующим органам рапорт о матче, включающий информацию по всем принятым дисциплинарным мерам в отношении игроков или официальных лиц команд, а также по

всем прочим инцидентам, происшедшим до матча, во время или после него.

Ответственность официальных лиц матча

Судья или другие официальные лица матча не несут ответственность за:

- любую травму полученную игроком, официальным лицом или зрителем;
- любой ущерб имуществу любого рода;
- любые иные потери - персональные, клуба, компании, ассоциации или другой организации, которые могут стать следствием любого решения принятого на основании Правил игры или в отношении обычных процедур необходимых для проведения, игры и контроля матча.

Такие решения могут включать решение:

- состояние поля для игры или прилегающих к нему территорий или погодные условия позволяют или не позволяют провести матч;
- отменить матч по какой-либо причине;
- соответствие оборудования поля и мячей, используемых во время матча;
- останавливать или продолжать матч из-за вмешательства зрителя или из-за каких-либо проблем в зоне зрителей;
- останавливать или не останавливать игру, чтобы позволить травмированному игроку покинуть поле для оказания помощи;
- потребовать, чтобы травмированный игрок покинул поле для оказания помощи;
- позволить или не позволить игроку носить какую либо одежду или экипировку;
- там где судья имеет полномочия, разрешить или запретить любому лицу (включая технический персонал стадиона или официальных лиц команды, офицеров безопасности, фотографов или других представителей прессы) находиться в непосредственной близости от поля для игры;
- любые другие решения, принятые в соответствии с Правилами игры.

ПРАВИЛО 6 – ПОМОЩНИК СУДЬИ И РЕЗЕРВНЫЙ СУДЬЯ.

Обязанности помощника судьи

На игру может быть назначен помощник судьи. Он будет помогать судье в поле и выполнять все обязанности судьи матча, не мешая и не противореча судье матча.

Обязанности резервного судьи

На игру может быть назначен резервный судья. Резервный судья помогает в выполнении любых административных обязанностей до, во время и после матча, как того потребует судья. Он отвечает за помощь в процедуре замены игроков во время матча. Резервный судья следит за штрафным временем удаленного игрока. Он, по мере необходимости, проверяет мячи, которыми заменяются вышедшие из строя. Если используемый в матче мяч должен быть заменен в ходе игры, он обеспечивает наличие другого мяча - по указанию судьи, сводя тем самым задержку в игре до минимума. Он вправе проверить экипировку запасных до их выхода на игровое поле. Если их экипировка не соответствует Правилам игры, он ставит об этом в известность судью. Резервный судья обязан информировать судью о некорректном поведении игроков и официальных лиц играющих команд если таковые не были замечены судьей матча. Помощник судьи или резервный судья также помогают ему проводить матч в соответствии с Правилами игры. В случае

необоснованного вмешательства или некорректного поведения судья освобождает своего помощника или резервного судью от его обязанностей и подает рапорт в соответствующий орган.

ПРАВИЛО 7 – ПРОДОЛЖИТЕЛЬНОСТЬ ИГРЫ.

Игровое время

Продолжительность игры - два равных тайма минимум по 7 минут, максимум по 30 минут каждый (если судья и две команды-участницы матча не согласовали иного варианта). Любая договоренность об изменении продолжительности игрового времени должна быть достигнута до начала игры и отвечать Регламенту конкретного соревнования.

Перерыв между таймами

Игроки имеют право на перерыв между двумя таймами. Перерыв между таймами не должен превышать 10 минут. Продолжительность перерыва между таймами может изменяться по согласованию команд с судьей.

Добавленное время

Судья в конце каждого тайма добавляет время потерянное на:

- замены;
- осмотр и/или перемещение травмированных игроков;
- затягивание времени;
- дисциплинарные санкции;
- перерывы чтобы игроки попили воды или по медицинским причинам разрешенные регламентом соревнований;
- любые другие причины, в том числе любые значительные задержки возобновления игры (например: празднование гола).

Если 6, 9, 10-метровый удар должен быть пробит или перебит, то продолжительность тайма увеличивается до завершения удара.

Недоигранный матч переигрывается, если в регламенте соревнования не содержится иного положения.

Добавочное время

В регламентах соревнований может содержаться положение о двух дополнительных таймах равной продолжительности без перерыва между ними и со сменой командами ворот. Добавочное время играется полностью, без правила «золотого гола».

ПРАВИЛО 8 – НАЧАЛО И ВОЗОБНОВЛЕНИЕ ИГРЫ.

Предварительные условия

Перед началом матча проводится жеребьевка, и одна из команд получает право выбрать ворота, которые она будет атаковать в первом тайме матча. Противоположная команда выполняет

начальный удар в матче. Команда, выбравшая по жребию ворота, выполняет начальный удар во втором тайме матча. Во втором тайме матча команды меняются воротами.

Начальный удар

Начальный удар - это способ начала или возобновления игры: в начале матча; после забитого гола; в начале второго тайма; в начале каждого тайма добавочного времени, если таковое назначается. Мяч, забитый непосредственно с начального удара, засчитывается.

Процедура: все игроки находятся на своих половинах поля; игроки команды, не получившей право начального удара, находятся на расстоянии не менее 5, 7, 8 м от мяча для футбола 6х6, 7х7, 8х8 соответственно, до тех пор, пока мяч не будет введен в игру; мяч находится в неподвижном состоянии в центре поля; судья дает сигнал; мяч находится в игре, когда по нему нанесен удар и он очевидно движется; выполнивший начальный удар игрок не имеет права вторично касаться мяча до тех пор, пока он (мяч) не коснется другого игрока. После забитого одной из команд гола начальный удар выполняется игроком другой команды.

Нарушения/наказания

Если выполнивший начальный удар игрок вторично коснется мяча прежде, чем мяч коснется другого игрока, то назначается свободный удар, который выполняется игроком противоположной команды с места, где произошло нарушение. За любое другое нарушение порядка выполнения начального удара начальный удар повторяется.

«Спорный» мяч

Процедура

Судья бросает «спорный» мяч, в месте, где находился мяч в момент остановки игры, за исключением случая, когда игра была остановлена в площади ворот – в этом случае «спорный» мяч, разыгрывается на линии площади ворот, параллельной линии ворот, в точке ближайшей к месту, где находился мяч в момент остановки игры.

Мяч в игре, когда он коснется земли.

В розыгрыше «спорного» мяча может принимать участие любое количество игроков (включая вратаря); судья не может решать кто принимает участие в розыгрыше или каким будет его результат.

Нарушения/наказания

«Спорный» мяч разыгрывается снова если:

- мяч коснется игрока до того, как коснется земли;
- мяч покинет пределы поля после касания земли, но ни один игрок его не коснется

Если, после розыгрыша «спорного» мяча он прошел в ворота, не коснувшись как минимум двух игроков, игра возобновляется:

- ударом от ворот, если он попал в ворота соперника;
- угловым ударом, если он попал свои ворота.

ПРАВИЛО 9 – МЯЧ В ИГРЕ И НЕ В ИГРЕ.

Мяч не в игре

Мяч не в игре когда :

- он полностью пересек линию ворот или боковую линию по земле или воздуху;
- игра остановлена судьей.

Мяч в игре

Мяч находится в игре все время, в том числе когда он попал в кого-либо из официальных лиц матча, стойку ворот, перекладину или угловой флажок и остался в пределах поля для игры.

ПРАВИЛО 10 – ОПРЕДЕЛЕНИЕ ИСХОДА МАТЧА.

Гол

Мяч считается забитым в ворота, если он полностью пересек линию ворот между стойками и под перекладиной, при условии, что перед этим забившая гол команда не нарушила Правила игры.

Команда-победитель

Команда, забившая в течение матча большее количество голов, считается победителем. Если обеими командами забито равное количество голов, или не было забито ни одного гола, то матч заканчивается с ничейным результатом.

Регламент соревнований

Регламентом соревнований могут предусматриваться положения по назначению добавочного времени или послематчевых 6, 9, 10 – метровых на случай, если матчи заканчиваются вничью.

Процедура выполнения ударов с 6,9, 10 – метровой отметки

До начала выполнения ударов с 6, 9, 10-метровой отметки

• Если нет причин, которые следует принимать во внимание (например: состояние поля, безопасность и так далее) судья проводит жеребьевку, чтобы выбрать ворота, в которые будут пробиваться удары, которые можно поменять только по причинам безопасности или если ворота или игровое покрытие станет непригодным;

• Судья снова проводит жеребьевку, и команда, капитан которой выигрывает жребий, решает, какой удар она будет производить: первый или второй;

• За исключением, заменившего травмированного вратаря, удары могут выполнять, только те игроки, которые находились на поле для игры или временно покинули его (травма, исправление экипировки и так далее);

• Каждая команда отвечает за выбор порядка в котором игроки, имеющие право выполнять удары, будут их выполнять. Судье не сообщается очередность выполнения ударов;

• Когда, в конце матча и до начала выполнения ударов, одна из команд имеет больше игроков, чем соперник, она должна сократить число своих игроков чтобы их стало столько же как у соперника, и судья должен быть проинформирован о фамилии и номере каждого исключенного игрока. Любой

исключенный игрок не может участвовать в выполнении ударов с 6, 9, 10 – метровой отметки (за исключением изложенного ниже);

- Вратарь, который не сможет продолжать играть до начала выполнения или в ходе выполнения ударов, и эта команда не использовала установленное количество замен, может быть заменен заявленным запасным или игроком, исключенным для того чтобы сравнять количество игроков, но вратарь в дальнейшем не принимает участия и не может выполнять удары.

В ходе выполнения ударов с 6, 9, 10 – метровой отметки

- Только игрокам, имеющим право выполнять удары, разрешено находиться на поле для игры;
- Все игроки имеющие право выполнять удары, за исключением выполняющего удар игрока и двух вратарей, должны оставаться внутри центрального круга;
- Удаленный игрок, не может выполнять послематчевый 6, 9, 10 – метровый удар;
- Вратарь команды, игрок которой выполняет удар, должен находиться на поле, за пределами штрафной площади, в которой проводятся удары, в месте пересечения линии ворот с линией, ограничивающей штрафную площадь;
- Любой игрок, имеющий право выполнять удар, может поменяться местами с вратарем;
- Удар завершен, когда мяч остановится, выйдет из игры или судья остановит игру по причине любого нарушения Правил;
- Судья ведет учёт производимых ударов;

В соответствии с нижеуказанными условиями, обе команды выполняют по 5 (пять) 6, 9, 10 - метровых удара.

ПРАВИЛО 11 – ПОЛОЖЕНИЕ «ВНЕ ИГРЫ».

Положение «вне игры» не фиксируется.

ПРАВИЛО 12 – НАРУШЕНИЕ ПРАВИЛ И НЕДИСЦИПЛИНИРОВАННОЕ ПОВЕДЕНИЕ.

Штрафной, свободный и 6, 9, 10 – метровый удары могут быть назначены за нарушения, совершенные когда мяч был в игре.

Штрафной удар

Штрафной удар назначается, если игрок совершил любое из следующих нарушений против соперника, которые судья расценил как неосторожное, безрассудное или с использованием чрезмерной физической силы:

- напал;
- прыгнул;
- ударил или попытался ударить ногой;
- толкнул;
- ударил или попытался ударить (включая удар головой);
- подкатился или бросился на соперника;

- сделал подножку или попытался сделать подножку;

- умышленно сыграл в мяч рукой (кроме вратаря в своей штрафной площади);
- задержал соперника;
- задержал продвижение соперника с физическим контактом;
- плюнул в соперника.

6, 9, 10 – метровый удар. Свободный удар

Свободный удар назначается если игрок:

- сыграл опасно;
- задержал продвижение соперника без физического контакта;
- помешал вратарю выпустить мяч из рук или ударить по мячу ногой, или попытался ударить по мячу, когда вратарь освобождается от мяча;
- совершил любое иное нарушение, не упомянутое Правилах, за которое игра останавливается для предупреждения или удаления игрока.

Свободный удар назначается, если вратарь в пределах своей штрафной площади совершил любое из следующих нарушений:

- контролировал мяч руками более шести секунд, прежде чем выпустить его из рук;
- коснулся мяча руками после того, как:
 - выпустил его, и до того, как мяч коснулся другого игрока
 - партнер по команде намеренно выполнил ему передачу мяча ногой
 - получил его непосредственно после вбрасывания, выполненного партнером по команде.

Вратарь считается контролирующим мяч когда:

- Мяч находится между рук или между рукой и любой поверхностью (например землей, собственным телом) или касается любой частью кисти рук или руками за исключением случая, когда мяч случайно отскакивает от вратаря или вратарь отбил мяч защищая ворота

- держит мяч на ладони вытянутой руки
- ударяет им по земле или подбрасывает его в воздух

Вратарь не может быть атакован соперником когда контролирует мяч руками.

Опасная игра

Играть опасно это означает любое действие, когда, пытаясь играть в мяч, угрожает нанести травму кому-либо (включая самого игрока), и включает помеху ближайшему сопернику играть в мяч из-за боязни получить травму.

«Ножницы» или «велосипедный» удар разрешен, при условии, что это не представляет опасности для соперника.

Дисциплинарные санкции

Судья имеет полномочия принимать дисциплинарные санкции с момента выхода на поле для игры в целях предметного осмотра поля до момента ухода с поля для игры после окончания матча (включая удары с 6, 9, 10 – метровой отметки).

Если до выхода на поле в начале матча, игрок совершит нарушение за которое его следует удалить, судья имеет право не разрешить игроку принимать участие в матче.

Судья составляет рапорт о любых других случаях недисциплинированного поведения.

Игрок который совершит нарушение, заслуживающее предупреждения или удаления, на поле или за его пределами, против соперника, партнера по команде, официального лица матча или любого другого человека или Правил игры, наказывается в соответствии с характером нарушения.

Желтая карточка показывает предупреждение, а красная карточка показывает удаление.

Желтую и красную карточки можно показывать только игроку, запасному или замененному игроку.

Нарушения, наказуемые предупреждением

Игрок предупреждается если он:

- затягивает возобновление игры;
- показывает несогласие словом или действием;
- выходит, возвращается или умышленно покидает поле без разрешения судьи;
- не соблюдает требуемое расстояние при возобновлении игры угловым, штрафным/свободным ударами или вбрасывании;
- систематически нарушает Правила игры (не существует точного числа или характеристики нарушений, чтобы считать их «систематическими»);
- неспортивное поведение.

Запасной или замененный игрок предупреждается, если он виновен в:

- затягивании возобновления игры;
- несогласии словами или действием;
- выходе или возвращении на поле без разрешения судьи;
- неспортивном поведении.

Предупреждения за неспортивное поведение

Существуют различные обстоятельства когда игрок должен быть предупрежден за неспортивное поведение, включая случаи если он:

- попытался обмануть судью, например, симулируя травму или что против него было совершено нарушение (симуляция);
- поменялся местами с вратарем когда идет игра или без разрешения судьи;
- совершил нарушение, наказуемое штрафным ударом в безрассудной манере;
- совершил нарушение или сыграл рукой в мяч, вмешавшись или прервав перспективную атаку;
- сыграл рукой в мяч, пытаясь забить гол (не имеет значения был забит гол или нет) или попытался предотвратить гол, но гол был забит;
- нанес неразрешенные отметки на поле для игры;
- сыграл мячом, когда покидал поле, получив на это разрешение судьи;
- показал неуважение к игре;
- использовал умышленный трюк, чтобы выполнить передачу мяча (включая штрафной/свободный удары) вратарю головой, грудью, коленом и так далее, чтобы обойти Правило, при этом не имеет значения коснулся вратарь мяча руками или нет;
- словесно провоцирует соперника, когда идет игра или при ее возобновлении.

Нарушения, наказуемые удалением.

Игрок, запасной или замененный игрок который совершит любое из следующих нарушений удаляется:

- лишает команду соперника гола или очевидной возможности забить гол, умышленно сыграв в мяч рукой (кроме вратаря в своей штрафной площади);
- лишает соперника, двигающегося к воротам, очевидной возможности забить гол, совершая нарушение, наказуемое штрафным/свободным ударом (кроме изложенного ниже);
- серьезное нарушение правил;
- плюет в соперника или в любого другого человека;
- ведет себя агрессивно;
- использует оскорбительные, обидные или нецензурные слова и/или жесты;
- получает второе предупреждение в одном матче.

Если судья удаляет запасного игрока или официальное лицо, команда играет в полном составе. Игрок, запасной или замененный игрок, который был удален, должен покинуть прилегающие к полю для игры зоны и техническую зону. Игрок команды или официальное лицо команды может быть удален с поля после окончания матча, но до того как он покинул футбольное поле.

В зависимости от указанной в регламенте продолжительности таймов, игрок может быть удален как до конца матча, так и на определенный временной промежуток (определяется регламентом того или иного соревнования).

Серьезное нарушение правил

Подкат или нападение, угрожающее безопасности соперника, или использование чрезмерной силы или жестокости, должны быть наказаны как серьезное нарушение правил.

Любой игрок бросающийся на соперника в борьбе за мяч спереди, сбоку или сзади с использованием одной или обеих ног с использованием чрезмерной силы или угрожающий безопасности соперника виновен в серьезном нарушении правил.

Агрессивное поведение

Агрессивное поведение - это когда игрок использует или пытается использовать чрезмерную силу или жестокость, против соперника, когда не борется за мяч, или против партнера по команде, официального лица матча, зрителя или любой другой персоны, независимо от того в каком месте произошел контакт.

Кроме этого, игрок, который не борется за мяч, умышленно ударивший соперника или любого другого человека по голове или по лицу рукой или кистью руки, виновен агрессивном поведении, кроме случая когда использованная сила была незначительной.

ПРАВИЛО 13 – ШТРАФНОЙ/СВОБОДНЫЙ УДАР.

Виды ударов

Штрафной и свободный удары выполняются противоположной командой, когда игрок виновен в совершении нарушения правил.

Сигнал свободный удар

Судья показывает свободный удар подняв руку над головой; он продолжает держать руку над головой до тех пор, пока, после выполнения удара, мяч коснется другого игрока или выйдет из игры.

Свободный удар должен быть повторен, если судья не поднимет руку, показывая что удар был свободным, и мяч непосредственно попадет в ворота.

Мяч попал в ворота:

- если, при штрафном ударе, мяч непосредственно попадает в ворота соперника гол засчитывается;
- если, при свободном ударе, мяч непосредственно попадает в ворота соперника назначается удар от ворот;
- если, при штрафном/свободном ударе, мяч непосредственно попадает в свои ворота назначается угловой удар.

Процедура

Все удары выполняются с места, где произошло нарушение за исключением:

- свободные удары, выполняемые атакующей командой, из-за нарушения произошедшего внутри площади ворот соперника, с ближайшей точки на линии площади ворот параллельной линии ворот;
- штрафной/свободный удары, выполняемые обороняющейся командой, внутри своей площади ворот могут выполняться с любого места внутри этой площади.

Мяч:

- должен быть неподвижен и игрок, выполняющий удар, не должен касаться мяча снова, пока его не коснется другой игрок;
- в игре, когда нанесен удар и очевидно движется, за исключением штрафного/свободного удара выполняемого обороняющейся командой в своей штрафной площади - мяч в игре, когда выйдет за пределы штрафной площади непосредственно после удара;

До того как мяч войдет в игру, все соперники должны оставаться:

Для игры с воротами 3x2 метра - не ближе 5 метров от мяча

Для игры с воротами 5x2 метра- не ближе 7 метров от мяча

Для игры с воротами 5,60x2,35 метра - не ближе 8 метров от мяча

- за пределами штрафной площади когда выполняется штрафной/свободный удар из пределов штрафной площади соперника.

Назначенный для выполнения в площади ворот свободный удар, производится с расстояния 5, 7, 8 м для футбола 6x6, 7x7, 8x8 соответственно, от ворот, в ближайшей к месту нарушения точке.

Штрафной/свободный удар может быть выполнен как подброс мяча ногой или обеими ногами одновременно.

Обманные движения, при выполнении штрафного/свободного удара, для того чтобы ввести в заблуждение соперника, разрешены, поскольку это часть футбола.

Если игрок, в процессе выполнения штрафного/свободного удара, намеренно ударит мячом в соперника, (если это не было сделано неосторожно, безрассудно или с использованием чрезмерной

силы), чтобы после этого сыграть в мяч снова, судья продолжает игру.

Нарушения / наказания:

Если при выполнении штрафного или свободного удара один из соперников находится к мячу ближе допустимого расстояния удар повторяется.

Если при выполнении штрафного или свободного удара обороняющейся командой из своей штрафной площади мяч не покинул пределы штрафной, удар повторяется.

Штрафной и свободный удар, выполняемый полевым игроком. Если после того, как мяч вошел в игру, выполнивший удар игрок вторично коснется его (не руками), прежде чем мяч коснется другого игрока: противоположная команда получает право на свободный удар, выполняемый с места, где произошло нарушение. Если после того, как мяч вошел в игру, выполнивший удар игрок умышленно сыграет мяч рукой, прежде чем мяч коснется другого игрока: противоположная команда получает право на штрафной удар, выполняемый с места, где произошло нарушение; если нарушение произошло в пределах штрафной площади команды выполнявшего удар игрока, назначается 6, 9, 10-метровый удар.

Штрафной или свободный удар, выполняемый вратарем. Если после того, как мяч вошел в игру, вратарь повторно коснется мяча (не руками), прежде чем мяч коснется другого игрока: противоположная команда получает право на свободный удар, выполняемый с места, где произошло нарушение. Если после того, как мяч вошел в игру, вратарь умышленно сыграет мяч рукой, прежде чем мяч коснется другого игрока: противоположная команда получает право на штрафной удар, если нарушение произошло за пределами штрафной площади этого вратаря; удар выполняется с места, где произошло нарушение; противоположная команда получает право на свободный удар, если нарушение произошло внутри штрафной площади этого вратаря; удар выполняется с места, где произошло нарушение.

ПРАВИЛО 14 - 6, 9, 10 – МЕТРОВЫЙ УДАР.

Для игры с воротами 3x2 метра – 6 метровый штрафной удар

Для игры с воротами 5x2 метра – 9 метровый штрафной удар

Для игры с воротами 5,60x2,35 метра – 10 метровый штрафной удар

6, 9, 10 – метровый удар назначается при любом из выше приведенных нарушений, если оно совершено игроком в пределах штрафной площади своих ворот, независимо от места нахождения мяча, но при условии, что мяч находится в игре. Игроки, кроме выполняющего удар, находятся: в пределах, поля; за пределами штрафной площади; позади 6, 9, 10 – метровой отметки; на расстоянии не менее 5, 7, 8 м от мяча.

Гол, забитый с 6, 9, 10 – метрового удара, засчитывается. По окончании каждого из таймов основного или добавочного времени добавляется время, необходимое для выполнения 6, 9, 10 – метрового удара.

Местонахождение мяча и игроков

Мяч устанавливается на 6, 9, 10 – метровую отметку. Выполняющий удар игрок должным образом идентифицирован. Вратарь защищающейся команды остается на линии своих ворот, лицом к выполняющему удар игроку, между стойками ворот, до тех пор, пока по мячу не будет произведен

удар.

Судья

Судья не дает сигнала для выполнения 6, 9, 10 – метрового удара, пока игроки не займут позиции в соответствии с данным Правилom. Судья принимает решение о том, что 6, 9, 10-метровый удар выполнен.

Порядок выполнения удара: выполняющий 6, 9, 10 – метровый удар игрок направляет мяч ударом вперед; не касается мяча повторно, пока мяч не коснется другого игрока; мяч находится в игре, когда по нему нанесен удар и он находится в движении вперед. Когда 6, 9,10-метровый удар выполняется в ходе основного времени игры, или когда по окончании первого тайма или основного времени добавляется время для производства или повтора 6, 9, 10 – метрового удара, гол засчитывается, если, прежде чем попасть между стойками ворот и под перекладиной мяч коснется одной или обеих стоек и/или перекладины и/ или вратаря. Разыгрывать 6, 9, 10 – метровый удар нельзя.

Нарушения/наказания

Если судья дает сигнал к выполнению 6, 9, 10 – метрового удара, и до того, как мяч войдет в игру, возникнет одна из следующих ситуаций:

Выполняющий удар игрок нарушает Правила игры: судья дает возможность выполнить удар; если мяч попадает в ворота, удар повторяется; если мяч не попадает в ворота, удар не повторяется.

Вратарь нарушает Правила игры: судья дает возможность выполнить удар; если мяч попадает в ворота, гол засчитывается; если мяч не попадает в ворота, удар повторяется.

Партнер игрока, выполняющего удар, входит в штрафную площадь или движется перед 6, 9, 10 – метровой отметкой, или в пределах 5, 7, 8м от нее для футбола 6х6, 7х7, 8х8 соответственно: судья дает возможность выполнить удар; если мяч попадает в ворота, удар повторяется; если мяч не попадает в ворота, удар не повторяется; если мяч отскакивает от вратаря, перекладины или стойки ворот и его коснется этот игрок, то судья останавливает игру и возобновляет ее свободным ударом, выполняемым противоположной командой.

Партнер вратаря входит в штрафную площадь или движется перед 6, 9, 10 – метровой отметкой, или в пределах 5, 7, 8 м от нее для футбола 6х6, 7х7, 8х8 соответственно: судья дает возможность выполнить удар; если мяч попадает в ворота, гол засчитывается; если мяч не попадает в ворота, удар повторяется.

Игроки обороняющейся и атакующей команды нарушают Правила игры: удар повторяется.

Если после выполнения 6, 9, 10 – метрового удара:

- выполнявший удар игрок вторично коснется (не руками) мяча, прежде чем мяч коснется другого игрока – противоположная команда получает право на свободный удар, выполняемый с места, где произошло нарушение;
- выполняющий удар игрок умышленно сыграет мяч рукой, прежде чем мяч коснется другого игрока – противоположная команда получает право на штрафной удар, выполняемый с места, где произошло нарушение;
- в случае если в мяч попадает посторонний предмет в момент его движения вперед – удар повторяется;

- мяч отскакивает в поле от вратаря, стойки или перекладины ворот, а затем его касается посторонний предмет или лицо – судья останавливает игру; игра возобновляется «спорным мячом» в месте, где его коснулся посторонний предмет или лицо.

ПРАВИЛО 15. ВВОД МЯЧА ИЗ-ЗА БОКОВОЙ ЛИНИИ.

Ввод мяча из-за боковой линии выполняется соперником игрока, последним коснувшимся мяча, пересекшим боковую линию по земле или по воздуху.

Гол не может быть засчитан, если мяч прошел в ворота непосредственно вводом мяча из-за боковой линии:

- если мяч прошел в ворота соперника – назначается удар от ворот
- если мяч прошел в свои ворота – назначается угловой удар

Процедура

В зависимости от размеров поля мяч может вводиться в игру как ногами, так и руками (определяется регламентом каждого из соревнований).

Когда мяч из-за боковой линии вводится ногами:

- игрок, вводящий мяч в игру, может попросить судью отодвинуть игроков команды соперницы от места ввода мяча на 5 метров.

Когда вбрасывается мяч, бросающий должен быть:

- лицом к полю для игры
- каждая нога должна быть частично на боковой линии или на земле за ее пределами
- бросать мяч обеими руками из-за и над головой с места, где мяч покинул поле для игры

Все соперники должны быть не ближе 2 метров, от места где выполняется вбрасывание.

Мяч в игре, когда он войдет в поле. Если мяч коснется земли, до того как он войдет в пределы поля, вбрасывание повторяется той же командой, с того же места. Если вбрасывание выполнено неправильно, то оно выполняется противоположной командой. Если игрок, правильно выполняя вбрасывание, намеренно бросит мяч в соперника, для того чтобы играть мячом снова, но не делает это неосторожно, безрассудно или с использованием чрезмерной силы, судья продолжает матч.

Игрок, вводящий мяч не должен касаться мяча пока его не коснулся другой игрок.

Нарушения и наказания

Если, после того как мяч войдет в игру, бросающий коснется мяча снова, до того как его коснется другой игрок, назначается свободный удар; если бросающий умышленно сыграет рукой в мяч:

- назначается штрафной удар
- назначается 6, 9, 10 - метровый удар, если нарушение произошло в штрафной площади бросавшего кроме случая, когда рукой сыграл вратарь обороняющейся команды – в этом случае назначается свободный удар

Соперник, который нечестным способом отвлек или помешал бросавшему (включая движения ближе 2 метров), от места где выполняется вбрасывание получает предупреждение за неспортивное

поведение и, если вбрасывание было уже выполнено, назначается свободный удар.

За любое другое нарушение этого Правила вбрасывание выполняется игроком противоположной команды.

ПРАВИЛО 16. - ВВОД МЯЧА ОТ ВОРОТ.

Ввод мяча от ворот назначается когда мяч полностью пересек линию ворот по земле или по воздуху, последним его коснулся игрок атакующей команды, и не был забит гол.

Ввод мяча от ворот может осуществляться двумя способами (определяется регламентом каждого из соревнований):

- вратарем, путем бросания его руками в поле или близстоящему полевому игроку;
- ударом ногой от ворот.

При вводе мяча рукой, гол, забитый непосредственно с ввода мяча от ворот, не засчитывается.

Гол может быть забит непосредственно с удара от ворот, но только в ворота противоположной команды; если мяч непосредственно попадает в ворота команды игрока, выполнявшего удар, назначается угловой удар, если мяч покинул штрафную площадь.

Процедура

• Мяч должен быть неподвижен. Удар выполняется с любой точки внутри штрафной площади игроком обороняющейся команды

- Мяч в игре, когда он покинет штрафную площадь
- Соперники должны находиться за пределами штрафной площади, пока мяч не войдет в игру.

Нарушения и наказания

Если, мяч не покинул пределы штрафной площади или его коснулся игрок до того, как он покинул пределы штрафной площади удар повторяется.

Если, после того как мяч войдет в игру, выполнявший удар коснется мяча снова, до того как его коснется другой игрок, назначается свободный удар. Если выполнявший удар умышленно сыграет рукой в мяч:

- назначается штрафной удар
- назначается 6, 9, 10 – метровый удар, если нарушение произошло в штрафной площади выполнявшего удар, кроме случая, когда удар выполнил вратарь – в этом случае назначается свободный удар

Если соперник, находившийся в штрафной площади когда выполнялся удар, коснулся или вступил в борьбу за мяч, до того как его коснулся другой игрок, удар от ворот повторяется.

Если игрок вошел в штрафную площадь, до того как мяч вошел в игру и совершил нарушение или против него было совершено нарушение соперником, удар от ворот повторяется, и нарушитель может быть предупрежден или удален, в зависимости от нарушения.

При любом другом нарушении этого Правила удар повторяется.

ПРАВИЛО 17. УГЛОВОЙ УДАР.

Угловой удар является способом возобновления игры. Гол, забитый непосредственного с углового удара, засчитывается, но только в случае, если он забит в ворота противоположной команды.

Угловой удар назначается, когда мяч полностью пересек линию ворот по земле или по воздуху, последним коснувшись игрока обороняющейся команды, но если при этом, в соответствии с Правилем 10, не забивается гол.

Порядок выполнения углового удара. Мяч устанавливается в углу поля или на расстоянии не более 50 см от него. Угловой флаг или конус (при наличии) остается неподвижным. Соперники располагаются на расстоянии не менее 5, 7, 8 м от мяча для футбола 6х6, 7х7, 8х8 для футбола 6х6, 7х7, 8х8 соответственно, пока он не «войдет» в игру. Удар по мячу производит игрок атакующей команды. Мяч считается в игре, когда по нему нанесен удар и он находится в движении выполнивший удар игрок не может повторно сыграть в мяч, прежде чем мяч коснется другого игрока.

Нарушения/наказания

Угловой удар, выполняемый полевым игроком, но не вратарем. Если после ввода мяча в игру выполнивший удар игрок повторно коснется мяча (не руками), прежде чем мяч коснется другого игрока, противоположная команда получает право на свободный удар, выполняемый с места, где произошло нарушение. Если после ввода мяча в игру выполнивший удар игрок умышленно сыграет мяч рукой, прежде чем мяч коснется другого игрока: противоположная команда получает право на штрафной удар, выполняемый с места, где произошло нарушение; если нарушение произошло в пределах штрафной площади выполнявшего удар игрока, назначается 6(9)-метровый удар.

Угловой удар, выполняемый вратарем. Если после введения мяча в игру вратарь вторично коснется мяча (не руками), прежде чем мяч коснется другого игрока противоположная команда получает право на свободный удар, выполняемый с места, где произошло нарушение. Если после введения мяча в игру, вратарь умышленно сыграет мяч рукой, прежде чем мяч коснется другого игрока: если нарушение произошло за пределами штрафной площади вратаря, противоположная команда получает право на штрафной удар, выполняемый с места, где произошло нарушение; если нарушение произошло в пределах собственной штрафной площади вратаря, противоположная команда получает право на свободный удар, выполняемый с места, где произошло нарушение.

За любое другое нарушение данного Правила удар повторяется.